



KVCS Series Ceiling Speaker

Ref. nr.: 952.642, 952.643, 952.644



**INSTRUCTION MANUAL
GEBRUIKSAANWIJZING
BEDIENUNGSANLEITUNG
MANUAL DE INSTRUCCIONES
MANUEL D'INSTRUCTIONS
INSTRUKCJA OBSŁUGI
NÁVOD K POUŽITÍ**

ENGLISH

Congratulations to the purchase of this Power Dynamics product. Please read this manual thoroughly prior to using the unit in order to benefit fully from all features.

Read the manual prior to using the unit. Follow the instructions in order not to invalidate the warranty. Take all precautions to avoid fire and/or electrical shock. Repairs must only be carried out by a qualified technician in order to avoid electrical shock. Keep the manual for future reference.

- The unit contains voltage carrying parts. Therefore, do NOT open the housing.
- Do not place metal objects or pour liquids into the unit This may cause electrical shock and malfunction.
- Do not place the unit near heat sources such as radiators, etc. Do not place the unit on a vibrating surface. Do not cover the ventilation holes.
- The unit is not suitable for continuous use.
- If the plug and/or the mains lead are damaged, they need to be replaced by a qualified technician.
- If the unit is damaged to such an extent that internal parts are visible, do NOT plug the unit into a mains outlet and DO NOT switch the unit on. Contact your dealer.
- To avoid fire and shock hazard, do not expose the unit to rain and moisture.
- All repairs should be carried out by a qualified technician only.
- If the unit has not been used for a longer period of time, condensation may occur. Let the unit reach room temperature before you switch it on.
- For use in humid rooms or outdoors: refer to the installation guidelines for safe assembly.
- To prevent accidents in companies, you must follow the applicable guidelines and follow the instructions.
- Keep the unit out of the reach of children. Do not leave the unit unattended.
- Do not use cleaning sprays to clean switches. The residues of these sprays cause deposits of dust and grease. In case of malfunction, always seek advice from a specialist.
- Do not force the controls.
- This unit is with speaker inside which can cause magnetic field. Keep this unit at least 60cm away from computer or TV.
- If the unit has fallen, always have it checked by a qualified technician before you switch the unit on again.
- Do not use chemicals to clean the unit. They damage the varnish. Only clean the unit with a dry cloth.
- Keep away from electronic equipment that may cause interference.
- Only use original spares for repairs, otherwise serious damage and/or dangerous radiation may occur.
- Switch the unit off prior to unplugging it from the mains and/or other equipment. Unplug all leads and cables prior to moving the unit.
- Keep the original packing material so that you can transport the unit in safe conditions.



This mark attracts the attention of the user to high voltages that are present inside the housing and that are of sufficient magnitude to cause a shock hazard.



This mark attracts the attention of the user to important instructions that are contained in the manual and that he should read and adhere to.

The unit has been certified CE. It is prohibited to make any changes to the unit. They would invalidate the CE certificate and their guarantee!

NOTE: To make sure that the unit will function normally, it must be used in rooms with a temperature between 5°C/41°F and 35°C/95°F.



Electric products must not be put into household waste. Please bring them to a recycling centre. Ask your local authorities or your dealer about the way to proceed. The specifications are typical. The actual values can slightly change from one unit to the other. Specifications can be changed without prior notice.

Do not attempt to make any repairs yourself. This would invalid your warranty. Do not make any changes to the unit. This would also invalid your warranty. The warranty is not applicable in case of accidents or damages caused by inappropriate use or disrespect of the warnings contained in this manual. Power Dynamics cannot be held responsible for personal injuries caused by a disrespect of the safety recommendations and warnings. This is also applicable to all damages in whatever form.

INSTALLATION

1. Drill a hole in the ceiling, big enough to fit the speaker (check technical specification sheet for size).
2. If the PA system is turned on, turn it off before making any connection.
3. Connect the speaker via two cables to the sound system (see below for a connection overview); when connecting several speakers, make sure that all speakers have the same polarity and that the amplifier is not overloaded. Before starting with the installation, you must clarify how many speakers you would like to install in the room.
4. Insert the speaker in the hole.
5. Use the swivel clamps to secure the speaker.

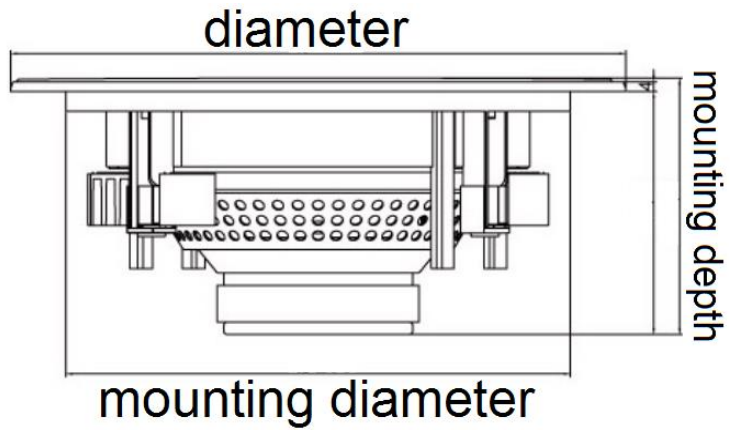

CONNECTION OVERVIEW

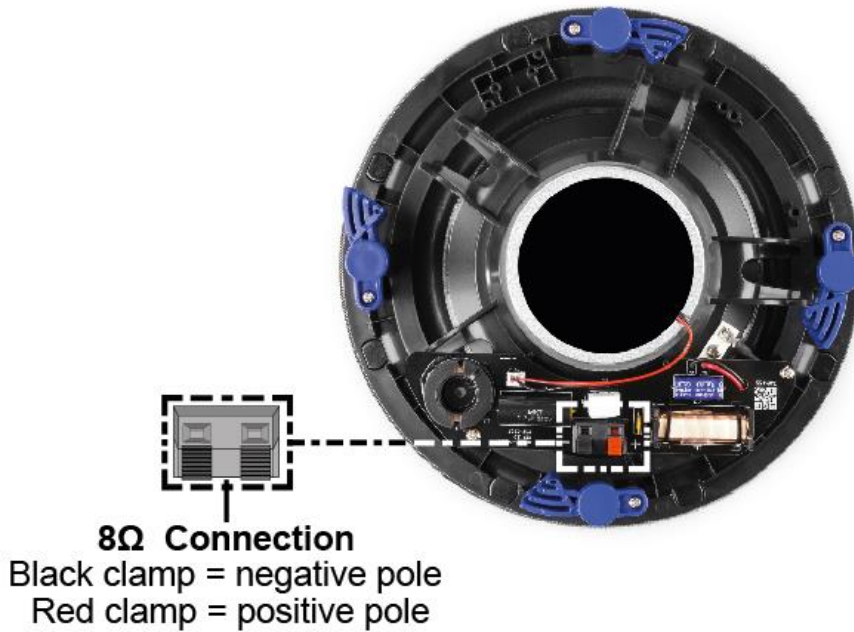

8Ω examples:

Standard 2 loudspeaker setup

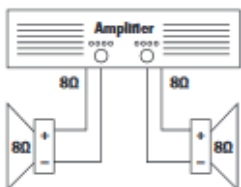

Parallel 4 loudspeaker setup

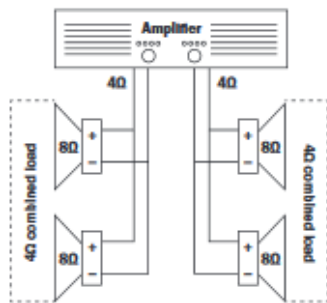

Series parallel 4 loudspeaker mono setup

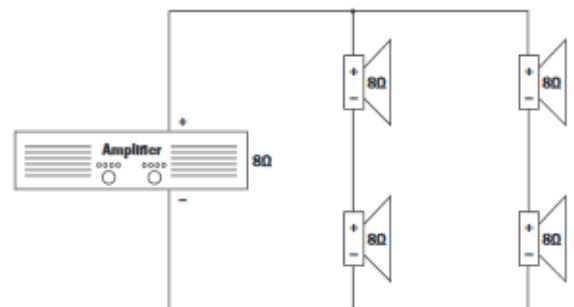

NEDERLANDS

Hartelijk dank voor de aanschaf van dit Power Dynamics product. Neemt u a.u.b. een paar momenten de tijd om deze handleiding zorgvuldig te lezen, aangezien wij graag willen dat u onze producten snel en volledig gebruikt.

Lees deze handleiding eerst door alvorens het product te gebruiken. Volg de instructies op anders zou de garantie wel eens kunnen vervallen. Neem ook altijd alle veiligheidsmaatregelen om brand en/of een elektrische schok te voorkomen. Tevens is het ook raadzaam om reparaties / modificaties e.d. over te laten aan gekwalificeerd personeel om een elektrische schok te voorkomen. Bewaar deze handleiding ook voor toekomstig gebruik.

- Voordat het apparaat in werking wordt gesteld, altijd eerst een deskundige raadplegen. Bij het voor de eerste keer inschakelen kan een bepaalde reuk optreden. Dit is normaal en verdwijnt na een poos.
- In het apparaat bevinden zich onder spanning staande onderdelen; open daarom NOOIT dit apparaat.
- Plaats geen metalen objecten en mors geen vloeistof in het effect. Dit kan leiden tot elektrische schokken of defecten.
- Toestel niet opstellen in de buurt van warmtebronnen zoals radiatoren etc. en niet op een vibrerende onder- grond plaatsen. Dek ventilatieopeningen nooit af.
- Het apparaat is niet geschikt voor continu gebruik.
- Om brand of elektrische schok te voorkomen, dient u dit apparaat niet bloot te stellen aan regen of vocht.
- Indien het apparaat zo beschadigd is dat inwendige (onder)delen zichtbaar zijn mag de stekker NOOIT in het stopcontact worden geplaatst en het apparaat NOOIT worden ingeschakeld. Neem in dit geval contact op met de dealer.
- Reparatie aan het apparaat dient te geschieden door een vakman of een deskundige.
- Als u het apparaat lang niet gebruikt heeft en het weer wil gebruiken kan er condens ontstaan; laat het apparaat eerst op kamertemperatuur komen alvorens het weer in werking te stellen.
- Bij gebruik in vochtige ruimten of buiten: raadpleeg de installatierichtlijnen voor een veilige montage.
- Om ongevallen in bedrijven te voorkomen moet rekening worden gehouden met de daarvoor geldende richtlijnen en moeten de aanwijzingen/waarschuwingen worden gevolgd.
- Het apparaat buiten bereik van kinderen houden. Bovendien mag het apparaat nooit onbeheerd gelaten worden.
- Gebruik geen schoonmaakspray om de schakelaars te reinigen. Restanten van deze spray zorgen ervoor dat smeer en stof ophopen. Raadpleeg bij storing te allen tijde een deskundige.
- Gebruik geen overmatige kracht bij het bedienen van het apparaat.
- Dit apparaat kan magnetisch veld veroorzaken. Houd dit apparaat ten minste 60 cm afstand van de computer of tv.
- Bij een ongeval met dit product altijd eerst een deskundige raadplegen alvorens opnieuw te gebruiken.
- Tracht het apparaat niet schoon te maken met chemische oplossingen. Dit kan de lak beschadigen. Gebruik een droge doek om schoon te maken.
- Blijf uit de buurt van elektronische apparatuur die bromstoringen zouden kunnen veroorzaken.
- Bij reparatie dienen altijd originele onderdelen te worden gebruikt om onherstelbare beschadigingen en/of ontoelaatbare straling te voorkomen.
- Schakel eerst het toestel uit voordat u het netsnoer verwijderd. Verwijder netsnoer en aansluitsnoeren voordat u dit product gaat verplaatsen.



Deze markering wordt weergegeven om u erop attent te maken dat een levensgevaarlijke spanning in het product aanwezig is en dat bij aanraking van deze delen een elektrische schok wordt verkregen.



Deze instructiemarkering wordt weergegeven om u erop te wijzen dat de instructie zeer belangrijk is om te lezen en/of op te volgen.

OPMERKING: Om zeker te zijn van een correcte werking, dient u dit apparaat in een ruimte te gebruiken waar de temperatuur tussen de 5°C/41°F en 35°C/95°F ligt.



Raadpleeg eventueel www.wecycle.nl en/of www.vrom.nl v.w.b. het afdanken van elektronische apparaten in het kader van de WEEE-regeling. Vele artikelen kunnen worden gerecycled, gooi ze daarom niet bij het huisvuil maar lever ze in bij een gemeentelijk depot of uw dealer. Lever ook afgedankte batterijen in bij uw gemeentelijk depot of bij de dealer, zie www.stibat.nl

Alle (defecte) artikelen dienen gedurende de garantieperiode altijd retour te worden gezonden in de originele verpakking. Voer zelf geen reparaties uit aan het toestel; in elk geval vervalt de totale garantie. Ook mag het toestel niet eigenmachtig worden gemodificeerd, ook in dit geval vervalt de totale garantie. Ook vervalt de garantie bij ongevallen en beschadigingen in elke vorm t.g.v. onoordeelkundig gebruik en het niet in acht nemen van het gestelde in deze gebruiksaanwijzing. Tevens aanvaardt Power Dynamics geen enkele aansprakelijkheid in geval van persoonlijke ongelukken als gevolg van het niet naleven van veiligheidsinstructies en waarschuwingen. Dit geldt ook voor gevolgschade in welke vorm dan ook.

INSTALLATIE

1. Boor een gat in het plafond, groot genoeg om de luidspreker te plaatsen (zie technisch specificatieblad voor de afmetingen).
2. Als het PA-systeem is ingeschakeld, schakel deze dan uit voordat u een verbinding maakt.
3. Sluit de luidspreker via twee kabels aan op het geluidssysteem (zie hieronder voor een aansluitingsoverzicht); zorg er bij het aansluiten van meerdere luidsprekers voor dat alle luidsprekers dezelfde polariteit hebben en dat de versterker niet overbelast is. Voordat u met de installatie begint, moet u duidelijk maken hoeveel luidsprekers u in de ruimte wilt installeren.
4. Steek de luidspreker in het gat.
5. Gebruik de draaiklemmen om de luidspreker vast te zetten.

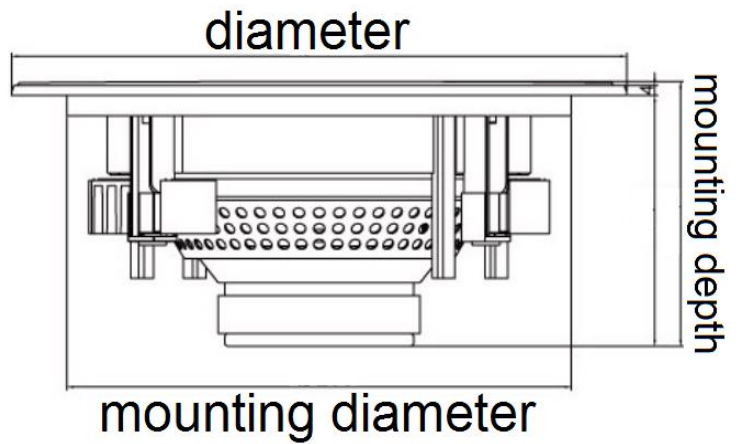

AANSLUITINGSOVERZICHT

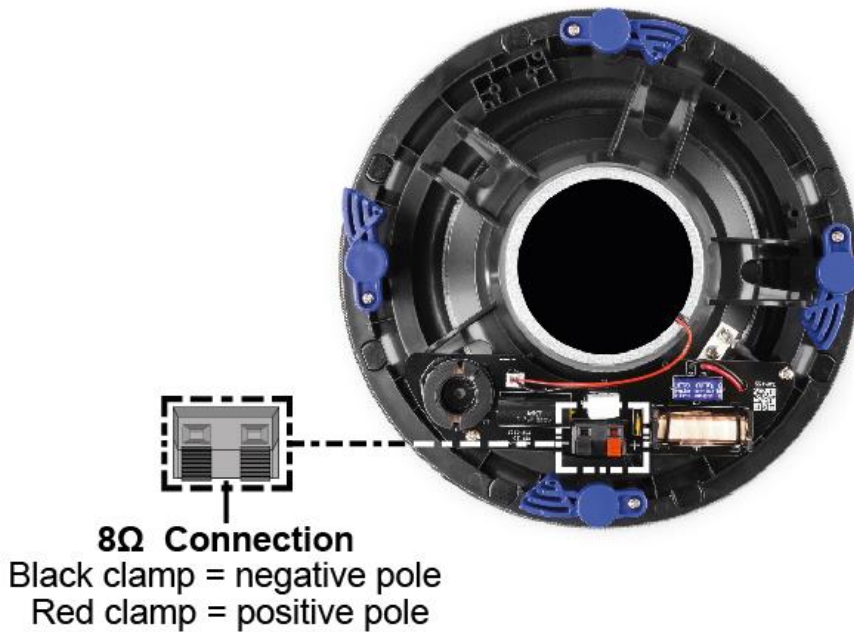

8Ω examples:

Standard 2 louspeaker setup

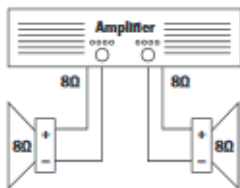

Parallel 4 louspeaker setup

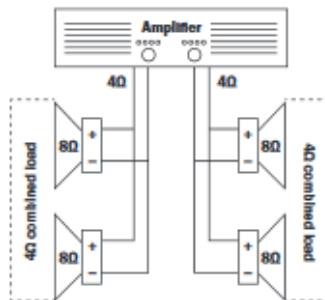

Series parallel 4 louspeaker mono setup

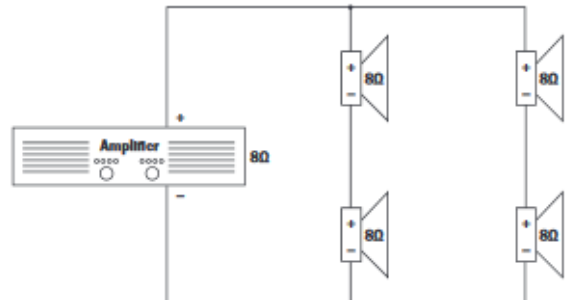

DEUTSCH

Vielen Dank für den Kauf dieses Power Dynamics gerat. Nehmen Sie sich einen Augenblick Zeit, um diese Anleitung sorgfältig durchzulesen, damit sie die Möglichkeiten, die unser Produkt bietet, sofort voll ausnutzen können.

Lesen Sie erst die Anleitung vollständig vor der ersten Inbetriebnahme durch. Befolgen Sie die Anweisung, da sonst jeglicher Garantieanspruch verfällt. Treffen Sie stets alle Sicherheits-vorkehrungen um Feuer und/oder Stromschlag zu vermeiden. Reparaturen dürfen nur von qualifiziertem Fachpersonal ausgeführt werden, um Stromschlag zu vermeiden. Bewahren Sie diese Anleitung für spätere Bezugnahme auf.

- Bevor das Gerät in Betrieb genommen wird, muss es erst von einem Fachmann überprüft werden. Bei der ersten Benutzung kann etwas Geruch auftreten. Das ist normal und verschwindet nach einer Weile
- Das Gerät enthält unter Spannung stehende Teile. Daher NIEMALS das Gehäuse öffnen.
- Keine Metallgegenstände oder Flüssigkeiten ins Gerät dringen lassen. Sie können zu Stromschlag und Defekten führen.
- Gerät nicht in der Nähe von Wärmequellen wie Heizkörpern aufstellen. Nicht auf eine vibrierende Oberfläche stellen. Niemals die Belüftungsschlitze abdecken.
- Das Gerät ist nicht für Dauerbetrieb geeignet.
- Um Feuer und Stromschlag zu vermeiden, das Gerät vor Regen und Feuchtigkeit schützen.
- Wenn sowohl der Stecker und/oder die Netzschnur bzw. der Kabeleintritt ins Gerät beschädigt sind, müssen sie von einem Fachmann repariert werden.
- Wenn das Gerät so beschädigt ist, dass Innenteile sichtbar sind, darf der Stecker NICHT in eine Steckdose gesteckt werden und das Gerät darf NICHT eingeschaltet werden. Wenden Sie sich in dem Fall an Ihren Fachhändler. Das Gerät darf nicht an einen Dimmer angeschlossen werden.
- Reparaturen dürfen nur von einem Fachmann oder Sachverständigen ausgeführt werden.
- Wenn das Gerät längere Zeit nicht benutzt wurde, kann sich Kondenswasser gebildet haben. Lassen Sie das Gerät erst auf Zimmertemperatur kommen, bevor Sie es einschalten.
- Bei Verwendung in Feuchträumen oder im Freien: Beachten Sie die Installationsrichtlinien für eine sichere Montage.
- Um Unfällen in der Öffentlichkeit vorzubeugen, müssen die geltenden Richtlinien beachtet und die Anweisungen/Warnungen befolgt werden.
- Niemals das Gerät kurz hintereinander ein- und ausschalten. Dadurch verkürzt sich die Lebensdauer erheblich.
- Das Gerät außerhalb der Reichweite von Kindern halten. Das Gerät niemals unbeaufsichtigt lassen.
- Die Regler nicht mit Reinigungssprays reinigen. Diese hinterlassen Rückstände, die zu Staub- und Fettansammlungen führen. Bei Störungen immer einen Fachmann um Rat fragen.
- Das Gerät nur mit sauberen Händen bedienen.
- Das Gerät nicht mit Gewalt bedienen.
- Nach einem Unfall mit dem Gerät immer erst einen Fachmann um Rat fragen, bevor Sie es wieder einschalten.
- Keine chemischen Reinigungsmittel benutzen, die den Lack beschädigen. Das Gerät nur mit einem trockenen Tuch abwischen.
- Nicht in der Nähe von elektronischen Geräten benutzen, die Brummstörungen verursachen können.
- Bei Reparaturen nur die Original-Ersatzteile verwenden, um starke Schäden und/oder gefährliche Strahlungen zu vermeiden.
- Bevor Sie das Netz- und/oder Anschlusskabel abziehen, erst das Gerät ausschalten. Netz- und Anschlusskabel abziehen, bevor Sie das Gerät umstellen.



Dieses Zeichen weist den Benutzer darauf hin, dass lebensgefährliche Spannungen im Gerät anliegen, die bei Berührung einen Stromschlag verursachen.



Dieses Zeichen lenkt die Aufmerksamkeit des Benutzers auf wichtige Hinweise in der Anleitung hin, die unbedingt eingehalten werden müssen.

HINWEIS: Um einen einwandfreien Betrieb zu gewährleisten, muss die Raumtemperatur zwischen 5° und 35°C liegen.



Tronios BV Registrierungsnummer : DE51181017 (ElektroG).

Dieses Produkt darf am Ende seiner Lebensdauer nicht über den normalen Haushaltsabfall entsorgt werden, sondern muss an einem Sammelpunkt für das Recycling abgegeben werden. Hiermit leisten Sie einen wichtigen Beitrag zum Schutze unserer Umwelt.

Tronios BV Registrierungsnummer : 21003000 (BatterieG).

Lithiumbatterien und Akkupacks sollten nur im entladenen Zustand in die Altbatteriesammelgefäße bei Handel und bei öffentlich-rechtlichen Entsorgungsträgern gegeben werden. Bei nicht vollständig entladenen Batterien Vorsorge gegen Kurzschluss treffen durch Isolieren der Pole mit Klebestreifen. Der Endnutzer ist zur Rückgabe von Altbatterien gesetzlich verpflichtet.

Reparieren Sie das Gerät niemals selbst und nehmen Sie niemals eigenmächtig Veränderungen am Gerät vor. Sie verlieren dadurch den Garantieanspruch. Der Garantieanspruch verfällt ebenfalls bei Unfällen und Schäden in jeglicher Form, die durch unsachgemäßen Gebrauch und Nichtbeachtung der Warnungen und Sicherheitshinweise in dieser Anleitung entstanden sind. Power Dynamics ist in keinem Fall verantwortlich für persönliche Schäden in Folge von Nichtbeachtung der Sicherheitsvorschriften und Warnungen. Dies gilt auch für Folgeschäden jeglicher Form.

INSTALLATION

1. Bohren Sie ein Loch in die Decke, das groß genug ist um den Lautsprecher aufzunehmen (Abmessungen siehe technisches Datenblatt).
2. Wenn die PA-Anlage eingeschaltet ist, schalten Sie sie vor dem Anschließen aus.
3. Verbinden Sie den Lautsprecher über zwei Kabel mit die Anlage (siehe unten für eine Anschlussübersicht); achten Sie beim Anschluss mehrerer Lautsprecher darauf, dass alle Lautsprecher die gleiche Polarität besitzen und der Verstärker nicht überlastet ist. Vor Beginn der Installation müssen Sie bestimmen, wie viele Lautsprecher Sie im Raum installieren möchten.
4. Stecken Sie den Lautsprecher in die Öffnung.
5. Verwenden Sie die Drehklammern, um den Lautsprecher zu befestigen.

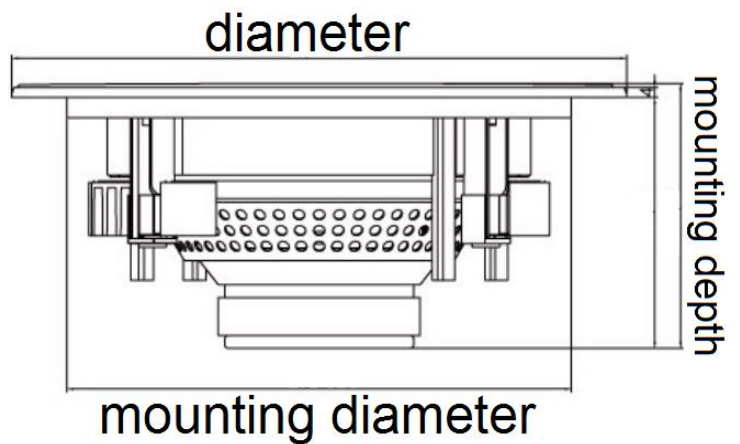

ANSCHLUSSÜBERSICHT

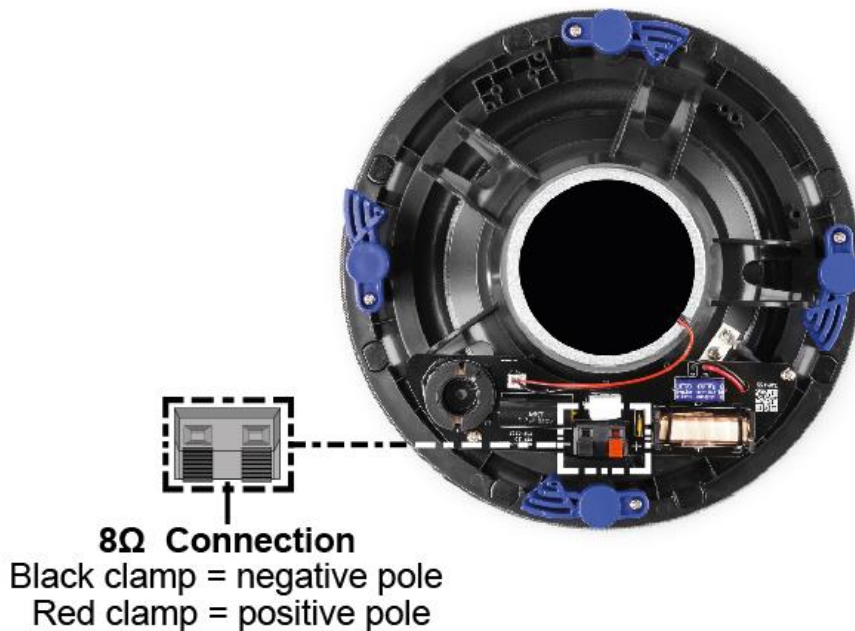

8Ω examples:

Standard 2 loudspeaker setup

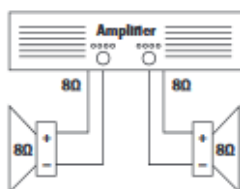

Parallel 4 loudspeaker setup

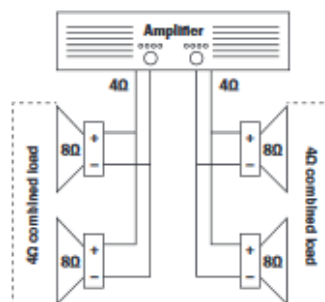

Series parallel 4 loudspeaker mono setup

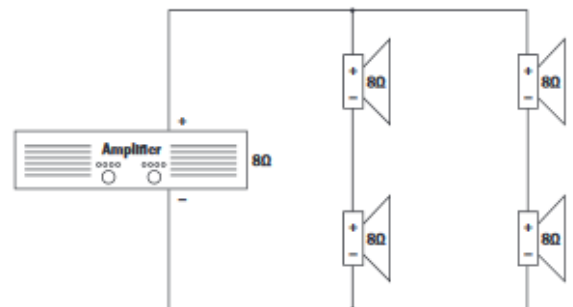

ESPAÑOL

Felicitaciones a la compra de este producto Power Dynamics. Por favor lea atentamente este manual antes de usar el aparato para disfrutar al completo de sus prestaciones.

Seguir las instrucciones le permite no invalidar la garantía. Tome todas las precauciones para evitar que se produzca fuego o una descarga eléctrica. Las reparaciones solo deben llevarse a cabo por técnicos cualificados para evitar descargas eléctricas. Guarde el manual para futuras consultas.

Antes de usar el aparato, por favor pida consejo a un profesional. Cuando el aparato se enciende por primera vez, suele sentirse cierto olor. Esto es normal y desaparece al poco tiempo.

- No coloque objetos metálicos o vierta líquidos dentro del aparato. Podría producir descargas eléctricas y fallos en el funcionamiento.
- No coloque el aparato cerca de fuentes de calor tipo radiadores, etc. No coloque el aparato en superficies vibratorias. No tape los agujeros de ventilación.
- Este aparato no está preparado para un uso continuado.
- Si el aparato está dañado de modo que puedan verse sus partes internas, NO conecte el aparato a la toma de corriente y NO lo encienda. Contacte con su distribuidor.
- Para evitar un fuego o peligro de descarga, no exponga el aparato a la lluvia y a la humedad.
- Todas las reparaciones deben llevarse a cabo exclusivamente por técnicos cualificados.
- Si el aparato no se ha usado en mucho tiempo puede producirse condensación. Deje el aparato a temperatura ambiente antes de encenderlo.
- Para su uso en ambientes húmedos o al aire libre: consulte las directrices de instalación para un montaje seguro.
- Para prevenir accidentes en las empresas, debe seguir las directrices aplicables y seguir las instrucciones.
- No lo apague y encienda repetidamente. Esto acorta su tiempo de vida.
- Mantenga el aparato fuera del alcance de los niños. No deje el aparato sin vigilancia.
- No utilice sprays limpiadores para limpiar los interruptores. Los residuos de estos sprays producen depósitos de polvo y grasa. En caso de mal funcionamiento, siempre consulte a un profesional.
- No fuerce los controles.
- Si el aparato se ha caído, siempre haga que lo verifique un técnico cualificado antes de encenderlo otra vez.
- NO utilice productos químicos para limpiar el aparato. Dañan el barniz. Tan solo límpielo con un trapo seco.
- Manténgalo lejos de equipos electrónicos ya que pueden producir interferencias.
- Solo utilice recambios originales para las reparaciones, de otro modo pueden producirse daños serios y/o radiaciones peligrosas.
- Apague el aparato antes de desconectarlo de la toma de corriente y/o de otros equipos. Desconecte todos los cables y conexiones antes de mover el aparato.
- Guarde el embalaje original para poder transportar el aparato en condiciones seguras.



Esta señal advierte al usuario de la presencia de alto voltaje en el interior de la carcasa y que es de la suficiente magnitud como para producir una descarga eléctrica.



Esta señal advierte al usuario de que el manual contiene instrucciones importantes que han de leerse y seguirse al pie de la letra.

NOTA: Para asegurarse de que el aparato funcione correctamente, debe usarse en ambientes a una temperatura de entre 5°C/41°F y 35°C/95°F.



Los productos electrónicos no pueden tirarse a la basura normal. Por favor lleve este producto a un centro de reciclaje. Pregunte a la autoridad local en caso de duda. Las especificaciones son generales. Los valores actuales pueden variar de una unidad a otra. Las especificaciones pueden variar sin previo aviso.

Nunca intente reparar usted mismo este equipo. Esta manipulación anulará la garantía. No realice cambios en la unidad. Esta manipulación anulará la garantía. Esta garantía no es aplicable en caso de accidente o daños ocasionados por uso indebido del aparato o mal uso del mismo. Power Dynamics no se hace responsable de daños personales causados por el no seguimiento de las normas e instrucciones de este manual. Esto es aplicable también a los daños de cualquier tipo.

INSTALACION

1. Haga un agujero en el techo lo suficiente grande para alijar el altavoz (compruebe las especificaciones técnicas en el manual).
2. Compruebe que el Sistema PA este apagado antes de realizar cualquier conexión.
3. Conecte el altavoz via dos cables a la equipo de sonido (vea más abajo como conectar); si conecta varios altavoces asegúrese de hacerlo conservando la polaridad y no sobrecargar el amplificador. Antes de empezar con la instalación clarifique cuantos altavoces son necesarios en la habitación.
4. Inserte el altavoz en el agujero.
5. Utilice las abrazaderas giratorias para fijar el altavoz.

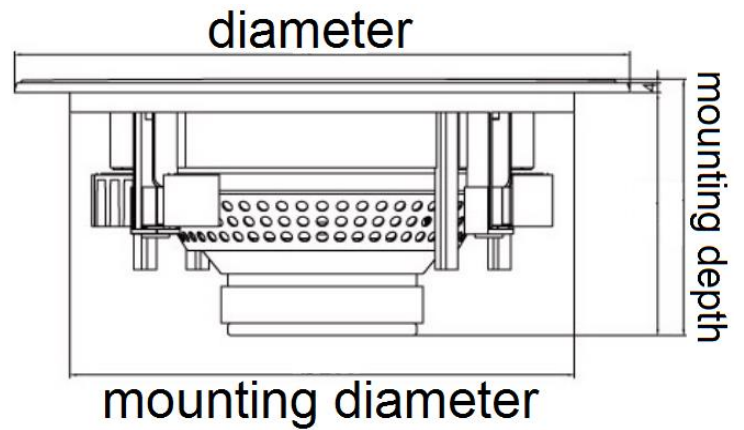

COMO CONECTAR

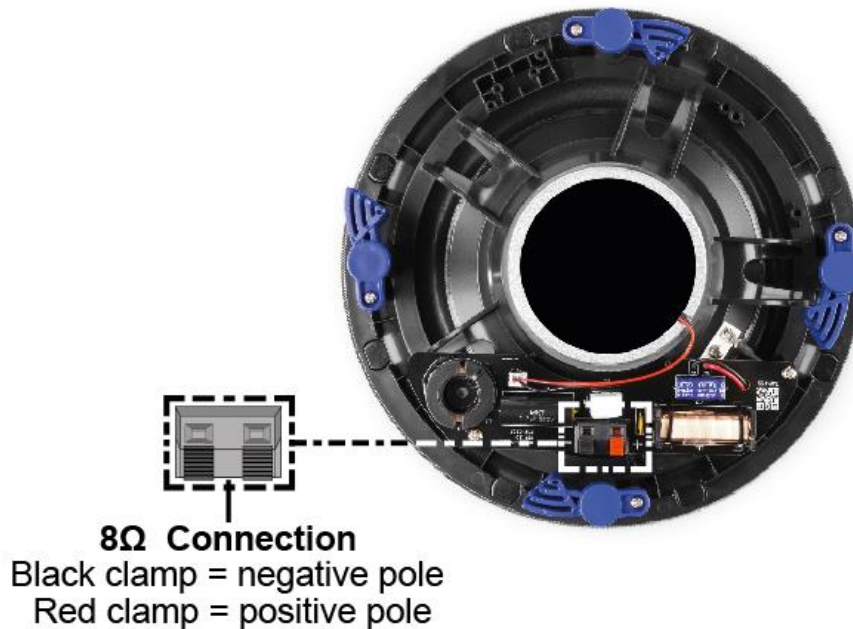

8Ω examples:

Standard 2 loudspeaker setup

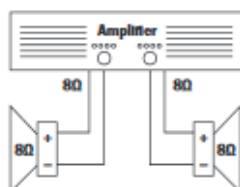

Parallel 4 loudspeaker setup

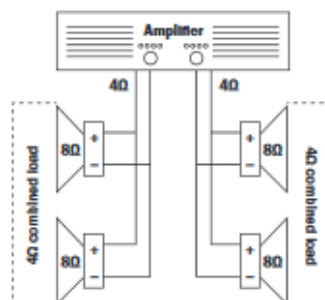

Series parallel 4 loudspeaker mono setup

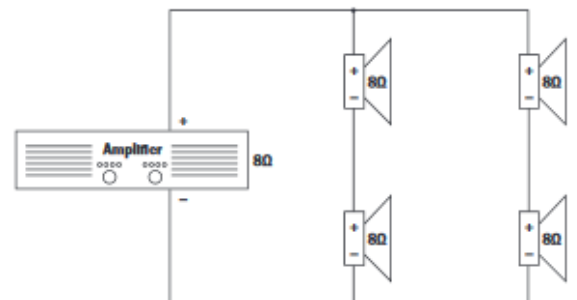

FRANÇAIS

Nous vous remercions d'avoir acheté un produit Power Dynamics. Veuillez lire la présente notice avant l'utilisation afin de pouvoir en profiter pleinement.

Veuillez lire la notice avant toute utilisation. Respectez impérativement les instructions afin de continuer à bénéficier de la garantie. Prenez toutes les précautions nécessaires pour éviter tout incendie ou décharge électrique. Seul un technicien spécialisé peut effectuer les réparations. Nous vous conseillons de conserver la présente notice pour pouvoir vous y reporter ultérieurement.

- L'appareil contient des composants porteurs de tension. N'OUVREZ JAMAIS le boîtier.
- Ne placez pas des objets métalliques ou du liquide sur l'appareil, cela pourrait causer des décharges électriques et dysfonctionnements.
- Ne placez pas l'appareil à proximité de sources de chaleur, par exemple radiateur. Ne positionnez pas l'appareil sur une surface vibrante. N'obtenez pas les ouïes de ventilation.
- L'appareil n'est pas conçu pour une utilisation en continu.
- Si l'appareil est endommagé et donc les éléments internes sont visibles, ne branchez pas l'appareil, NE L'ALLUMEZ PAS. Contactez votre revendeur.
- Pour éviter tout risque d'incendie ou de décharge électrique, n'exposez pas l'appareil à la pluie ou à l'humidité.
- Seul un technicien habilité et spécialisé peut effectuer les réparations
- En cas de non-utilisation prolongée de l'appareil, de la condensation peut être créée. Avant de l'allumer, laissez l'appareil atteindre la température ambiante.
- Pour utilisation dans des pièces humides ou à l'extérieur: se référer aux directives d'installation pour un montage sûr.
- Afin d'éviter tout accident en entreprise, vous devez respecter les conseils et instructions.
- N'allumez pas et n'éteignez pas l'appareil de manière répétée. Cela réduit sa durée de vie.
- Conservez l'appareil hors de la portée des enfants. Ne laissez pas l'appareil sans surveillance.
- N'utilisez pas d'aérosols pour nettoyer les interrupteurs. Les résidus créent des dépôts et de la graisse. En cas de dysfonctionnement, demandez conseil à un spécialiste.
- Ne forcez pas les réglages.
- L'appareil contient un haut-parleur pouvant engendrer des champs magnétiques. Tenez cet appareil à 60 cm au moins d'un téléviseur ou ordinateur.
- Si l'appareil est tombé, faites-le toujours vérifier par un technicien avant de le rallumer.
- Pour nettoyer l'appareil, n'utilisez pas de produits chimiques qui abîment le revêtement, utilisez uniquement un tissu sec.
- Tenez toujours l'appareil éloigné de tout équipement électrique pouvant causer des interférences.
- Pour toute réparation, il faut impérativement utiliser des pièces d'origine, sinon il y a risque de dommages graves et / ou de radiations dangereuses.
- Eteignez toujours l'appareil avant de le débrancher du secteur et de tout autre appareil. Débranchez tous les cordons avant de déplacer l'appareil.
- Conservez l'emballage d'origine pour pouvoir transporter l'appareil en toute sécurité.



Ce symbole doit attirer l'attention de l'utilisateur sur les tensions élevées présentes dans le boîtier de l'appareil, pouvant engendrer une décharge électrique.



Ce symbole doit attirer l'attention de l'utilisateur sur des instructions importantes détaillées dans la notice, elles doivent être lues et respectées.

Cet appareil porte le symbole CE. Il est interdit d'effectuer toute modification sur l'appareil. La certification CE et la garantie deviendraient caduques !

NOTE: Pour un fonctionnement normal de l'appareil, il doit être utilisé en intérieur avec une plage de température maximale autorisée entre 5°C/41°F et 35°C/95°F.



Ne jetez pas les produits électriques dans la poubelle domestique. Déposez-les dans une déchèterie. Demandez conseil aux autorisés ou à votre revendeur. Données techniques réservées. Les valeurs actuelles peuvent varier d'un produit à l'autre. Tout droit de modification réservé sans notification préalable.

N'essayez pas de réparer l'appareil vous-même. Vous perdriez tout droit à la garantie. Ne faites aucune modification sur l'appareil. Vous perdriez tout droit à la garantie. La garantie deviendrait également caduque en cas d'accidents ou dommages causés par une utilisation inappropriée de l'appareil ou un non-respect des consignes présentes dans cette notice. Power Dynamics ne pourrait être tenu responsable en cas de dommages matériels ou corporels causés par un non-respect des consignes de sécurité et avertissements. Cela est également valable pour tous les dommages quelle que soit la forme.

INSTALLATION

1. Percez un trou dans le plafond, assez grand pour que le haut-parleur soit bien positionné (voir caractéristiques techniques pour les dimensions).
2. Si le système PA est allumé, veuillez à l'éteindre avant d'effectuer les branchements.
3. Reliez le haut-parleur via deux câbles à le système audio (voir ci-dessous pour les branchements). Si vous reliez plusieurs haut-parleurs, assurez-vous qu'ils ont bien tous la même polarité et que l'amplificateur n'est pas en surcharge. Avant de démarrer l'installation, vous devez savoir combien de haut-parleurs vous voulez installer dans la pièce.
4. Insérer le haut-parleur dans le trou.
5. Utilisez les pinces pivotantes pour fixer l'enceinte.

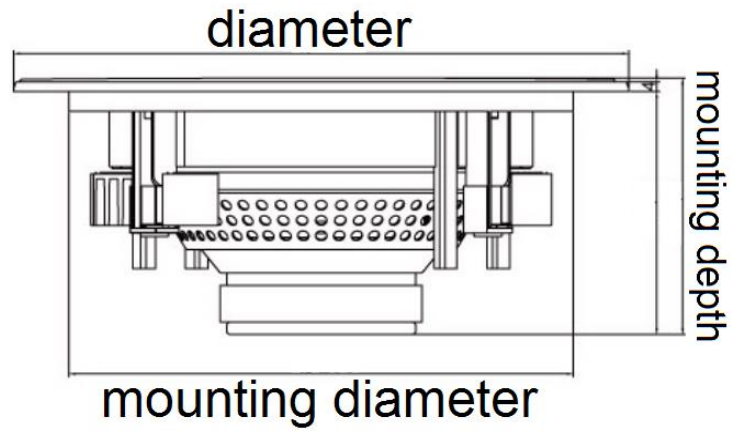

PRESENTATION BRANCHEMENTS

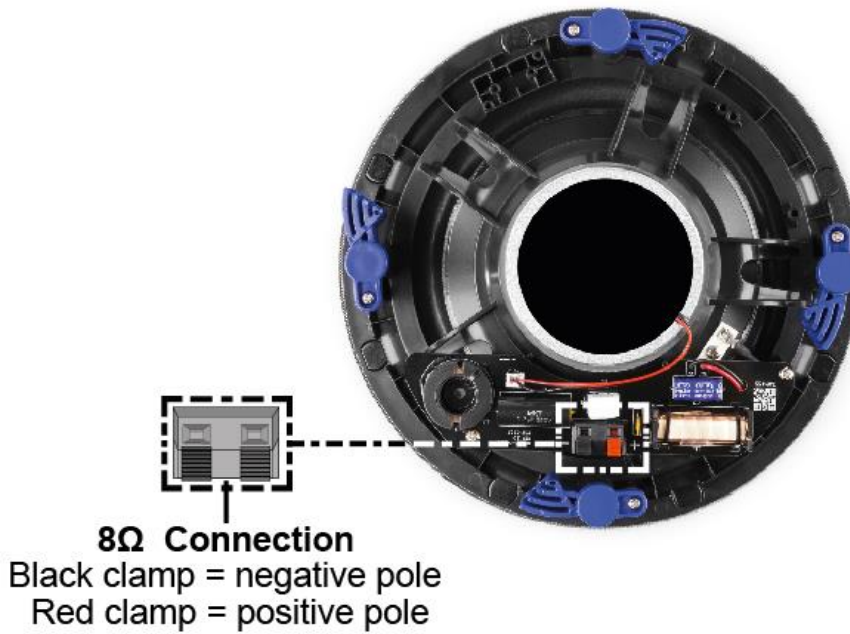

8Ω examples:

Standard 2 loudspeaker setup

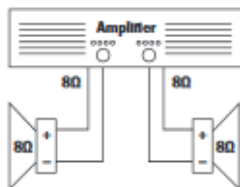

Parallel 4 loudspeaker setup

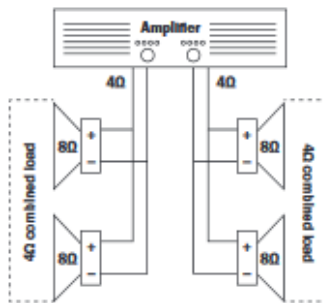

is parallel 4 loudspeaker mono setup

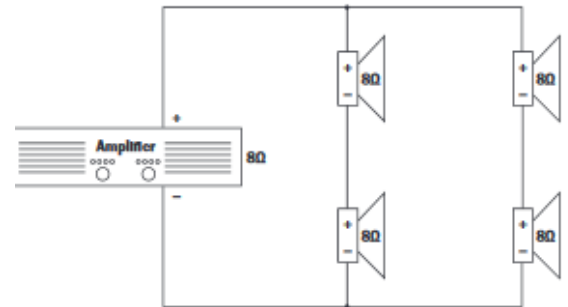

POLSKI

Gratulujemy zakupu urządzenia marki Power Dynamics. Proszę o przeczytanie instrukcji przed użyciem urządzenia, aby jak najlepiej móc wykorzystać jego możliwości.

Przeczytaj tę instrukcję przed pierwszym użyciem urządzenia. Postępuj zgodnie z instrukcją, aby nie utracić gwarancji. Zwróć uwagę na wszystkie ostrzeżenia, aby uniknąć pożaru lub/oraz porażenia prądem. Naprawy mogą być przeprowadzane jedynie przez autoryzowany serwis. Zatrzymaj tę instrukcję na wypadek potrzeby w przyszłości.

- Urządzenie posiada podzespoły przewodzące prąd. Nie otwieraj obudowy urządzenia.
- Nie umieszczaj metalowych obiektów ani płynów w urządzeniu. Może to spowodować porażenie prądem lub uszkodzenie sprzętu.
- Nie umieszczaj w pobliżu takich źródeł ciepła jak grzejnik itd. Nie umieszczaj urządzenia na wibrującej powierzchni. Nie zasłaniaj kanałów wentylacyjnych.
- Urządzenie nie jest przeznaczone do ciągłej pracy.
- Jeśli urządzenie jest uszkodzone na tyle, że widoczne są części wewnętrzne, nie podłączaj sprzętu do gniazdka, ani go nie uruchamiaj. Skontaktuj się z dystrybutorem.
- Aby uniknąć porażenia prądem, nie wystawiaj urządzenia na działanie warunków atmosferycznych ani na wilgoć.
- Sprzęt może być naprawiany tylko w autoryzowanym serwisie.
- Jeśli urządzenie nie było używane przez dłuższy czas, może wystąpić kondensacja. Pozwól na to, aby sprzęt osiągnął temperaturę pokojową.
- Do stosowania w wilgotnych pomieszczeniach lub na zewnątrz: patrz wytyczne montażowe dotyczące bezpiecznego montażu.
- Podczas użytkowania znacznie wzrasta temperatura obudowy. Nie dotykaj jej w czasie pracy, bądź natychmiast po wyłączeniu urządzenia.
- Aby uniknąć wypadków w pracy, wykonuj polecenia zawarte w tej instrukcji.
- Trzymaj z dala od dzieci. Nie zostawiaj sprzętu bez opieki.
- Nie używaj spray'ów do czyszczenia przełączników. To powoduje osiadanie się kurzu oraz tłuszczu. W przypadku usterki zasięgnij rady u specjalisty. Obsługuj urządzenie mając czyste ręce.
- Nie naciskaj przycisków z zbyt dużą siłą.
- Jeśli urządzenie upadnie, przed kolejnym włączeniem zawsze musi być sprawdzone przez wykwalifikowanego technika.
- Nie używaj chemikaliów do czyszczenia obudowy. Niszczą one lakier. Dokonuj czyszczenia za pomocą suchej szmatki.
- Trzymaj z dala od innej elektroniki, która może spowodować zakłócenia.
- Podczas serwisu używaj tylko oryginalnych części. W innym przypadku może nastąpić poważne uszkodzenie sprzętu, lub niebezpieczne promieniowanie.
- Wyłącz urządzenie przed wyciągnięciem kabla zasilającego. Odłącz wszystkie kable przed przenoszeniem sprzętu.
- Zachowaj oryginalny karton, aby móc transportować urządzenie w bezpiecznych warunkach.



Ten znak zwraca uwagę użytkownika na wysokie napięcie, które jest obecne w środku obudowy urządzenia. Napięcie jest wystarczające, aby porazić użytkownika.



Ten znak zwraca uwagę użytkownika do ważnych informacji, które znajdują się w instrukcji. Informacje te powinny być przeczytane oraz uwzględnione w codziennym użytkowaniu

Urządzenie posiada certyfikat CE. **Nie wolno** wprowadzać żadnych zmian w urządzeniu. Każda modyfikacja sprzętu spowoduje utratę certyfikatu CE oraz gwarancji!

UWAGA: Urządzenie może funkcjonować w pomieszczeniach o temperaturze pomiędzy 5°C/41°F oraz 35°C/95°F.



WAŻNA INFORMACJA: Urządzenia elektryczne muszą być składowane w miejscach do tego przeznaczonych. Sprawdź, gdzie w Twojej okolicy znajduje się najbliższe centrum recyklingu. Specyfikacja techniczna poszczególnych urządzeniach może się nieznacznie różnić. Specyfikacja może ulec zmian bez powiadomień.

Nie próbuj dokonywać żadnych napraw samodzielnie, to spowoduje unieważnienie gwarancji. Gwarancja nie dotyczy uszkodzeń spowodowanych niewłaściwym użytkowaniem sprzętu, niezgodnie z instrukcją. Power Dynamics nie jest odpowiedzialny za uszczerbek na zdrowiu oraz kontuzje spowodowane niestosowaniem się do zaleceń bezpieczeństwa. Dotyczy to wszelakich

INSTALACJA

1. Należy wywiercić dziurę w suficie wystarczająco dużą, aby zmieścił się głośnik (można sprawdzić rozmiar w broszurce ze specyfikacją techniczną produktu).
2. Jeśli system nagłośnieniowy jest włączony, należy go wyłączyć przed podłączeniem czegokolwiek.
3. Podłącz głośnik do systemu za pomocą dwóch kabli (można zobaczyć na schemacie połączeń na dole); przy podłączaniu kilku głośników należy upewnić się, że wszystkie głośniki mają tę samą polaryzację, i że wzmacniacz nie zostanie przeciążony. Przed instalacją, należy upewnić się ile głośników będzie podłączanych w pomieszczeniu.
4. Należy wsadzić głośnik do wywierconej dziury.
5. Do zabezpieczenia głośnika należy użyć zacisków obrotowych.

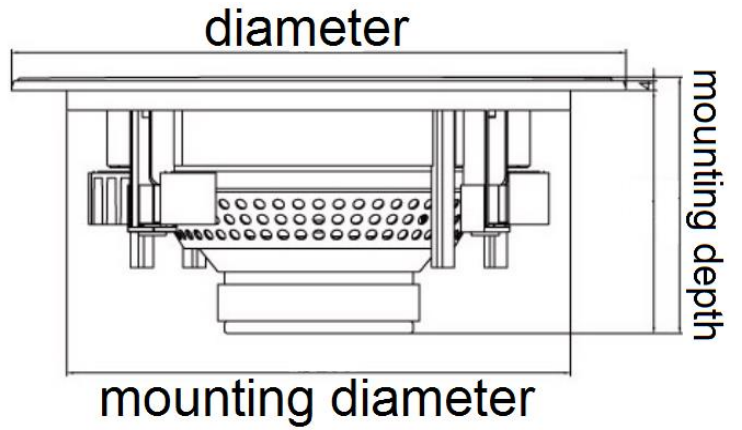

SCHEMAT POŁĄCZEŃ

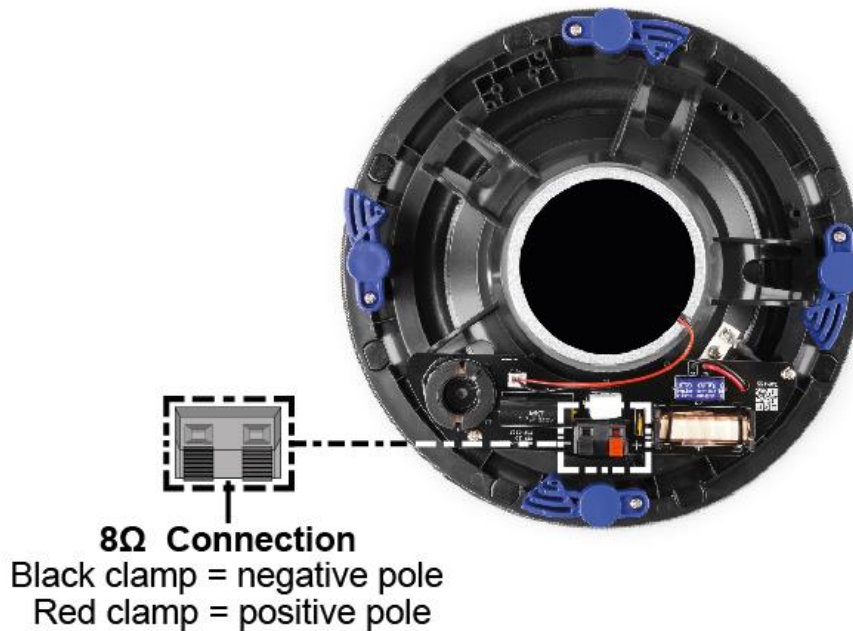

8Ω examples:

Standard 2 loudspeaker setup

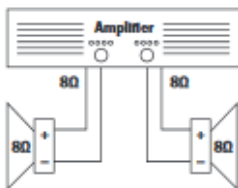

Parallel 4 loudspeaker setup

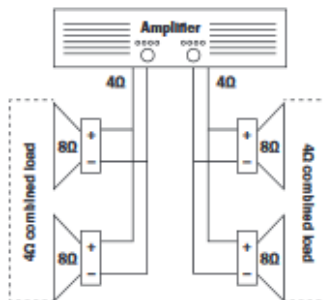

s parallel 4 loudspeaker mono setup

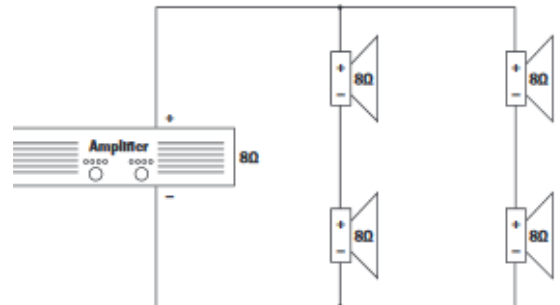

ČESKY

Gratulujeme ke koupi tohoto produktu Power Dynamics. Před použitím výrobku si pečlivě přečtěte tento návod, abyste mohli plně využívat všechny jeho funkce.

Před použitím přístroje si přečtěte tuto příručku. Postupujte podle pokynů, aby nedošlo ke zneplatnění záruky. Přijměte veškerá preventivní opatření, abyste zabránili požáru nebo úrazu elektrickým proudem. Opravy smí provádět pouze kvalifikovaný technik, aby nedošlo k úrazu elektrickým proudem. Návod si uschovejte pro budoucí použití.

- Spotřebič má elektricky vodivé součásti. Neotevírejte kryt spotřebiče.
- Do přístroje nevkládejte kovové předměty ani tekutiny. Mohlo by to způsobit úraz elektrickým proudem nebo poškození zařízení.
- Přístroj neumísťujte do blízkosti zdrojů tepla, jako je radiátor apod. Neumisťujte přístroj na vibrující povrch. Nezakrývejte větrací kanály.
- ednotka není určena pro nepřetržitý provoz.
- Pokud je zařízení poškozeno do té míry, že jsou viditelné vnitřní části, nepřipojujte zařízení k zásuvce ani jej neuvádějte do provozu. Obráťte se na svého distributora.
- Abyste zabránili úrazu elektrickým proudem, nevystavujte zařízení povětrnostním podmínkám ani vlhkosti.
- Zařízení smí být opravováno pouze v autorizovaném servisním středisku.
- Pokud zařízení nebylo delší dobu používáno, může dojít ke kondenzaci vlhkosti. Nechte zařízení dosáhnout pokojové teploty.
- Pro použití ve vlhkých místnostech nebo venku: viz pokyny pro bezpečnou instalaci.
- Během používání se teplota krytu výrazně zvyšuje. Nedotýkejte se ho během provozu ani bezprostředně po vypnutí zařízení.
- Abyste předešli nehodám při práci, dodržujte pokyny uvedené v tomto návodu.
- Uchovávejte mimo dosah dětí. Nenechávejte zařízení bez dozoru.
- K čištění spínačů nepoužívejte spreje. Způsobuje to usazování prachu a mastnoty. V případě poruchy vyhledejte odbornou pomoc. Spotřebič obsluhujte čistýma rukama.
- Nestiskujte tlačítka příliš velkou silou.
- Pokud spotřebič spadne, vždy jej před dalším zapnutím nechte zkontrolovat kvalifikovaným technikem.
- K čištění krytu nepoužívejte chemické prostředky. Ty by zničily lak. Čištění provádějte suchým hadříkem.
- Přístroj udržujte v dostatečné vzdálenosti od jiných elektronických zařízení, která mohou způsobovat rušení.
- Při údržbě používejte pouze originální díly. V opačném případě může dojít k vážnému poškození zařízení nebo nebezpečnému záření.
- Před odpojením napájecího kabelu přístroj vypněte. Před přemístěním zařízení odpojte všechny kabely. Uschovejte originální karton, abyste mohli zařízení přepravovat v bezpečných podmínkách.



Tento znak upozorňuje uživatele na vysokém napětí, které je uvnitř přístroje a které je dostatečně velké, aby způsobilo nebezpečí úrazu elektrickým proudem.



Tento znak upozorňuje uživatele na důležité pokyny obsažené v této příručce, kterou by si měl před používáním přečíst a dodržovat.

Jednotka má certifikát CE. Na jednotce je zakázáno provádět jakékoli změny. Certifikát CE by tím pozbyl platnost a zboží by přišlo o záruku!

POZNÁMKA: Aby bylo zajištěno, že jednotka bude fungovat normálně, musí být používána v místnostech s teplotou mezi 5 °C a 35 °C



Elektrické výrobky se nesmí ukládat do domácího odpadu. Přineste je, prosím, do recyklačního centra. Zeptejte se místních úřadů nebo prodejce na postup. Specifikace jsou typické. Skutečné hodnoty se mohou z jedné jednotky na druhou mírně změnit. Specifikace lze změnit bez předchozího upozornění.

Nepokoušejte se sami provádět žádné opravy. To by zneplatnilo vaši záruku. Na jednotce neprovádějte žádné změny. Tím by také zanikla vaše záruka. Záruka se nevztahuje na nehody nebo škody způsobené nevhodným použitím nebo nerespektováním varování obsažených v této příručce. Power Dynamics nemůže nést odpovědnost za zranění osob způsobená nerespektováním bezpečnostních doporučení a varování. To platí také pro všechny škody v jakékoli formě.

INSTALACE

1. Do stropu vyvrtejte dostatečně velký otvor, aby se do něj reproduktor vešel (velikost si můžete ověřit v brožůře se specifikacemi výrobku).
2. Pokud je zvukový systém zapnutý, před připojením čehokoli jej vypněte.
3. Připojte reproduktor k systému pomocí dvou kabelů (můžete vidět ve schématu zapojení dole); při připojování více reproduktorů se ujistěte, že všechny reproduktory mají stejnou polaritu a že zesilovač není přetížen. Před instalací se ujistěte, kolik reproduktorů bude v místnosti připojeno.
4. Vložte reproduktor do vyvrтанého otvoru.
5. Pomocí otočných svorek reproduktor zajistěte.

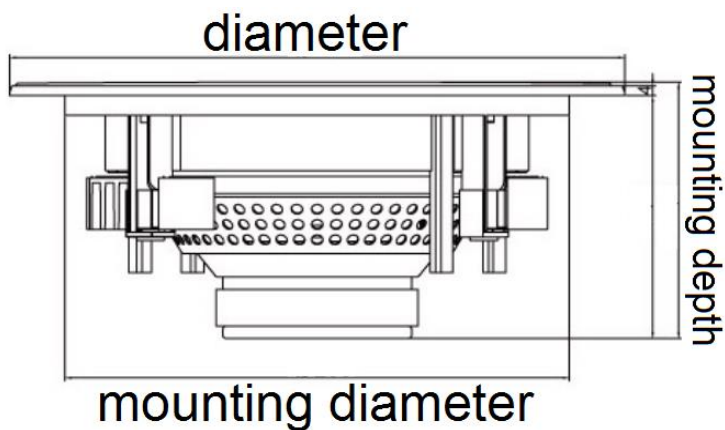
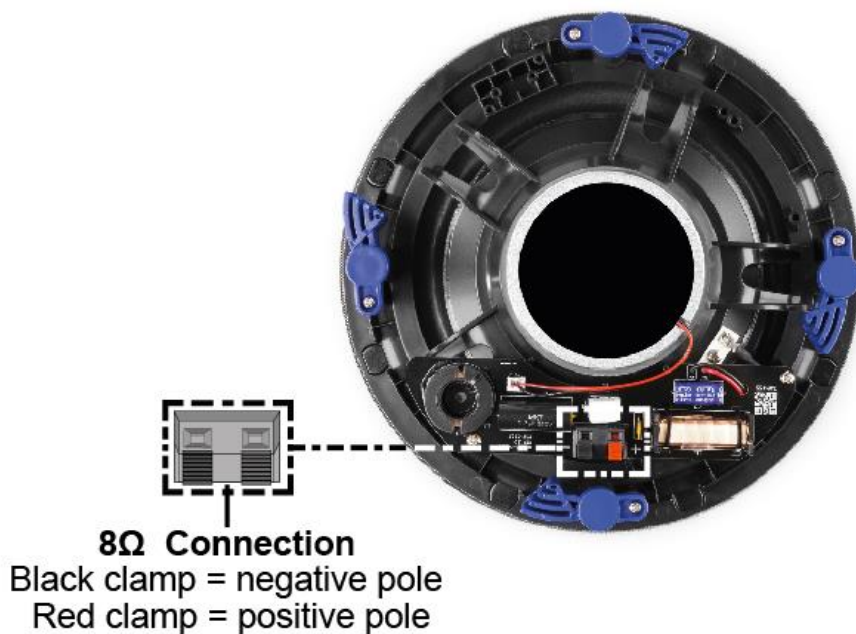
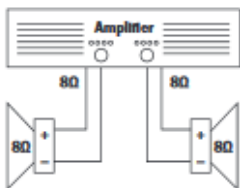

DIAGRAM ZAPOJENÍ



8Ω examples:

Standard 2 loudspeaker setup



Parallel 4 loudspeaker setup

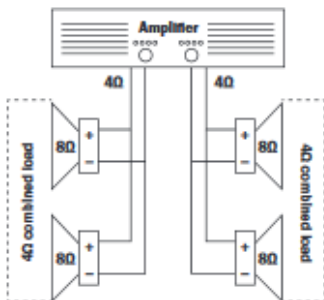

Series parallel 4 loudspeaker mono setup

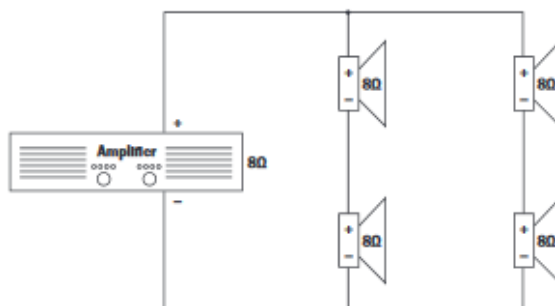

The specifications are typical. The actual values can slightly change from one unit to the other. Specifications can be changed without prior notice.

The products referred to in this manual conform to the European Community Directives to which they are subject:

European Union

Tronios B.V.,
Bedrijvenpark Twente Noord 18,
7602KR Almelo, The Netherlands

2014/30/EU
2011/65/EC



United Kingdom

Tronios Ltd.,
130 Harley Street,
London W1G 7JU, United Kingdom

S.I. 2016:1091
S.I. 2012:3032



Specifications and design are subject to change without prior notice.

www.tronios.com

Copyright © 2025 by Tronios The Netherlands



802.767 **RL CONNEX**

RX30 Universal Cable Red & Black 2 x 0.75mm² 10m

10m Standard quality Red & Black stranded power 2x 0.75mm cable for automotive and other applications.

Product colour : Black, Red
CSA : 0.75mm²
Conductor : 24x0.2mm
Sheath : Black, Red
Outer diameter : 2.75 x 6mm
Weight (kg) : 0,25



BRESCIA WIFI DAB+ RADIO

Ref. nr.: 102.270 / 102.272



INSTRUCTION MANUAL
GEBRUIKSAANWIJZING
BEDIENUNGSANLEITUNG
MANUAL DE INSTRUCCIONES
MANUEL D'INSTRUCTIONS

V1.2

INDEX

ENGLISH	5
UNPACKING INSTRUCTION.....	6
POWERSUPPLY	6
CONTROLS	6
REMOTE CONTROL.....	7
BEFORE YOU START	7
GETTING STARTED.....	7
MODE SELECTION	7
AUDIO PLAYBACK.....	7
MENU NAVIGATION.....	7
PRESETS.....	7
SETTINGS.....	8
INTERNET RADIO	9
PODCASTS	10
DAB RADIO.....	10
FM RADIO	11
CD	12
USB.....	12
AUXILIARY.....	12
BT STREAMING AUDIO.....	12
OPTICAL (TOSLINK).....	13
COAXIAL	13
ALARM & SLEEP TIMER.....	13
SPOTIFY CONNECT	13
NEDERLANDS	14
UITPAKKEN	15
AANSLUITSPANNING	15
BEDIENING	15
AFSTANDBEDIENING	16
VOORDAT JE BEGINT	16
AAN DE SLAG.....	16
MODUS SELECTIE	16
AUDIO AFSPLEEN	16
MENUNAVIGATIE	16
PRESETS.....	17
INSTELLINGEN	17
INTERNET RADIO	19
PODCASTS	19
DAB RADIO.....	20
FM RADIO	20
CD	21
USB.....	21
AUXILIARY.....	22
BT STREAMING AUDIO.....	22
OPTICAL (TOSLINK).....	22
COAXIAL	22
ALARM & SLAAPTIMER	22
SPOTIFY CONNECT	23
DEUTSCH	24
AUSPACKEN	25
NETZANSCHLUSS	25
BEDIENUNG	25
FERNBEDIENUNG.....	26
BEVOR SIE BEGINNEN.....	26
ERSTE SCHRITTE	26
MODUSAUSWAHL	26
AUDIO ABSPIELEN.....	26
MENUNAVIGATION.....	26
PRESETS.....	27
EINSTELLUNGEN	27
INTERNET RADIO	29
PODCASTS	29
DAB RADIO.....	30
FM RADIO	31
CD	31
USB.....	32
AUXILIARY.....	32

BT STREAMING AUDIO.....	32
OPTICAL (TOSLINK).....	32
COAXIAL.....	32
WECKER & SLEEP-TIMER.....	33
SPOTIFY CONNECT.....	33
ESPAÑOL.....	34
INSTRUCCIONES DE DESEMBALAJE.....	35
FUENTE DE ALIMENTACIÓN.....	35
CONTROLES.....	35
CONTROL REMOTO.....	36
ANTES DE EMPEZAR.....	36
CÓMO EMPEZAR.....	36
SELECCIÓN DE MODO.....	36
REPRODUCCIÓN DE AUDIO.....	36
NAVEGACIÓN DEL MENÚ.....	36
PRESETS.....	36
CONFIGURACIÓN.....	37
RADIO INTERNET.....	38
PODCASTS.....	39
RADIO DAB.....	39
RADIO FM.....	40
CD.....	41
USB.....	41
AUXILIARY.....	42
BT STREAMING AUDIO.....	42
OPTICAL (TOSLINK).....	42
COAXIAL.....	42
ALARM & SLEEP TIMER.....	42
SPOTIFY CONNECT.....	43
FRANÇAIS.....	44
DEBALLAGE.....	45
ALIMENTATION.....	45
OPÉRATION.....	45
TÉLÉCOMMANDE.....	46
AVANT DE COMMENCER.....	46
COMMENCER.....	46
SÉLECTION DU MODE.....	46
LECTURE AUDIO.....	46
NAVIGATION DE MENU.....	46
PRESETS.....	47
PARAMÈTRES.....	47
RADIO INTERNET.....	49
PODCASTS.....	49
DAB RADIO.....	50
FM RADIO.....	50
CD.....	51
USB.....	51
AUXILIARY.....	52
BT STREAMING AUDIO.....	52
OPTICAL (TOSLINK).....	52
COAXIAL.....	52
ALARM & SLEEP TIMER.....	52
SPOTIFY CONNECT.....	53
TECHNICAL SPECIFICATION / TECHNISCHE SPECIFICATIE / TECHNISCHE DATEN / SPECIFICACIONES TÉCNICAS / SPÉCIFICATIONS TECHNIQUES.....	54

ENGLISH

Congratulations to the purchase of this Audizio product. Please read this manual thoroughly prior to using the unit in order to benefit fully from all features.

Read the manual prior to using the unit. Follow the instructions in order not to invalidate the warranty. Take all precautions to avoid fire and/or electrical shock. Repairs must only be carried out by a qualified technician in order to avoid electrical shock. Keep the manual for future reference.

- Prior to using the unit, please ask advice from a specialist. When the unit is switched on for the first time, some smell may occur. This is normal and will disappear after a while.
- The unit contains voltage carrying parts. Therefore, do NOT open the housing.
- Do not place metal objects or pour liquids into the unit. This may cause electrical shock and malfunction.
- Do not place the unit near heat sources such as radiators, etc. Do not place the unit on a vibrating surface. Do not cover the ventilation holes.
- The unit is not suitable for continuous use.
- Be careful with the mains lead and do not damage it. A faulty or damaged mains lead can cause electrical shock and malfunction.
- When unplugging the unit from a mains outlet, always pull the plug, never the lead.
- Do not plug or unplug the unit with wet hands.
- If the plug and/or the mains lead are damaged, they need to be replaced by a qualified technician.
- If the unit is damaged to such an extent that internal parts are visible, do NOT plug the unit into a mains outlet and DO NOT switch the unit on. Contact your dealer. Do NOT connect the unit to a rheostat or dimmer.
- To avoid fire and shock hazard, do not expose the unit to rain and moisture.
- All repairs should be carried out by a qualified technician only.
- Connect the unit to an earthed mains outlet (220-240Vac/50Hz) protected by a 10-16A fuse.
- During a thunderstorm or if the unit will not be used for a longer period of time, unplug it from the mains. The rule is: Unplug it from the mains when not in use.
- If the unit has not been used for a longer period of time, condensation may occur. Let the unit reach room temperature before you switch it on. Never use the unit in humid rooms or outdoors.
- To prevent accidents in companies, you must follow the applicable guidelines and follow the instructions.
- Do not repeatedly switch the fixture on and off. This shortens the lifetime.
- Keep the unit out of the reach of children. Do not leave the unit unattended.
- Do not use cleaning sprays to clean switches. The residues of these sprays cause deposits of dust and grease. In case of malfunction, always seek advice from a specialist.
- Do not force the controls.
- This unit is with speaker inside which can cause magnetic field. Keep this unit at least 60cm away from computer or TV.
- If this product has a built-in lead-acid rechargeable battery. Please recharge the battery every 3 months if you are not going to use the product for a long period of time. Otherwise the battery may be permanently damaged.
- If the battery is damaged, please replace with same specifications battery. And dispose the damaged battery environment friendly.
- If the unit has fallen, always have it checked by a qualified technician before you switch the unit on again.
- Do not use chemicals to clean the unit. They damage the varnish. Only clean the unit with a dry cloth.
- Keep away from electronic equipment that may cause interference.
- Only use original spares for repairs, otherwise serious damage and/or dangerous radiation may occur.
- Switch the unit off prior to unplugging it from the mains and/or other equipment. Unplug all leads and cables prior to moving the unit.
- Make sure that the mains lead cannot be damaged when people walk on it. Check the mains lead before every use for damages and faults!
- The mains voltage is 220-240Vac/50Hz. Check if power outlet match. If you travel, make sure that the mains voltage of the country is suitable for this unit.
- Keep the original packing material so that you can transport the unit in safe conditions.



This mark attracts the attention of the user to high voltages that are present inside the housing and that are of sufficient magnitude to cause a shock hazard.



This mark attracts the attention of the user to important instructions that are contained in the manual and that he should read and adhere to.

The unit has been certified CE. It is prohibited to make any changes to the unit. They would invalidate the CE certificate and their guarantee!

NOTE: To make sure that the unit will function normally, it must be used in rooms with a temperature between 5°C/41°F and 35°C/95°F.



Electric products must not be put into household waste. Please bring them to a recycling centre. Ask your local authorities or your dealer about the way to proceed. The specifications are typical. The actual values can slightly change from one unit to the other. Specifications can be changed without prior notice.

Do not attempt to make any repairs yourself. This would invalid your warranty. Do not make any changes to the unit. This would also invalid your warranty. The warranty is not applicable in case of accidents or damages caused by inappropriate use or disrespect of the warnings contained in this manual. Audizio cannot be held responsible for personal injuries caused by a disrespect of the safety recommendations and warnings. This is also applicable to all damages in whatever form.

UNPACKING INSTRUCTION

CAUTION! Immediately upon receiving the product, carefully unpack the carton, check the contents to ensure that all parts are present, and have been received in good condition. Notify the shipper immediately and retain packing material for inspection if any parts appear damaged from shipping or the package itself shows signs of mishandling. Save the package and all packing materials. In the event that the product must be returned to the factory, it is important that the product be returned in the original factory box and packing. If the device has been exposed to drastic temperature fluctuation (e.g. after transportation), do not switch it on immediately. The arising condensation water might damage your device. Leave the device switched off until it has reached room temperature.

POWERSUPPLY

On the label on the backside of the product is indicated on this type of power supply must be connected. Check that the mains voltage corresponds to this, all other voltages than specified, the light effect can be irreparably damaged. The product must also be directly connected to the mains and may be used. No dimmer or adjustable power supply.



Always connect the device to a protected circuit (circuit breaker or fuse). Make sure the device has an appropriate electrical ground to avoid the risk of electrocution or fire.

CONTROLS

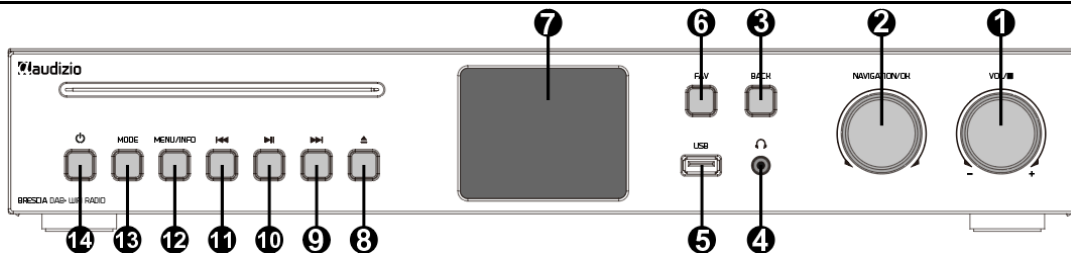

1. **Volume control**
 - Rotate to adjust the volume level. Press to stop CD playback
2. **Navigation/OK**
 - Rotate to navigate the menus. Press to confirm (OK)
3. **Back**
 - Press to go to previous menu level
4. **Headphone jack 3.5 mm**
5. **USB port (for playback only)**
6. **Favorite**
 - Press and hold until the display shows the Save to Preset screen to store the current station as a preset. Press briefly to select one of the listed preset stations
7. **Display**
8. **Eject**
 - Press to eject the CD disk
9. **Next**
 - Press to change to the next station on the list/next track on media sources
10. **Play/pause**
 - Press to play/pause playback
11. **Previous**
 - Press to change to the previous station on the list/previous track on media sources
12. **Menu/info**
 - Press to enter the menu or to cycle through different sets of information while playing a channel
13. **Mode**
 - Press to change modes
14. **Standby**
 - Press to change between "on" and "standby" mode
15. **On/off**
 - Switch to power on/off the device
16. **WIFI antenna**
17. **Speaker output connectors**
18. **Pre out & AUX IN RCA connectors**
19. **Optical input (Toslink)**
20. **Coaxial input**
21. **DAB/FM antenna**

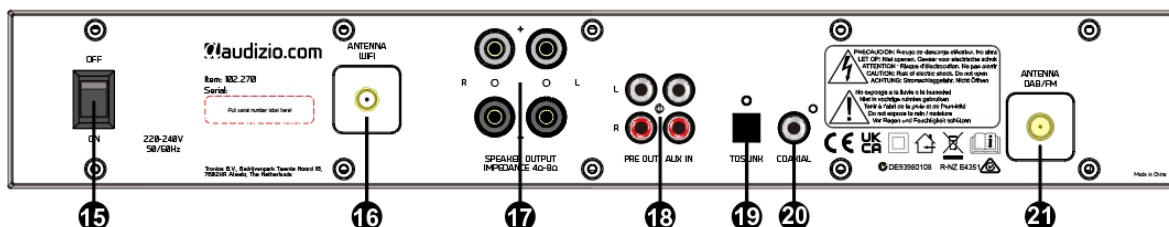

REMOTE CONTROL

: Press to toggle between Standby and Operation

: Press to eject the CD disk

EQ: Equalizer

Dimmer: Access the Dimmer menu to adjust the brightness of the display

Sleep: Sleep timer

Prog: Program

: Previous station on the list/previous track on media sources

: Press to stop playback

: Next station on the list/next track on media sources

Info: Cycle through different sets of information while playing a channel

Mode: Switch between radio modes

Menu/back: Press to go to menu or go back

: Cursor up

: Cursor left

: Cursor right

: Cursor down

OK / Play/pause: Press to confirm, or play/pause playback

Vol-: Volume down

Vol+: Volume up

0-9: Input index numbers / input characters for WiFi password

FAV: Preset the current playing station to favorites

: Mute

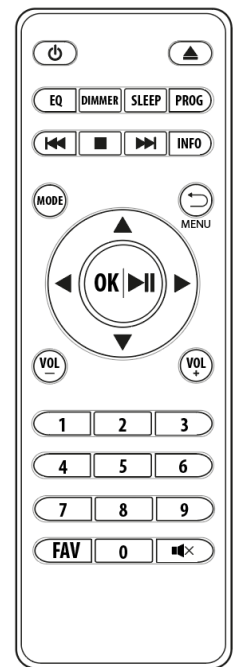

BEFORE YOU START

Please ensure the following is ready: You have a broadband internet connection. A wireless broadband router is connected to the internet successfully. The radio supports Wireless B, G and N connection (Wireless N router can also be used with the setting on B or G). You know the Wired Equivalent Privacy (WEP) or Wi-Fi Protected Access (WPA) data encryption code/password. You need to key in the correct code when the radio is connected to the wireless router for network connection. If you do not know the code/password, please contact the person/technician who set up the router/network for you. The radio can work via Wireless network connection (Wi-Fi connection).

GETTING STARTED

- Remove internet radio from the package box.
- Plug in the power lead and switch the Power on/off switch (on the rear cabinet) to ON.

Note: Before starting, please make sure that the voltage mentioned on the power supply is corresponds to the voltage used in your local area. Only use the supplied mains VDE plug to connect the device to a household mains socket. When it is the first time booting up the device, the setup wizard is launched automatically.

MODE SELECTION

From the Main Menu, select a mode and press **[OK]**. Alternatively, use the navigation knob to switch to different modes. After just a moment, the radio switches to that mode. The last used station or track previously used in that mode is selected. If this is not possible, radio scans for relevant stations, networks, or prompts the user for input.

AUDIO PLAYBACK

The common controls for audio playback are identical across all playback modes:

Turn the volume rotary control to increase or decrease the volume level. The general track controls are **[PLAY/PAUSE]** to start and pause tracks and the **[NEXT]** and **[PREVIOUS]** buttons to skip to the next or previous track in the current playlist.

MENU NAVIGATION

The main control for moving through menus and options is the navigation knob. Rotate the knob to move up or down a menu. Once the required option or value is highlighted press the knob to confirm and enter the highlighted sub-menu. All menus and lists act as loops, meaning that turning the control to go beyond the first or last entry in a menu or list takes you to the opposite end of the menu or list. To enter the menu tree in a particular mode press and hold **[MENU]**. To move back a menu level press **[BACK]**. Each mode has a unique menu structure, with options specific to that mode. For example, the FM mode menu has two mode specific options: Scan setting and Audio setting.

The System setting menu presents system setting functions to allow the user to setup how the unit functions. This includes network, time, language, and software parameters.

PRESETS

In DAB-, FM- and Internet radio mode, up to 40 preset stations can be stored and recalled. To store the current station as a preset, press and hold **[FAV]** until the display shows the Save to Preset screen. Select one of the 40 preset numbers to save the currently playing station and press **[OK]** to confirm. To select a preset, press **[FAV]**, then select one of the listed preset stations. When a preset station is playing, its preset store number + Star icon are shown in the bottom of the screen.

SETTINGS

All the settings parameters for radio are available on the System settings menu.

Equaliser

Several predefined EQ settings are available, including a custom, user-defined setting. To choose an EQ setting, select **Menu > System settings > Equaliser**. You can then choose from a variety of predefined settings and My EQ. The last option 'My EQ profile setup' allows you to define your own settings for the 'My EQ' option, with custom bass and treble settings.

Network

Network wizard

This guides you through the necessary steps to join a network. This is also automatically run as part of the Setup wizard. The screens and options presented will depend on the type of network and network protection used.

Selecting a network

When the Network wizard is chosen, the device automatically scans for available wireless networks and presents a list of SSID's (Service Set Identifier) for the networks. The device remembers login details for the last four wireless networks it has connected to and will automatically connect to them when they are available. If connection to a network is temporarily lost, the device will automatically reconnect.

Open network

If the network is open (non-encrypted), the device connects, and no further input is required.

Standard encrypted network

If the wireless network is protected the next screen presents options to enter the network key or password/phrase.

On completion

The device connects to the selected network. If connecting fails, the device returns to a previous screen to try again. To exit the process, use the **[BACK/MENU]** button. If the network connection is lost, the device reconnects automatically.

PBC Wlan setup (Wi-Fi Protected Setup)

The device prompts you to press the connect button on the router and then press the select control. For more information on setting up a PBC Wlan encrypted network, please refer to your PBC Wlan router's instructions.

View settings

Displays the settings details for the current network setup, including:

Active connections

MAC address

Wlan region

DHCP

SSID

IP Address

Subnet mask

Gateway address

Primary DNS

Secondary DNS

Manual settings

Choose to enable/disable DHCP.

NetRemote PIN setup

Allows you to setup a PIN number to be entered before being able to connect to the device remotely over a network.

Network profile

This displays a list of the networks remembered by radio (up to a maximum of 4). You can see the list of registered networks through **Menu > System settings > Network > Network profile>**. Here, you can delete unwanted networks by selecting them and pressing **[OK]**, confirm deleting by selecting **Yes**.

Clear network settings

This option allows for clearing current network settings, allowing you to join an alternative network more easily.

Keep network connected

Choose to keep network connected or not.

Time/Date

Set Time/Date

The date and time are displayed as dd-mm-yyyy with the first value (dd) flashing. Adjust each value with the navigation knob. As each value is set, press the navigation knob to confirm the value. The next value will flash, ready for adjustment.

Auto-update (from DAB, FM or Network)

Auto-update works with data sent over DAB, FM or the Internet. DAB and FM use time signal broadcast with radio transmissions. Network uses a time signal sent from the internet radio portal when in any network-connected mode.

1. Select "Update from DAB", "Update from FM", "Update from Network" or "No update".
2. When updating from the network: set your time zone.
3. If your country uses daylight saving time (DST), the automatically updated time from the network may be wrong. When daylight saving adjustments is in effect, such as British Summer Time (BST), turn on the Daylight savings option to compensate.

Note: if you are updating the time from DAB or FM, the daylight savings option has no effect on the displayed time. The device will auto-update from the selected source if time information is available.

Set format

Allows you to change between 12 and 24 hour display.

Language

The default language is English. To change, navigate to **Menu > System settings > Languages >** to select your preferred language.

Factory reset

Reset all user settings to default values. Time/date, network configuration and presets are lost. However, the radio's current software version is maintained. To perform a factory reset, select **Menu > System settings > Factory reset**. Confirm by selecting **Proceed > Yes**.

Software update

From time to time, software updates with bug fixes and/or additional features become available. You can either check manually or set the device to check periodically automatically (this is default setting). If the device detects that newer software is available, it asks if you want to proceed with updating. If so, the new software is then downloaded and installed. After a software update, all user settings are maintained.

CAUTION: Before starting a software update, ensure that radio is plugged into a stable mains power connection. Disconnecting power during software update may permanently damage the unit.

Setup wizard

This allows you to run the Setup wizard at any time.

Info

Shows details of the current system including software version number, Radio ID and the name by which the radio is identified on a network.

Privacy Policy

Displays a privacy notice guiding you to our website for full details of the Frontier Smart Technologies Privacy policy.

Backlight

The display can be set to dim when in Standby mode or after a timeout period. This option allows you to set the timeout period and the brightness settings before (On/Bright level) and after (Dim level) the customized time period.

For the On level, High, Medium and Low are available.

For the Dim level, High, Medium, Low and Off are available.

Line output setup

For Line output, choose to allow line output or not.

For Local speaker, choose to turn on the sound output or not.

INTERNET RADIO

This device can play thousands of radio stations from around the world via a broadband internet connection. Once a station has been selected, the device connects directly to that station.

To enter Internet Radio mode, either press **[MODE]** and rotate the navigation knob to cycle through the modes until Internet Radio is displayed, or select **Mode > Internet Radio**.

Note: The station list menu is provided from the Internet radio portal, so it is only accessible when radio is connected to the Internet. Station lists and submenus can change from time to time.

LOCAL

Sub-menu to search for stations using a variety of categories, for example: local stations, BBC stations, genres or stations from a specific city. Choose the required category and either a further list of sub-categories is shown, or (if there is no further sub-category) the available stations for the chosen category are listed.

LAST LISTENED

When the internet radio mode (re)starts, the last-listened station is selected. To select another recently used station, select **Last listened**, then select the station on the last listened list. Most recent stations appear at the top of the list.

SEARCH

You can also search for stations with particular keywords in their title. To search, select **Menu > Station list > Search** and enter a keyword. Select a broadcast from the list.

LOCATION

To select an internet broadcast from a particular location, select **Menu > Station list > Location >**. Select a continent from the menu and a list of countries available is presented, select a country and the available internet radio stations are presented. Choose a radio station from the list to tune to that station.

POPULAR

Presents a list of the most popular internet stations from around the world.

DISCOVER

Allows you to select from a list of stations defined by either their origin (country), genre or language. Navigate through the category options. Once you have made your selection a screen confirms your selected category and the number of stations within that category. To see the list, select the option showing the number of available stations.

NOW PLAYING INFORMATION

While the stream is playing, the display shows its name and description. If any artist and/or track information is available, this is also displayed. To view further information, press **[INFO]**. Each time you press, another set of information is displayed, cycling through the following details:

- Slogan (default; where available)
- Language/Location
- Codec and sampling rate
- Playback buffer
- Date info

PODCASTS

This device can play thousands of podcasts from around the world via a broadband internet connection. Once a podcast has been selected, the device connects directly to that station.

To enter Podcast mode, either press **[MODE]** and rotate the navigation knob to cycle through the modes until Podcasts is displayed, or select **Mode > Podcasts**.

Note: The podcast menu is provided from the Podcast portal, so it is only accessible when radio is connected to the Internet. Podcast lists and submenus can change from time to time.

LOCAL

Presents a sub-menu to search for podcasts using a variety of categories, for example, comedy of the week, authors, popular, etc. Choose the required category and either a further list of sub-categories is shown, or (if there is no further sub-category) the available podcasts for the chosen category are listed.

SEARCH

You can also search for podcasts with particular keywords in their title. To search, select **Menu > Podcast list > Search** and enter a keyword. Select a broadcast from the list.

LOCATION

To select a Podcast from a particular location, select **Menu > Podcast list > Location >**. Select a continent from the menu and a list of countries available is presented, select a country and the available podcasts are presented. Choose a podcast from the list to tune to that podcast.

DISCOVER

Allows you to select from a list of podcasts defined by either their origin (country), genre or language. Navigate through the category options. Once you have made your selection a screen confirms your selected category and the number of podcasts within that category. To see the list, select the option showing the number of available podcasts.

DAB RADIO

To enter DAB mode, either press **[MODE]** and rotate the navigation knob to cycle through the listening modes until DAB Radio is displayed, or select **Menu > Main menu > DAB**.

STATION LIST

The first time you select DAB radio mode (or if the station list is empty), the device automatically initiates a full scan to see what stations are available.

A station marked with a question mark indicates that this station is currently unavailable. Depending on the cause of the loss of signal this may be only temporary. Stations that unlikely to be available again can be removed from the station list.

Scan for stations

To start a scan manually, select **Menu > Scan**. Once the scan is complete, the radio shows a list of available stations. The manual tune menu option allows the user to select a particular channel and display the signal strength of that channel.

Remove stations from list

To remove stations that are listed but unavailable, select **Menu > Prune invalid**.

Selecting stations

To listen to- or change a station, select **Menu > Station List** and press **[OK]**. Select the station you want to listen to by scrolling the navigation control. Stations marked with a '?' are not available. Once selected, the station starts playing and the screen shows information about the station, track or show broadcast by the station. Alternatively, pressing either the left and right keys, it jumps to the next station up or down in the station list.

'NOW PLAYING' INFORMATION

While the stream is playing, the screen shows its name and DLS (Dynamic Label Segment) information, giving real-time information such as program name, track title and other details. Stereo broadcasts are indicated with an icon at the top of the screen. To view further information, press **[INFO]**. Each time you press, another set of information is displayed.

SLIDESHOW

When slideshow is available (dependent on the broadcasted signal), the images are displayed on the left side of the screen. To cycle through the different display options (thumbnail, slide with DLS text and full screen slide) press the knob control.

SETTINGS

Dynamic Range Compression (DRC)

Some DAB broadcasts offer Dynamic Range Compression (DRC). This feature allows radios to compress the dynamic range of the output audio stream, so that the volume of quiet sounds is increased, and the volume of loud sounds is reduced. This can be useful if you are listening to music with a high dynamic range in a noisy environment (for example, classical music while centering). To change the DRC setting for this device, select **Menu > DRC**, and then choose between DRC high, DRC low or DRC off.

Note: The DRC setting does not have any effect if DRC data is not included in the broadcast.

Station order

You can choose the order of the DAB station list to be either Alphanumeric or Ensemble. Ensemble lists groups of stations that are broadcasted together on the same ensemble. Valid lists valid stations first, alphanumerically, then off-air stations. To change station order, select **Menu > Station order >**, then Alphanumeric or Ensemble.

FM RADIO

To enter FM Radio mode, either press **[MODE]** and rotate the navigation knob until FM Radio is displayed, or select **Menu > Main menu > FM**.

Manual search

To search manually, press the navigation knob and then rotate knob clockwise to scan "upwards" or counter-clockwise to scan "downwards".

Auto search

To initiate the auto search procedure, press and hold the navigation knob. The radio starts to scan the entire frequency band. It will stop automatically when a strong enough station has been found.

SELECTING STATIONS

To find a station, press **[OK]**. The display shows a running frequency graphic while the device scans the FM band. Alternatively, you can scan up or down by pressing and holding **[PREVIOUS]** or **[NEXT]** buttons or tune manually with short presses.

Note: Scanning can be set to search for strong signals only.

'NOW PLAYING' INFORMATION

While a FM station is playing, the display shows one of the two following sets data:

- If RDS information is available, the service name (i.e. station name) is displayed by default. You can cycle through further RDS information by pressing **[INFO]**. Each time you press **[INFO]**, another set of information is displayed.
- If no RDS information is available, the current frequency is shown.

SETTINGS

Scan settings

By default, FM scans stop at any available station. This may result in a poor signal from weak stations. To only stop at strong stations with good signal strength, select **Menu > Scan setting > Strong stations only? > Yes**.

Audio settings

By default, all stereo stations are reproduced in stereo automatically. For weak stations, this may result in a poor signal. To play weak stations in mono, select **Menu > Audio setting > FM weak reception: Listen in mono only > Yes**.

CD

To enter CD mode, either press **[MODE]** and rotate the navigation knob until CD is displayed, or select **Menu > Main menu > CD**. The display will show "Loading..." followed by "Reading ", "No Disc". Insert your CD, the drive will take in the CD automatically. The first track on the CD will now start playback, the play time will be displayed.

If the song is ID3-format, Press the **[INFO]** button on the remote control repeatedly or press the **[OK]** button on the device. Additional info (date, file, folder, album, artist, title) will be displayed.

CD functions

To skip between tracks, use the **[PREVIOUS]** or **[NEXT]** buttons on the radio or the remote. Press **[PAUSE/PLAY]** using the button on the device or remote control to play or pause.

To rewind/fast forward within the current track, press and hold the **[PREVIOUS]** or **[NEXT]** buttons on the remote control and release when you wish to resume playback.

To eject the CD, press **[EJECT]** on the device or remote control.

Arrange a CD song program

It's possible to program the device to play CD tracks in a particular order. When playing a CD, press **[STOP]**.

Simply follow up by pressing **[PROGRAM]** on the remote control to initiate programming mode. The star icon ☆ is displayed.

Once in program settings, the display will show "T001" to display the first track on the CD as P01. You can now choose what track you would like as program number P01 by using the **[<<]** and **[>>]** buttons to scroll through to the track you would like to select. Once on the selected track for P01, press **[PROGRAM]**. The device will proceed to allow you to select your next programmable track. For the next track, the display will show T002. Now use the **[<<]** and **[>>]** buttons to again scroll through to the track you would like to select now. Once on the selected track for P02, press **[PROGRAM]**. The device will proceed to allow you to select your next programmable track.

After you have finished programming your track selection, press **[PAUSE/PLAY]** to play the songs which have been programmed. When the program mode is activated, press **[STOP]** to exit the program playback mode and return to regular CD playing.

USB

USB mode plays audio from an external source such as an MP3 player.

To enter USB mode, either press **[MODE]** and rotate the navigation knob until USB is displayed, or select **Menu > Main menu > USB**.

USB functions

To skip between tracks, use the **[PREVIOUS]** or **[NEXT]** buttons on the radio or the remote. Press **[PAUSE/PLAY]** using the button on the device or remote control to play or pause.

To rewind/fast forward within the current track, press and hold the **[PREVIOUS]** or **[NEXT]** buttons on the remote control and release when you wish to resume playback.

Arrange a USB song program

It's possible to program the device to play USB tracks in a particular order. When playing via USB, press **[STOP]**.

Simply follow up by pressing **[PROGRAM]** on the remote control to initiate programming mode. The star icon ☆ is displayed.

Once in program settings, the display will show "T001" to display the first track on USB as P01. You can now choose what track you would like as program number P01 by using the **[<<]** and **[>>]** buttons to scroll through to the track you would like to select. Once on the selected track for P01, press **[PROGRAM]**. The device will proceed to allow you to select your next programmable track. For the next track, the display will show T002. Now use the **[<<]** and **[>>]** buttons to again scroll through to the track you would like to select now. Once on the selected track for P02, press **[PROGRAM]**. The device will proceed to allow you to select your next programmable track.

After you have finished programming your track selection, press **[PAUSE/PLAY]** to play the songs which have been programmed.

AUXILIARY

AUX IN mode plays audio from an external source such as MP3 players.

To avoid sudden loud volume, turn the volume down on both this device and, if adjustable, the source device.

Connect the external audio source to the AUX IN L and R connectors.

To enter AUX IN mode, either press **[MODE]** and rotate the navigation knob until "Aux in" is displayed, or select **Menu > Main menu > Aux in**.

Adjust the volume of this device (and, if necessary, the audio source device) as required.

BT STREAMING AUDIO

BT streaming audio mode allows BT capable devices to pair with this device to stream music. To enter BT streaming audio mode, either press **[MODE]** and rotate the knob until BT Audio is displayed, or select **Menu > Main menu > BT**.

To pair a BT device with the radio

Enter **Menu > BT**, which makes this device discoverable. On your BT capable smart device, make sure your BT is activated and scan for devices. Select "Audizio Brescia" from the list of available BT devices.

Control from radio

While in BT mode you can pause, play and jump to next/previous tracks using the designated buttons available on the radio.

OPTICAL (TOSLINK)

Optical mode plays audio from an external source such as MP3 players.

To avoid sudden loud volume, turn the volume down on both this device and, if adjustable, the source device.

Connect the external audio source to the optical connector.

To enter optical mode, either press **[MODE]** and rotate the navigation knob until "Optical" is displayed or select **Menu > Main menu > Optical**.

Adjust the volume of this device (and, if necessary, the audio source device) as required.

COAXIAL

Coaxial mode plays audio from an external source such as MP3 players.

To avoid sudden loud volume, turn the volume down on both this device and, if adjustable, the source device.

Connect the external audio source to the coaxial connector.

To enter coaxial mode, either press **[MODE]** and rotate the navigation knob until "Coaxial" is displayed or select **Menu > Main menu > Coaxial**.

Adjust the volume of this device (and, if necessary, the audio source device) as required.

ALARM & SLEEP TIMER

There are two different wake-up alarms with snooze functionality and a sleep timer function to turn the system off after a custom set period/time. Each alarm can be set to start in a particular playback mode.

SLEEP TIMER

To set the sleep timer, press **[SLEEP]** on remote control repeatedly to cycle through the sleep time options: OFF, 15 min, 30 min, 45 min, 60 min, 90 min or 120 min. Stop the input when the required time is displayed, after a moment the screen returns to the screen used before the sleep function was selected. On the now playing screen, the remaining sleep time is displayed at the bottom of the display. Alternatively select **Menu > Main menu > Sleep** and choose the desired sleep time option. Once you have selected a sleep time period, the system returns to the main menu. Press and hold **[MENU]** to return to the "now playing" screen. To cancel a selected sleep timer, select Sleep OFF from the sleep options using either of the above methods.

Note: A sleep timer is automatically cancelled in case this device is put into standby mode.

ALARM

To set or change an alarm, navigate to **Menu > Main menu > Alarms**. Select the alarm number (1 or 2), then configure the following parameters:

Enable: Off, Daily, Once, Weekends or Weekdays

Time: 12:00AM (adjust as desired)

Date: (adjust as desired – this option is only visible if 'Once' is selected in the "Enable" field).

Mode: Buzz, Internet radio, DAB or FM.

Preset: Last listened or 1-40

Volume: 0- 32

To save these settings and set the alarm, scroll down and select save.

Note: If you press **[BACK]** or **[MENU]** to exit the alarm settings without saving, a dialogue screen is displayed asking if you wish to save the changes. The "now playing" screen shows active alarms with an icon at the bottom left of the display. At the set time, the alarm will sound. To temporarily silence it, press **[OK]**. Pressing **[OK]** repeatedly cycles through the available snooze periods: 5 min, 10 min, 15 min, and 30 min. The radio returns to standby for the set period, with the silenced alarm icon flashing and a countdown of the remaining snooze period. After the set snooze time the alarm will sound again. To change the snooze time during a snooze period, press **[OK]** to select a new snooze time. Any remaining snooze time is reset to the selected time period. To cancel a sounding alarm, or an alarm in snooze, press **[STANDBY]**.

SPOTIFY CONNECT

Use your phone, tablet or computer as a remote control for Spotify.

Go to spotify.com/connect to learn how.

Licenses

The Spotify Software is subject to third party licenses found here:

<http://www.spotify.com/connect/third-party-licenses>.

NEDERLANDS

Hartelijk dank voor de aanschaf van dit Audizio product. Neemt u a.u.b. een paar momenten de tijd om deze handleiding zorgvuldig te lezen, aangezien wij graag willen dat u onze producten snel en volledig gebruikt.

Lees deze handleiding eerst door alvorens het product te gebruiken. Volg de instructies op anders zou de garantie wel eens kunnen vervallen. Neem ook altijd alle veiligheidsmaatregelen om brand en/of een elektrische schok te voorkomen. Tevens is het ook raadzaam om reparaties / modificaties e.d. over te laten aan gekwalificeerd personeel om een elektrische schok te voorkomen. Bewaar deze handleiding ook voor toekomstig gebruik.

- Bewaar de verpakking zodat u indien het apparaat defect is, dit in de originele verpakking kunt opsturen om beschadigingen te voorkomen.
- Voordat het apparaat in werking wordt gesteld, altijd eerst een deskundige raadplegen. Bij het voor de eerste keer inschakelen kan een bepaalde reuk optreden. Dit is normaal en verdwijnt na een poos.
- In het apparaat bevinden zich onder spanning staande onderdelen; open daarom NOOIT dit apparaat.
- Plaats geen metalen objecten en mors geen vloeistof in het effect. Dit kan leiden tot elektrische schokken of defecten.
- Toestel niet opstellen in de buurt van warmtebronnen zoals radiatoren etc. en niet op een vibrerende onder- grond plaatsen. Dek ventilatieopeningen nooit af.
- Het apparaat is niet geschikt voor continu gebruik.
- Wees voorzichtig met het netsnoer en beschadig deze niet. Als het snoer kapot of beschadigd is, kan dit leiden tot elektrische schokken of defecten.
- Als u de stekker uit het stopcontact neemt, trek dan niet aan het snoer, maar aan de stekker.
- Om brand of elektrische schok te voorkomen, dient u dit apparaat niet bloot te stellen aan regen of vocht.
- Verwijder of plaats een stekker nooit met natte handen resp. uit en in het stopcontact.
- Indien zowel de stekker en/of netsnoer als snoeringang in het apparaat beschadigd zijn dient dit door een vakman hersteld te worden.
- Indien het apparaat zo beschadigd is dat inwendige (onder)delen zichtbaar zijn mag de stekker NOOIT in het stopcontact worden geplaatst en het apparaat NOOIT worden ingeschakeld. Neem in dit geval contact op met de dealer.
- Sluit het apparaat nooit op een dimmer aan.
- Reparatie aan het apparaat dient te geschieden door een vakman of een deskundige.
- Sluit het apparaat alleen aan op een 220-240VAC / 50Hz (geaard) stopcontact, verbonden met een 10-16A meterkastgroep.
- Bij onweer altijd de stekker uit het stopcontact halen, zo ook wanneer het apparaat voor een langere tijd niet gebruikt wordt. Stelregel: Bij geen gebruik stekker verwijderen.
- Als u het apparaat lang niet gebruikt heeft en het weer wil gebruiken kan er condens ontstaan; laat het apparaat eerst op kamertemperatuur komen alvorens het weer in werking te stellen.
- Apparaat nooit in vochtige ruimten en buiten gebruiken.
- Om ongevallen in bedrijven te voorkomen moet rekening worden gehouden met de daarvoor geldende richtlijnen en moeten de aanwijzingen/waarschuwingen worden gevolgd.
- Het apparaat buiten bereik van kinderen houden. Bovendien mag het apparaat nooit onbeheerd gelaten worden.
- Gebruik geen schoonmaakspray om de schakelaars te reinigen. Restanten van deze spray zorgen ervoor dat smeer en stof ophopen. Raadpleeg bij storing te allen tijde een deskundige.
- Gebruik geen overmatige kracht bij het bedienen van het apparaat.
- Dit apparaat kan magnetisch veld veroorzaken. Houd dit apparaat ten minste 60 cm afstand van de computer of tv.
- Indien dit apparaat beschikt over een loodaccu, dient deze tenminste elke 3 maanden opgeladen te worden indien deze voor een langere periode niet wordt gebruikt anders bestaat de kans dat de accu permanent beschadigd.
- Bij een ongeval met dit product altijd eerst een deskundige raadplegen alvorens opnieuw te gebruiken.
- Tracht het apparaat niet schoon te maken met chemische oplossingen. Dit kan de lak beschadigen. Gebruik een droge doek om schoon te maken.
- Blijf uit de buurt van elektronische apparatuur die bromstoringen zouden kunnen veroorzaken.
- Bij reparatie dienen altijd originele onderdelen te worden gebruikt om onherstelbare beschadigingen en/of ontoelaatbare straling te voorkomen.
- Schakel eerst het toestel uit voordat u het netsnoer verwijderd. Verwijder netsnoer en aansluitsnoeren voordat u dit product gaat verplaatsen.
- Zorg ervoor dat het netsnoer niet beschadigd/defect kan raken wanneer mensen erover heen lopen. Het netsnoer vóór ieder gebruik controleren op breuken/defecten!
- In Nederland/België is de netspanning 220-240Vac/50Hz. Indien u reist (en u neemt het apparaat mee) informeer dan naar de netspanning in het land waar u verblijft.



Deze markering wordt weergegeven om u erop attent te maken dat een levensgevaarlijke spanning in het product aanwezig is en dat bij aanraking van deze delen een elektrische schok wordt verkregen.



Deze instructiemarkering wordt weergegeven om u erop te wijzen dat de instructie zeer belangrijk is om te lezen en/of op te volgen.

OPMERKING: Om zeker te zijn van een correcte werking, dient u dit apparaat in een ruimte te gebruiken waar de temperatuur tussen de 5°C/41°F en 35°C/95°F ligt.



Raadpleeg eventueel www.wecycle.nl en/of www.vrom.nl v.w.b. het afdanken van elektronische apparaten in het kader van de WEEE-regeling. Vele artikelen kunnen worden gerecycled, gooi ze daarom niet bij het huisvuil maar lever ze in bij een gemeentelijk depot of uw dealer. Lever ook afgedankte batterijen in bij uw gemeentelijk depot of bij de dealer, zie www.stibat.nl

Alle (defecte) artikelen dienen gedurende de garantieperiode altijd retour te worden gezonden in de originele verpakking. Voer zelf geen reparaties uit aan het toestel; in elk geval vervalt de totale garantie. Ook mag het toestel niet eigenmachtig worden gemodificeerd, ook in dit geval vervalt de totale garantie. Ook vervalt de garantie bij ongevallen en beschadigingen in elke vorm t.g.v. onoordeelkundig gebruik en het niet in acht nemen van het gestelde in deze gebruiksaanwijzing. Tevens aanvaardt Audizio geen enkele aansprakelijkheid in geval van persoonlijke ongelukken als gevolg van het niet naleven van veiligheidsinstructies en waarschuwingen. Dit geldt ook voor gevolgschade in welke vorm dan ook.

UITPAKKEN

LET OP! Onmiddellijk na ontvangst, zorgvuldig uitpakken van de doos, controleer de inhoud om ervoor te zorgen dat alle onderdelen aanwezig zijn en zijn in goede staat zijn ontvangen. Bij transportschade of ontbreken van onderdelen onmiddellijk de verkopende partij inlichten. Bewaar de verpakking en het verpakkingsmateriaal. Indien het product moet worden teruggestuurd, is het belangrijk dat het product in originele verpakking wordt geretourneerd. Als het apparaat is blootgesteld aan drastische temperatuurverschillen (bv. na het transport), schakel het apparaat niet onmiddellijk in. De ontstane condensatie kan het apparaat beschadigen. Zorg ervoor dat het apparaat op kamertemperatuur komt en steek vervolgens de voeding stekker in het stopcontact/wandcontactdoos.

AANSLUITSPANNING

Op het label aan de achterzijde van het product staat aangegeven op welke netspanning deze moet worden aangesloten. Controleer of de netspanning hiermee overeenkomt, bij alle andere netspanningen dan aangegeven kan het apparaat onherstelbaar worden beschadigd. Tevens moet het apparaat direct op de netspanning worden aangesloten en mag géén dimmer of regelbare voeding worden gebruikt.



Sluit het apparaat altijd aan op een beschermd circuit (aardlekschakelaar of zekering). Zorg ervoor dat het apparaat voldoende elektrisch is geaard om het risico op elektrocutie of brand te vermijden.

BEDIENING

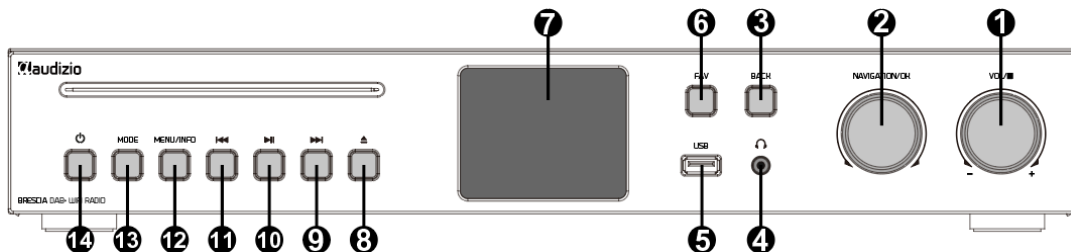

- 1. Volumeregelaar**
Draai aan deze knop om het volume te regelen. Indrukken om de CD weergave te stoppen
- 2. Navigation/OK**
Draaien om door de menu's te navigeren. Indrukken om te bevestigen (OK)
- 3. Back**
Indrukken om naar het vorige menuniveau te gaan
- 4. Hoofdtelefoonaansluiting 3,5 mm**
- 5. USB-poort (alleen voor weergave)**
- 6. Favoriet**
Ingedrukt houden tot het display "Save to Preset" weergeeft om de huidige zender als een voorkeurszender op te slaan. Drukken om een van de in de lijst opgenomen voorkeuzezenders te selecteren
- 7. Display**
- 8. Eject**
Druk hierop om de CD uit te werpen
- 9. Volgende**
Druk hierop om naar de volgende zender op de lijst/het volgende nummer op mediabronnen te gaan
- 10. Afspelen/pauzeren**
Druk om af te spelen/te pauzeren
- 11. Vorige**
Druk hierop om naar de vorige zender op de lijst/het vorige nummer op mediabronnen te gaan
- 12. Menu/info**
Druk hierop om het menu te openen of om tijdens de weergave van een kanaal door de verschillende informatiereeksen te bladeren
- 13. Mode**
Drukken om van modus te veranderen
- 14. Standby**
Indrukken om te schakelen tussen "aan" en "standby" modus
- 15. On/off**
Schakelaar om het toestel aan/uit te zetten
- 16. WIFI antenne**
- 17. Luidspreker uitgangconnectoren**
- 18. Pre out & AUX IN RCA connectoren**
- 19. Optical ingang (Toslink)**
- 20. Coaxial ingang**
- 21. DAB/FM antenne**

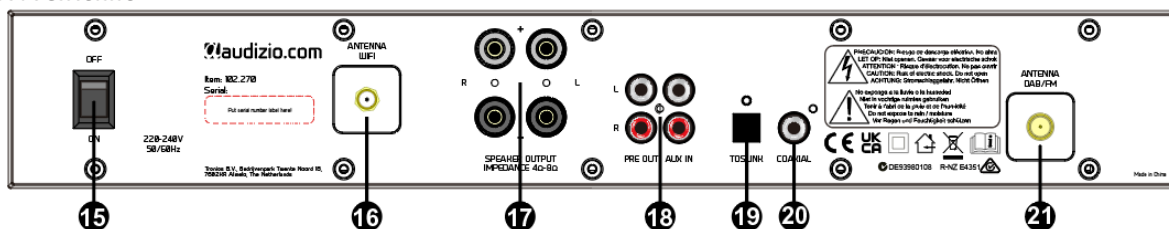

AFSTANDSBEDIENING

⏻: Indrukken om te schakelen tussen standby en aan

▲: Druk hierop om de CD uit te werpen

EQ: Equalizer

Dimmer: Ga naar het Dimmer-menu om de helderheid van het scherm aan te passen

Sleep: Slaaptimer

Prog: Programmeren

⏮: Drukken om naar de vorige zender op de lijst/het vorige nummer op mediabronnen te gaan

■: Druk om de weergave te stoppen

⏭: Drukken om naar de volgende zender op de lijst/het volgende nummer op mediabronnen te gaan

Info: Blader door verschillende informatiereksen terwijl u een kanaal afspeelt

Mode: Omschakelen tussen radiomodi

Menu/back: Druk om naar het menu te gaan of terug te gaan

▲: Cursor omhoog

◀: Cursor links

▶: Cursor rechts

▼: Cursor omlaag

OK / Afspelen/pauzeren: Druk om te bevestigen, of om af te spelen/pauzeren

Vol-: Volume lager

Vol+: Volume hoger

0-9: Invoer index nummers / invoer tekens voor WiFi wachtwoord

FAV: Huidige zender opslaan onder favorieten

🔇: Mute

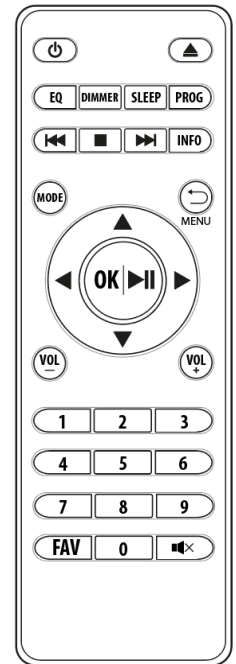

VOORDAT JE BEGINT

Zorg ervoor dat het volgende voorhanden is: U hebt een breedband internetverbinding. Een draadloze breedband router is succesvol verbonden met het internet. De radio ondersteunt Wireless B, G en N verbinding (Wireless N router kan ook gebruikt worden met de instelling op B of G). Je kent de Wired Equivalent Privacy (WEP) of Wi-Fi Protected Access (WPA) data-encryptie code/wachtwoord. U moet de juiste code intoetsen wanneer de radio is verbonden met de draadloze router voor de netwerkverbinding. Als u de code/het wachtwoord niet weet, neem dan contact op met de persoon/technicus die de router/het netwerk voor u heeft ingesteld.

AAN DE SLAG

- Haal de internetradio uit de verpakking.
- Steek de stekker in het stopcontact en zet de aan/uit-schakelaar (achterkant apparaat) op ON.

Opmerking: Controleer voor u begint of de spanning die op de voeding vermeld staat, overeenkomt met de spanning die in uw woongebied wordt gebruikt. Gebruik uitsluitend de meegeleverde VDE-stekker om het apparaat op een huishoudelijk stopcontact aan te sluiten.

Als het apparaat voor de eerste keer wordt opgestart, wordt automatisch de setup-wizard gestart.

MODUS SELECTIE

Selecteer een modus in het hoofdmenu en druk op **[OK]**. U kunt ook de navigatieknop gebruiken om naar een andere modus over te schakelen. Na slechts een ogenblik schakelt de radio over naar die modus. De laatst gebruikte zender of track die eerder in die modus werd gebruikt, wordt geselecteerd. Als dit niet mogelijk is, scant de radio naar relevante zenders of netwerken, of vraagt de gebruiker om invoer.

AUDIO AFSPELEN

De gemeenschappelijke bedieningselementen voor audioweergave zijn identiek voor alle afspelmodes:

Draai aan de volumedraaiknop om het volumeniveau te verhogen of te verlagen. De algemene trackbedieningsknoppen zijn **[AFSPELEN/PAUZEREN]** om tracks te starten en te pauzeren en de knoppen **[VOLGENDE]** en **[VORIGE]** om naar de volgende of vorige track in de huidige afspeellijst te gaan.

MENUNAVIGATIE

De belangrijkste knop om door menu's en opties te bewegen is de navigatieknop. Draai aan de knop om in een menu omhoog of omlaag te gaan. Zodra de gewenste optie of waarde is gemarkeerd, drukt u op de knop om te bevestigen en naar het gemarkeerde submenu te gaan. Alle menu's en lijsten werken als lussen, wat betekent dat wanneer u aan de knop draait om verder te gaan dan het eerste of laatste item in een menu of lijst, u naar het tegenoverliggende einde van het menu of de lijst gaat. Om de menustructuur in een bepaalde modus te openen, houdt u **[MENU]** ingedrukt. Om een menuniveau terug te gaan drukt u op **[BACK]**. Elke modus heeft een unieke menustructuur, met opties die specifiek zijn voor die modus. Het menu van de FM-functie heeft bijvoorbeeld twee opties die specifiek zijn voor die functie: Scan instelling en Audio-instelling. Het menu Systeeminstellingen bevat systeeminstellingsfuncties waarmee de gebruiker kan instellen hoe het toestel functioneert. Dit omvat netwerk, tijd, taal en softwareparameters.

PRESETS

In de DAB-, FM- en Internetradiomodus kunnen maximaal 40 voorkeurszenders worden opgeslagen en opgeroepen. Om de huidige zender als voorkeurszender op te slaan, houdt u **[FAV]** ingedrukt tot het display het scherm "Save to Preset" weergeeft. Kies een van de 40 preset-nummers om de momenteel spelende zender op te slaan en druk op **[OK]** om te bevestigen. Om een voorkeurszender te selecteren, drukt u op **[FAV]** en selecteert u vervolgens een van de voorkeurszenders in de lijst. Wanneer een voorkeurszender wordt afgespeeld, worden het ster-icoon ☆ + preset-nummer onder in het scherm weergegeven.

INSTELLINGEN

Alle instellingsparameters voor de radio zijn beschikbaar in het menu Systeeminstellingen.

Equalizer

Er zijn verschillende voorgedefinieerde EQ-instellingen beschikbaar, waaronder een aangepaste, door de gebruiker gedefinieerde, instelling. Om een EQ-instelling te kiezen, selecteert u **Menu > Systeeminstellingen > Equalizer**. U kunt dan kiezen uit een aantal voorgedefinieerde instellingen en My EQ. Met de laatste optie 'My EQ profile setup' kunt u uw eigen instellingen voor de optie 'My EQ' definiëren, met aangepaste instellingen voor lage en hoge tonen.

Netwerk

Netwerk wizard

Dit leidt u door de nodige stappen om u bij een netwerk aan te sluiten. Dit wordt ook automatisch uitgevoerd als onderdeel van de Setup wizard. De schermen en opties die worden weergegeven, zijn afhankelijk van het type netwerk en de gebruikte netwerkbeveiliging.

Netwerk selecteren

Wanneer u de netwerkwizard kiest, scant het toestel automatisch naar beschikbare draadloze netwerken en presenteert een lijst met SSID's (Service Set Identifier) voor de netwerken. Het toestel onthoudt inloggegevens voor de laatste vier draadloze netwerken waarmee het verbinding heeft gemaakt en zal automatisch verbinding maken met deze netwerken wanneer ze beschikbaar zijn. Als de verbinding met een netwerk tijdelijk wordt verbroken, maakt het toestel automatisch opnieuw verbinding.

Open netwerk

Als het netwerk open is (niet-gecodeerd), maakt het apparaat verbinding en is geen verdere invoer vereist.

Standaard gecodeerd netwerk

Als het draadloze netwerk beveiligd is, biedt het volgende scherm opties om de netwerksleutel of het wachtwoord/de zinsnede in te voeren.

Bij voltooiing

Het apparaat maakt verbinding met het geselecteerde netwerk. Als het verbinden mislukt, keert het apparaat terug naar een vorig scherm om het opnieuw te proberen. Om het proces af te sluiten, gebruikt u de **[BACK/MENU]** knop. Als de netwerkverbinding wordt verbroken, maakt het toestel automatisch opnieuw verbinding.

PBC Wlan setup (Wi-Fi Protected Setup)

Het apparaat vraagt u om op de verbindingstoets van de router te drukken en vervolgens op de selectieknop. Voor meer informatie over het opzetten van een PBC Wlan versleuteld netwerk, raadpleeg de handleiding van uw PBC Wlan router.

View settings

Toont de details van de instellingen voor de huidige netwerk setup, inclusief:

Actieve verbindingen

MAC-adres

Wlan regio

DHCP

SSID

IP Adres

Subnet mask

Gateway adres

Primary DNS

Secondary DNS

Handmatige instellingen

Kies om DHCP in/uit te schakelen.

NetRemote PIN instelling

Hiermee kunt u een PIN-nummer instellen dat moet worden ingevoerd voordat via een netwerk op afstand verbinding kan worden gemaakt met het apparaat.

Netwerkprofiel

Dit geeft een lijst weer van de netwerken die door de radio worden onthouden (maximaal 4). U kunt de lijst met geregistreerde netwerken bekijken via **Menu > System settings > Network > Network profile**>. Hier kunt u ongewenste netwerken verwijderen door ze te selecteren en op **[OK]** te drukken, bevestig het verwijderen door **Yes** te selecteren.

Netwerkinstellingen wissen

Met deze optie kunnen de huidige netwerkinstellingen worden gewist, zodat u gemakkelijker toegang krijgt tot een alternatief netwerk.

Netwerk aangesloten houden

Kies om het netwerk verbonden te houden of niet.

Tijd/Datum

Tijd/Datum instellen

De datum en tijd worden weergegeven als dd-mm-jjjj, waarbij de eerste waarde (dd) knippert. Pas elke waarde aan met de navigatieknop. Druk tijdens het instellen van elke waarde op de navigatieknop om de waarde te bevestigen. De volgende waarde knippert, klaar voor aanpassing.

Automatische update (via DAB, FM of Netwerk)

Auto-update werkt met gegevens die via DAB, FM of het internet worden verzonden. DAB en FM gebruiken een tijdsignaal dat met radio-uitzendingen wordt meegezonden. Netwerk gebruikt een tijdsignaal dat wordt uitgezonden door het internetradioportaal wanneer een netwerkverbinding tot stand is gebracht.

1. Selecteer "Update from DAB", "Update from FM", "Update from Network" of "No update".

2. Bij updaten vanaf het netwerk: stel uw tijdzone in.

3. Als uw land zomertijd (DST) gebruikt, kan de automatisch bijgewerkte tijd van het netwerk verkeerd zijn. Wanneer de zomertijd wordt aangepast, zoals de Britse zomertijd (BST), schakelt u de zomertijdoptie in om te compenseren.

Opmerking: als u de tijd bijwerkt vanaf DAB of FM, heeft de zomertijdoptie geen effect op de weergegeven tijd. Het toestel zal automatisch de tijd bijwerken van de geselecteerde bron als er tijdinformatie beschikbaar is.

Stel tijdweergave in

Hiermee kunt u schakelen tussen 12- en 24-uurs weergave.

Taal

De standaardtaal is Engels. Om te wijzigen, ga naar **Menu > System settings > Languages >** om uw voorkeurstaal te selecteren.

Fabrieksreset

Reset alle gebruikersinstellingen naar de standaardwaarden. Tijd/datum, netwerkconfiguratie en voorinstellingen gaan verloren. De huidige softwareversie van de radio blijft echter behouden. Om een fabrieksreset uit te voeren, selecteert u **Menu > System settings > Factory reset**. Bevestig door te kiezen voor **Proceed > Yes**.

Software update

Van tijd tot tijd komen er software-updates met bugfixes en/of extra functies beschikbaar. U kunt dit handmatig controleren of het apparaat zo instellen dat het regelmatig automatisch controleert (dit is de standaardinstelling). Als het apparaat detecteert dat er nieuwere software beschikbaar is, vraagt het of u wilt doorgaan met updaten. Zo ja, dan wordt de nieuwe software gedownload en geïnstalleerd. Na een software-update blijven alle gebruikersinstellingen behouden.

WAARSCHUWING: Zorg ervoor dat de radio is aangesloten op een stabiele netstroomverbinding voordat u een software-update start. De stroom uitschakelen tijdens de software update kan het toestel permanent beschadigen.

Instelling wizard

Hiermee kunt u de Setup-wizard op elk gewenst moment uitvoeren.

Info

Toont details van het huidige systeem inclusief software versienummer, Radio ID en de naam waarmee de radio wordt geïdentificeerd op een netwerk.

Privacy Policy

Toont een privacy mededeling die u naar onze website leidt voor alle details van het Frontier Smart Technologies Privacy beleid.

Backlight

Het display kan zo worden ingesteld dat het wordt gedimd wanneer het in stand-by staat of na een time-outperiode. Met deze optie kunt u de time-outperiode en de helderheidsinstellingen vóór (niveau Aan/helder) en na (niveau Gedimd) de aangepaste tijdsperiode instellen.

Voor het Aan-niveau zijn Hoog, Middel en Laag beschikbaar.

Voor het Dim-niveau zijn Hoog, Middel, Laag en Uit beschikbaar.

Lijduitgang instellen

Voor Lijduitvoer, kies om lijduitvoer toe te staan of niet. Voor Lokale luidspreker, kies om de geluidswaergave aan te zetten of niet.

INTERNET RADIO

Dit toestel kan duizenden radiozenders van over de hele wereld afspelen via een breedband internetverbinding. Zodra een zender is geselecteerd, maakt het toestel rechtstreeks verbinding met die zender.

Om de Internetradiomodus te activeren, drukt u op **[MODE]** en draait u de navigatieknop om door de modi te bladeren tot Internetradio wordt weergegeven, of selecteert u **Mode > Internet Radio**.

Opmerking: Het zenderlijstmenu wordt aangeboden vanuit het internetradioportaal, en is dus alleen toegankelijk als de radio met het internet is verbonden. Zenderlijsten en submenu's kunnen van tijd tot tijd veranderen.

LOCAL

Submenu voor het zoeken naar zenders in verschillende categorieën, bijvoorbeeld: lokale zenders, BBC-zenders, genres of zenders uit een bepaalde stad. Kies de gewenste categorie en ofwel wordt een verdere lijst van subcategorieën getoond, ofwel (indien er geen verdere subcategorie is) worden de beschikbare stations voor de gekozen categorie opgesomd.

LAATST BELUISTERD

Wanneer de internetradiomodus (opnieuw) start, wordt de laatst beluisterde zender geselecteerd. Om een andere recent gebruikte zender te selecteren, selecteert u **Last listened** en vervolgens de zender in de lijst met laatst beluisterde zenders. De meest recente zenders verschijnen bovenaan in de lijst.

ZOEKEN

U kunt ook zoeken naar zenders met bepaalde trefwoorden in hun titel. Om te zoeken, selecteert u **Menu > Station list > Search** en voert u een trefwoord in. Selecteer een uitzending uit de lijst.

LOCATIE

Om een internetuitzending van een bepaalde locatie te selecteren, selecteert u **Menu > Station list > Location >**. Selecteer een continent in het menu en een lijst met beschikbare landen wordt weergegeven, selecteer een land en de beschikbare internetradiozenders worden weergegeven. Kies een radiozender uit de lijst om op die zender af te stemmen.

POPULAIR

Presenteert een lijst van de populairste internetstations uit de hele wereld.

ONTDEK

Stelt u in staat te kiezen uit een lijst van stations gedefinieerd door hun oorsprong (land), genre of taal. Navigeer door de categorie-opties. Zodra u uw keuze hebt gemaakt, bevestigt een scherm de door u gekozen categorie en het aantal zenders binnen die categorie. Om de lijst te zien, selecteert u de optie die het aantal beschikbare stations weergeeft.

INFORMATIE

Terwijl de stream speelt, toont het scherm zijn naam en beschrijving. Als er informatie over de artiest en/of het nummer beschikbaar is, wordt dit ook weergegeven. Druk op **[INFO]** om meer informatie weer te geven. Telkens wanneer u op drukt, wordt een andere set informatie weergegeven, die door de volgende details heenloopt:

- Slogan (standaard; indien beschikbaar)
- Taal/Locatie
- Codec en sampling rate
- Buffer
- Datum info

PODCASTS

Dit toestel kan duizenden podcasts van over de hele wereld afspelen via een breedband internetverbinding. Zodra een podcast is geselecteerd, maakt het toestel rechtstreeks verbinding met dat station.

Om de Podcast-modus te activeren, drukt u op **[MODE]** en draait u aan de navigatieknop om door de modi te bladeren tot Podcasts wordt weergegeven, of selecteert u **Mode > Podcasts**.

Opmerking: Het podcast-menu wordt aangeboden vanuit het Podcast-portaal, en is dus alleen toegankelijk wanneer de radio is verbonden met het Internet. Podcastlijsten en submenu's kunnen van tijd tot tijd veranderen.

LOCAL

Submenu voor het zoeken naar podcast in verschillende categorieën, bijvoorbeeld: comedy of the week, authors, popular, etc. Kies de gewenste categorie en ofwel wordt een verdere lijst van subcategorieën getoond, ofwel (indien er geen verdere subcategorie is) worden de beschikbare podcasts voor de gekozen categorie opgesomd.

ZOEKEN

U kunt ook zoeken naar podcasts met bepaalde trefwoorden in hun titel. Om te zoeken, selecteert u **Menu > Podcast list > Search** en voert u een trefwoord in. Selecteer een uitzending uit de lijst.

LOCATION

Om een podcastuitzending van een bepaalde locatie te selecteren, selecteert u **Menu > Podcast list > Location >**. Selecteer een continent in het menu en een lijst met beschikbare landen wordt weergegeven, selecteer een land en de beschikbare podcasts worden weergegeven. Kies een podcast uit de lijst om erop af te stemmen.

ONTDEK

Stelt u in staat te kiezen uit een lijst van podcasts gedefinieerd door hun oorsprong (land), genre of taal. Navigeer door de categorie-opties. Zodra u uw keuze hebt gemaakt, bevestigt een scherm de door u gekozen categorie en toont het aantal podcasts binnen die categorie. Om de lijst te zien, selecteert u de optie die het aantal beschikbare podcasts weergeeft.

DAB RADIO

Om de DAB-modus in te schakelen, drukt u op **[MODE]** en draait u de navigatieknop om door de luistermodi te bladeren tot DAB Radio wordt weergegeven, of selecteert u **Menu > Main menu > DAB**.

ZENDERLIJST

De eerste keer dat u de DAB-radiomodus selecteert (of als de zenderlijst leeg is), start het toestel automatisch een volledige scan om te zien welke zenders beschikbaar zijn.

Een zender gemarkeerd met een vraagteken geeft aan dat deze zender momenteel niet beschikbaar is. Afhankelijk van de oorzaak van het wegvallen van het signaal kan dit slechts tijdelijk zijn. Zenders waarvan het onwaarschijnlijk is dat ze weer beschikbaar zullen zijn, kunnen uit de zenderlijst worden verwijderd.

Zenderscan

Om handmatig een scan te starten, selecteert u **Menu > Scan**. Zodra de scan is voltooid, toont de radio een lijst met beschikbare zenders. Met de menuoptie Handmatig afstemmen kan de gebruiker een bepaald kanaal selecteren en de signaalsterkte van dat kanaal weergeven.

Zenders uit lijst verwijderen

Om zenders te verwijderen die in de lijst zijn opgenomen maar niet beschikbaar zijn, selecteert u **Menu > Prune invalid**.

Zenders selecteren

Om een zender te beluisteren of te wijzigen, selecteert u **Menu > Station List** en drukt u op **[OK]**. Selecteer de zender waarnaar u wilt luisteren door met de navigatiebesturing te scrollen. Zenders gemarkeerd met een '?' zijn niet beschikbaar. Eenmaal geselecteerd begint de zender te spelen en toont het scherm informatie over de zender, het nummer of de show die door de zender wordt uitgezonden. U kunt ook op de toetsen links en rechts drukken om naar de volgende zender in de zenderlijst te gaan.

INFORMATIE

Terwijl de stream speelt, toont het scherm de naam en DLS (Dynamic Label Segment) informatie, die real-time informatie geeft zoals programmaam, titel van het nummer en andere details. Stereo-uitzendingen worden aangegeven met een pictogram boven aan het scherm. Om meer informatie te bekijken, drukt u op **[INFO]**. Telkens wanneer u op drukt, wordt een andere reeks informatie weergegeven.

SLIDESHOW

Wanneer een diashow beschikbaar is (afhankelijk van het uitgezonden signaal), worden de beelden aan de linkerkant van het scherm weergegeven. Om door de verschillende weergave-opties te bladeren (miniatuur, dia met DLS-tekst en dia op volledig scherm) drukt u op de draaiknop.

INSTELLINGEN

Dynamic Range Compression (DRC)

Sommige DAB-uitzendingen bieden Dynamic Range Compression (DRC) aan. Met deze functie kunnen radio's het dynamisch bereik van de uitgaande audiostream comprimeren, zodat het volume van rustige geluiden wordt verhoogd en het volume van harde geluiden wordt verlaagd. Dit kan nuttig zijn als u naar muziek met een groot dynamisch bereik luistert in een lawaaijige omgeving (bijvoorbeeld klassieke muziek tijdens het centreren). Om de DRC-instelling voor dit apparaat te wijzigen, selecteert u **Menu > DRC** en kiest u vervolgens tussen DRC high, DRC low of DRC off.

Opmerking: De DRC-instelling heeft geen effect als DRC-gegevens niet in de uitzending zijn opgenomen.

Zendervolgorde

U kunt de volgorde van de DAB-zenderlijst kiezen tussen Alfanumeriek of Ensemble. Ensemble geeft groepen zenders weer die samen op hetzelfde ensemble worden uitgezonden. Valid geeft eerst de geldige zenders weer, alfanumeriek, en daarna de zenders die niet in de ether zijn. Om de volgorde van de zenders te wijzigen, selecteert u **Menu > Station order >** en vervolgens Alfanumeriek of Ensemble.

FM RADIO

Om de FM-radiomodus te activeren, drukt u op **[MODE]** en draait u de navigatieknop tot FM Radio wordt weergegeven, of selecteert u **Menu > Main menu > FM**.

Handmatig zoeken

Om handmatig te zoeken, drukt u op de navigatieknop en draait u de knop met de klok mee om "omhoog" te scannen of tegen de klok in om "omlaag" te scannen.

Automatisch zoeken

Om de automatische zoekprocedure te starten, houdt u de navigatieknop ingedrukt. De radio begint de volledige frequentieband te scannen. Hij stopt automatisch wanneer een voldoende sterke zender is gevonden.

ZENDERS SELECTEREN

Om een zender te vinden, drukt u op **[OK]**. Het display toont een lopende frequentiegrafiek terwijl het apparaat de FM-band scant. U kunt ook omhoog of omlaag scannen door de **[VORIGE]** of **[VOLGENDE]** toetsen ingedrukt te houden, of handmatig afstemmen door kort op de toets te drukken.

Opmerking: Het scannen kan worden ingesteld om alleen naar sterke signalen te zoeken.

INFORMATIE

Terwijl een FM-zender speelt, toont het display een van de twee volgende reeksen gegevens:

- Als er RDS-informatie beschikbaar is, wordt standaard de servicenaam (d.w.z. zendernaam) weergegeven. U kunt door meer RDS-informatie bladeren door op **[INFO]** te drukken. Telkens wanneer u op **[INFO]** drukt, wordt andere informatie weergegeven.
- Als er geen RDS-informatie beschikbaar is, wordt de huidige frequentie getoond.

INSTELLINGEN

Scan-instellingen

Standaard stopt het scannen op FM bij elke beschikbare zender. Dit kan resulteren in een slecht signaal van zwakke zenders. Om alleen te stoppen bij sterke zenders met een goede signaalsterkte, selecteert u **Menu > Scan setting > Strong stations only? > Yes**.

Audio-instellingen

Standaard worden alle stereozenders automatisch in stereo weergegeven. Bij zwakke zenders kan dit resulteren in een slecht signaal. Om zwakke zenders in mono weer te geven, selecteert u **Menu > Audio setting > FM weak reception: Listen in mono only > Yes**.

CD

Om de CD-modus te activeren, drukt u op **[MODE]** en draait u aan de navigatieknop tot "CD" wordt weergegeven, of kiest u **Menu > Main menu > CD**. Op het display verschijnt "Loading..." gevolgd door "Reading", "No Disc". Plaats uw CD, het station zal de CD automatisch opnemen. Het eerste nummer op de CD zal nu beginnen met afspelen en de speelduur zal worden weergegeven.

Als het muzieknummer een ID3-indeling heeft, drukt u herhaaldelijk op de toets **[INFO]** van de afstandsbediening of op de toets **[OK]** van het apparaat. Aanvullende info (datum, bestand, map, album, artiest, titel) zal worden weergegeven.

CD functies

Om tussen muzieknummers te wisselen, gebruikt u de **[VORIGE]** of **[VOLGENDE]** knoppen op de radio of de afstandsbediening. Druk op **[AFSPELEN/PAUZEREN]** op het apparaat of de afstandsbediening om af te spelen of te pauzeren. Om binnen het huidige muzieknummer terug/verder te spoelen, houdt u de **[VORIGE]** of **[VOLGENDE]** knoppen op de afstandsbediening ingedrukt en laat u deze los wanneer u het afspelen wilt hervatten. Om de CD uit te werpen, drukt u op **[EJECT]** op het apparaat of de afstandsbediening.

Programmeren

Het is mogelijk om het apparaat zo te programmeren dat CD-nummers in een bepaalde volgorde worden afgespeeld. Druk tijdens het afspelen van een CD op **[STOP]**. Druk vervolgens op **[PROGRAM]** op de afstandsbediening om de programmeerstand te starten. Het stericoon ☆ verschijnt op het display.

Eenmaal in de programma-instellingen, zal het display "T001" tonen om het eerste fragment op de CD als P01 weer te geven. U kunt nu kiezen welke track u wilt als programmanummer P01 door de **[<<]** en **[>>]** knoppen te gebruiken om naar de track te gaan die u wilt kiezen. Eenmaal op de gekozen track voor P01, drukt u op **[PROGRAM]**. Het toestel zal u toelaten het volgende programmeerbare nummer te kiezen. Voor het volgende nummer zal het display T002 tonen. Gebruik nu de **[<<]** en **[>>]** knoppen om opnieuw te scrollen naar de track die u nu wilt selecteren. Eenmaal op het geselecteerde spoor voor P02, drukt u op **[PROGRAM]**. Het toestel zal u nu toelaten uw volgende programmeerbare track te selecteren.

Nadat u klaar bent met het programmeren van uw fragmentkeuze, drukt u op **[AFSPELEN/PAUZEREN]** om de geprogrammeerde fragmenten af te spelen. Wanneer de programmeerstand geactiveerd is, drukt u op **[STOP]** om de geprogrammeerde afspeelstand te verlaten en terug te keren naar de normale CD-weergave.

USB

De USB-modus speelt audio af van een externe bron, zoals een MP3-speler.

Om de USB-modus in te schakelen, drukt u op **[MODE]** en draait u aan de navigatieknop tot USB wordt weergegeven, of selecteert u **Menu > Main menu > USB**.

USB functies

Om tussen muzieknummers te wisselen, gebruikt u de **[VORIGE]** of **[VOLGENDE]** knoppen op de radio of de afstandsbediening. Druk op **[AFSPELEN/PAUZEREN]** op het apparaat of de afstandsbediening om af te spelen of te pauzeren. Om binnen het huidige muzieknummer terug/verder te spoelen, houdt u de **[VORIGE]** of **[VOLGENDE]** knoppen op de afstandsbediening ingedrukt en laat u deze los wanneer u het afspelen wilt hervatten.

Programmeren

Het is mogelijk om het apparaat zo te programmeren dat USB-nummers in een bepaalde volgorde worden afgespeeld. Druk tijdens het afspelen van USB bestanden op **[STOP]**. Druk vervolgens op **[PROGRAM]** op de afstandsbediening om de programmeerstand te starten. Het stericoon ☆ verschijnt op het display.

Eenmaal in de programma-instellingen, zal het display "T001" tonen om het eerste fragment op de USB als P01 weer te geven. U kunt nu kiezen welke track u wilt als programmanummer P01 door de [**<<**] en [**>>**] knoppen te gebruiken om naar de track te gaan die u wilt kiezen. Eenmaal op de gekozen track voor P01, drukt u op **[PROGRAM]**. Het toestel zal u toelaten het volgende programmeerbare nummer te kiezen. Voor het volgende nummer zal het display T002 tonen. Gebruik nu de [**<<**] en [**>>**] knoppen om opnieuw te scrollen naar de track die u nu wilt selecteren. Eenmaal op het geselecteerde spoor voor P02, drukt u op **[PROGRAM]**. Het toestel zal u nu toelaten uw volgende programmeerbare track te selecteren.

Nadat u klaar bent met het programmeren van uw fragmentkeuze, drukt u op **[AFSPELEN/PAUZEREN]** om de geprogrammeerde fragmenten af te spelen.

AUXILIARY

AUX IN modus speelt audio af van een externe bron zoals MP3 spelers.

Zet het volume zachter op zowel dit apparaat als, indien instelbaar, op het bronapparaat om te voorkomen dat het volume plotseling te hard wordt. Sluit de externe audiobron aan op de AUX IN L en R aansluitingen.

Om de AUX IN-modus te activeren, drukt u op **[MODE]** en draait u de navigatieknop tot "Aux in" wordt weergegeven, of selecteert u **Menu > Main menu > Aux in**.

Regel het volume van dit apparaat (en, indien nodig, het audiobronapparaat) zoals vereist.

BT STREAMING AUDIO

In de BT streaming audiomodus kunnen BT-apparaten met dit toestel worden gekoppeld om muziek te streamen. Om de BT-streamingaudiomodus te activeren, drukt u op **[MODE]** en draait u aan de knop tot BT Audio wordt weergegeven, of selecteert u **Menu > Main menu > BT**.

Een BT-apparaat aan de radio koppelen

Ga naar **Menu > BT**, zodat dit apparaat kan worden gevonden. Controleer op uw BT-compatibele smartapparaat of BT is geactiveerd en scan op apparaten. Selecteer "Audizio Brescia" in de lijst met beschikbare BT-apparaten.

Bediening via radio

In de BT-modus kunt u pauzeren, afspelen en naar volgende/vorige nummers springen met de daarvoor bestemde knoppen op de radio.

OPTICAL (TOSLINK)

Optische modus speelt audio af van een externe bron zoals MP3-spelers.

Zet het volume zachter op zowel dit toestel als, indien instelbaar, op het bronapparaat, om te voorkomen dat het volume plotseling te hard wordt. Sluit de externe audiobron aan op de optische connector.

Om naar de optische modus te gaan, drukt u op **[MODE]** en draait u de navigatieknop tot "Optical" wordt weergegeven of selecteert u **Menu > Main menu > Optical**.

Regel het volume van dit apparaat (en, indien nodig, het audiobronapparaat) zoals vereist.

COAXIAL

Coaxiale modus speelt audio af van een externe bron zoals MP3-spelers.

Zet het volume zachter op zowel dit toestel als, indien instelbaar, op het bronapparaat, om te voorkomen dat het volume plotseling te hard wordt. Sluit de externe audiobron aan op de COAX-connector.

Om naar de optische modus te gaan, drukt u op **[MODE]** en draait u de navigatieknop tot "Coaxial" wordt weergegeven of selecteert u **Menu > Main menu > Coaxial**.

Regel het volume van dit apparaat (en, indien nodig, het audiobronapparaat) zoals vereist.

ALARM & SLAAPTIMER

Er zijn twee verschillende wekalarmen met snooze-functie en een slaaptimerfunctie om het systeem na een zelf in te stellen periode/tijd uit te schakelen. Elk alarm kan worden ingesteld om te starten in een bepaalde afspelmmodus.

SLAAPTIMER

Om de slaaptimer in te stellen, drukt u herhaaldelijk op **[SLEEP]** op de afstandsbediening om de slaaptijdopties te doorlopen: OFF, 15 min, 30 min, 45 min, 60 min, 90 min of 120 min. Stop de invoer wanneer de gewenste tijd wordt weergegeven, na een moment keert het scherm terug naar het scherm dat werd gebruikt voordat de slaapfunctie werd geselecteerd. Op het scherm dat nu speelt, wordt de resterende slaaptijd onderaan op het scherm weergegeven. U kunt ook **Menu > Main menu > Sleep** kiezen en de gewenste slaaptijd optie kiezen. Zodra u een slaaperiode hebt gekozen, keert het systeem terug naar het hoofdmenu. Houd **[MENU]** ingedrukt om terug te keren naar het "nu spelen"-scherm. Om een geselecteerde slaaptimer te annuleren, selecteert u "OFF" uit de slaapopties met behulp van een van de bovenstaande methoden.

Opmerking: Een slaaptimer wordt automatisch geannuleerd als dit toestel in stand-by wordt gezet.

ALARM

Om een alarm in te stellen of te wijzigen, gaat u naar **Menu > Main menu > Alarms**. Selecteer het alarmnummer (1 of 2) en configureer vervolgens de volgende parameters:

Inschakelen: Off, Dagelijks, Eénmalig, Weekend of Weekdagen

Tijd: 12:00AM (naar wens aanpassen)

Datum: (naar wens aanpassen – deze optie is alleen zichtbaar indien "Eénmalig" is geselecteerd in het veld "Inschakelen").

Modus: Buzzer, Internet radio, DAB of FM.

Preset: Laatst geluisterd of 1-40

Volume: 0- 32

Om deze instellingen op te slaan en het alarm in te stellen, scrollt u naar beneden en kiest u opslaan.

Opmerking: Als u op **[BACK]** of **[MENU]** drukt om de alarminstellingen te verlaten zonder op te slaan, verschijnt er een dialoogscherf waarin u wordt gevraagd of u de wijzigingen wilt opslaan. Het "nu spelen" scherm toont actieve wekkers met een icoon linksonder in het display. Op de ingestelde tijd zal het alarm afgang. Om het tijdelijk uit te zetten, drukt u op **[OK]**. Door herhaaldelijk op **[OK]** te drukken, doorloopt u de beschikbare sluimerperiodes: 5 min, 10 min, 15 min, en 30 min. De radio keert terug naar standby voor de ingestelde periode, met knipperend het gedempte alarmicoon en een aftelling van de resterende snooze-periode. Na de ingestelde snoozetijd zal het alarm opnieuw afgang. Om de snoozetijd tijdens een snoozetijd te wijzigen, drukt u op **[OK]** om een nieuwe snoozetijd te selecteren. De resterende snoozetijd wordt teruggezet op de geselecteerde tijdsperiode. Om een wekker die afgang, of een wekker in snooze te annuleren, drukt u op **[STANDBY]**.

SPOTIFY CONNECT

Gebruik je telefoon, tablet of computer als een afstandsbediening voor Spotify.

Ga naar spotify.com/connect om te leren hoe je dat doet.

Licenties

Op de Spotify Software zijn licenties van derden van toepassing die je hier kunt vinden:

<http://www.spotify.com/connect/third-party-licenses>.

DEUTSCH

Vielen Dank für den Kauf dieses Audiziosgeräts. Nehmen Sie sich einen Augenblick Zeit, um diese Anleitung sorgfältig durchzulesen, damit Sie die Möglichkeiten, die unser Produkt bietet, sofort voll ausnutzen können.

Lesen Sie erst die Anleitung vollständig vor der ersten Inbetriebnahme durch. Befolgen Sie die Anweisung, da sonst jeglicher Garantieanspruch verfällt. Treffen Sie stets alle Sicherheitsvorkehrungen um Feuer und/oder Stromschlag zu vermeiden. Reparaturen dürfen nur von qualifiziertem Fachpersonal ausgeführt werden, um Stromschlag zu vermeiden. Bewahren Sie diese Anleitung für spätere Bezugnahme auf.

- Bewahren Sie die Verpackung auf, um das Gerät im Bedarfsfall sicher transportieren zu können.
 - Bevor das Gerät in Betrieb genommen wird, muss es erst von einem Fachmann überprüft werden. Bei der ersten Benutzung kann etwas Geruch auftreten. Das ist normal und verschwindet nach einer Weile
 - Das Gerät enthält unter Spannung stehende Teile. Daher NIEMALS das Gehäuse öffnen.
 - Keine Metallgegenstände oder Flüssigkeiten ins Gerät dringen lassen. Sie können zu Stromschlag und Defekten führen.
 - Gerät nicht in der Nähe von Wärmequellen wie Heizkörpern aufstellen. Nicht auf eine vibrierende Oberfläche stellen. Niemals die Belüftungsschlitze abdecken.
 - Das Gerät ist nicht für Dauerbetrieb geeignet.
 - Gehen Sie vorsichtig mit dem Netzkabel um und beschädigen Sie es nicht. Eine beschädigte Netzschnur kann zu Stromschlag und Defekten führen.
 - Wenn Sie das Gerät vom Netz trennen, immer am Stecker ziehen, niemals an der Schnur.
 - Um Feuer und Stromschlag zu vermeiden, das Gerät vor Regen und Feuchtigkeit schützen.
 - Den Stecker nie mit nassen Händen in eine Netzsteckdose stecken oder abziehen.
 - Wenn sowohl der Stecker und/oder die Netzschnur bzw. der Kabeleintritt ins Gerät beschädigt sind, müssen sie von einem Fachmann repariert werden.
 - Wenn das Gerät so beschädigt ist, dass Innenteile sichtbar sind, darf der Stecker NICHT in eine Steckdose gesteckt werden und das Gerät darf NICHT eingeschaltet werden. Wenden Sie sich in dem Fall an Ihren Fachhändler. Das Gerät darf nicht an einen Dimmer angeschlossen werden.
 - Reparaturen dürfen nur von einem Fachmann oder Sachverständigen ausgeführt werden.
 - Das Gerät nur an eine geerdete 10-16A Netzsteckdose mit 220-240V AC/50Hz Spannung anschließen.
 - Bei Gewitter oder längerem Nichtgebrauch den Netzstecker abziehen. Die Regel gilt: Bei Nichtgebrauch Netzstecker abziehen.
 - Wenn das Gerät längere Zeit nicht benutzt wurde, kann sich Kondenswasser gebildet haben. Lassen Sie das Gerät erst auf Zimmertemperatur kommen, bevor Sie es einschalten.
- Das Gerät nicht in feuchten Räumen oder im Freien benutzen.
 - Um Unfällen in der Öffentlichkeit vorzubeugen, müssen die geltenden Richtlinien beachtet und die Anweisungen/Warnungen befolgt werden.
 - Niemals das Gerät kurz hintereinander ein- und ausschalten. Dadurch verkürzt sich die Lebensdauer erheblich.
 - Das Gerät außerhalb der Reichweite von Kindern halten. Das Gerät niemals unbeaufsichtigt lassen.
 - Die Regler nicht mit Reinigungssprays reinigen. Diese hinterlassen Rückstände, die zu Staub- und Fettansammlungen führen. Bei Störungen immer einen Fachmann um Rat fragen.
 - Das Gerät nur mit sauberen Händen bedienen.
 - Das Gerät nicht mit Gewalt bedienen.
 - Dieses Gerät kann dazu führen Magnetfeld. Halten Sie das Gerät mindestens 60 cm vom Computer oder Fernseher.
 - Wenn dieses Gerät eine Blei-Säure-Batterie hat, soll dies jede 3 Monate zumindest wieder aufgeladen werden, wenn es nicht für eine längere Zeit nicht benutzt wird, sonst ist es möglich, dass die Batterie dauerhaft beschädigt.
 - Fachmann um Rat fragen, bevor Sie es wieder einschalten.
 - Keine chemischen Reinigungsmittel benutzen, die den Lack beschädigen. Das Gerät nur mit einem trockenen Tuch abwischen.
 - Nicht in der Nähe von elektronischen Geräten benutzen, die Brummstörungen verursachen können.
 - Bei Reparaturen nur die Original-Ersatzteile verwenden, um starke Schäden und/oder gefährliche Strahlungen zu vermeiden.
 - Bevor Sie das Netz- und/oder Anschlusskabel abziehen, erst das Gerät ausschalten. Netz- und Anschlusskabel abziehen, bevor Sie das Gerät umstellen.
 - Sorgen Sie dafür, dass das Netzkabel nicht beschädigt werden kann, wenn Menschen darüber laufen. Das Netzkabel vor jedem Einsatz auf Brüche/Schadstellen überprüfen.
 - In Deutschland beträgt die Netzspannung 220-240V AC / 50Hz. Wenn Sie das Gerät auf Reisen mitnehmen, prüfen Sie, ob die örtliche Netzspannung den Anforderungen des Geräts entspricht.



Dieses Zeichen weist den Benutzer darauf hin, dass lebensgefährliche Spannungen im Gerät anliegen, die bei Berührung einen Stromschlag verursachen.



Dieses Zeichen lenkt die Aufmerksamkeit des Benutzers auf wichtige Hinweise in der Anleitung hin, die unbedingt eingehalten werden müssen.

HINWEIS: Um einen einwandfreien Betrieb zu gewährleisten, muss die Raumtemperatur zwischen 5° und 35°C liegen.



Tronios BV Registrierungsnummer : DE51181017 (ElektroG).

Dieses Produkt darf am Ende seiner Lebensdauer nicht über den normalen Haushaltsabfall entsorgt werden, sondern muss an einem Sammelpunkt für das Recycling abgegeben werden. Hiermit leisten Sie einen wichtigen Beitrag zum Schutze unserer Umwelt.

Tronios BV Registrierungsnummer : 21003000 (BatterieG).

Lithiumbatterien und Akkupacks sollten nur im entladenen Zustand in die Altbatteriesammelgefäße bei Handel und bei öffentlich-rechtlichen Entsorgungsträgern gegeben werden. Bei nicht vollständig entladenen Batterien Vorsorge gegen Kurzschluss treffen durch Isolieren der Pole mit Klebestreifen.

Reparieren Sie das Gerät niemals selbst und nehmen Sie niemals eigenmächtig Veränderungen am Gerät vor. Sie verlieren dadurch den Garantieanspruch. Der Garantieanspruch verfällt ebenfalls bei Unfällen und Schäden in jeglicher Form, die durch unsachgemäßen Gebrauch und Nichtbeachtung der Warnungen und Sicherheitshinweise in dieser Anleitung entstanden sind. Audizio ist in keinem Fall verantwortlich für persönliche Schäden in Folge von Nichtbeachtung der Sicherheitsvorschriften und Warnungen. Dies gilt auch für Folgeschäden jeglicher Form.

AUSPACKEN

Packen Sie das Gerät sofort nach Empfang aus und prüfen Sie den Inhalt. Wenn Teile fehlen oder beschädigt sind, benachrichtigen Sie sofort den Spediteur und bewahren Sie die Verpackung auf. Falls ein Gerät ins Werk zurückgeschickt werden muss, ist es wichtig, dass es in der Originalverpackung versandt wird. Das Gerät darf nicht in Betrieb genommen werden, nachdem es von einem kalten in einen warmen Raum gebracht wurde. Das dabei entstehende Kondenswasser kann unter Umständen Ihr Gerät zerstören. Lassen Sie das Gerät so lange ausgeschaltet, bis es Zimmertemperatur erreicht hat!

NETZANSCHLUSS

Die benötigte Versorgungsspannung steht auf dem Typenschild auf der Rückseite des Geräts. Die angegebenen Stromwerte entsprechen einem Durchschnittswert bei normalem Betrieb. Alle Geräte müssen direkt ans Netz angeschlossen werden und dürfen nicht über Dimmerpacks geschaltet werden. Bevor Sie eine Spannung anlegen, prüfen Sie, ob der Wert der zulässigen Spannung entspricht.



Verbinden Sie immer das Gerät an einem geschützten Schaltkreis (Leistungsschalter oder Sicherung). Stellen Sie sicher, das Gerät ist elektrisch geerdet, um das Risiko eines Stromschlags oder Feuer zu vermeiden.

BEDIENUNG

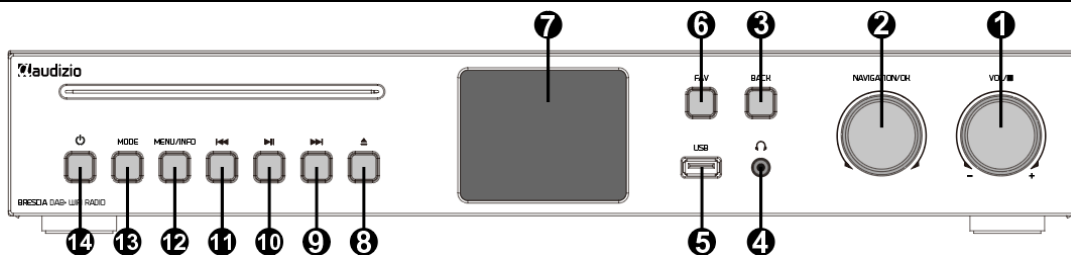

- Lautstärkereglern**
Drehen Sie, um die Lautstärke einzustellen. Drücken, um die CD-Wiedergabe zu stoppen
- Navigation/OK**
Drehen Sie, um durch die Menüs zu navigieren. Drücken Sie zur Bestätigung (OK)
- Zurück**
Drücken Sie, um zur vorherigen Menüebene zu gelangen
- Kopfhöreranschluss 3,5 mm**
- USB-Eingang (nur zur Anzeige)**
- Favorit**
Halten Sie die Taste gedrückt, bis auf dem Display "Save to Preset" angezeigt wird, um den aktuellen Sender als Voreinstellung zu speichern. Drücken Sie , um einen der aufgelisteten voreingestellten Sender auszuwählen
- Anzeige**
- Auswerfen**
Drücken, um die CD auszuwerfen
- Nächste**
Drücken Sie, um zum nächsten Sender auf der Liste/zur nächsten Nummer auf den Medienquellen zu wechseln
- Abspielen/Pausieren**
Drücken Sie zum Abspielen/Pausieren
- Vorherige**
Drücken Sie diese Taste, um zum vorherigen Sender auf der Liste/zum vorherigen Titel auf Medienquellen zu wechseln
- Menu/info**
Drücken Sie diese Taste, um das Menü aufzurufen oder um während der Wiedergabe eines Senders durch die verschiedenen Informationsserien zu blättern
- Modus**
Drücken, um den Modus zu wechseln
- Standby**
Drücken, um zwischen "Ein" und "Standby" zu wechseln
- Ein/Aus**
Schalter zum Ein- und Ausschalten des Geräts
- WIFI Antenne**
- Lautsprecherausgangsanschlüsse**
- Vorverstärkerausgang und AUX IN RCA-Anschlüsse**
- Optischer Eingang (Toslink)**
- Koaxialer Eingang**
- DAB/FM-Antenne**

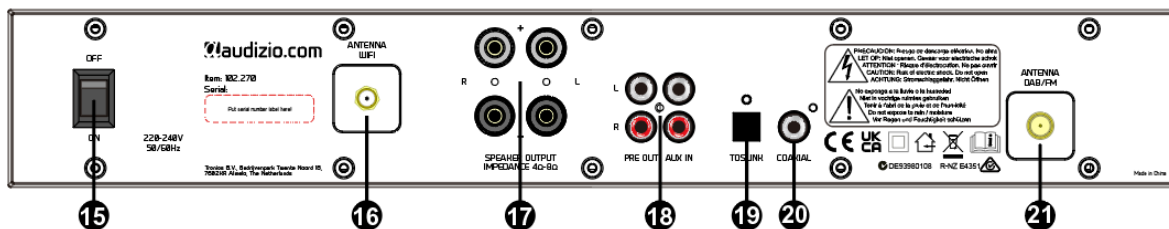

FERNBEDIENUNG

⏻: Drücken, um zwischen Standby und Ein zu wechseln

▲: Drücken, um die CD auszuwerfen

EQ: Equalizer

Dimmer: Rufen Sie das Menü Dimmer auf, um die Bildschirmhelligkeit einzustellen

Sleep: Einschlaf-Timer

Prog: Programmierung

◀◀: Drücken Sie diese Taste, um zum vorherigen Sender auf der Liste/zum vorherigen Titel auf Medienquellen zu wechseln

■: Drücken, um die Wiedergabe zu stoppen

▶▶: Drücken Sie diese Taste, um zum nächsten Sender auf der Liste/zur nächsten Nummer auf den Medienquellen zu wechseln

Info: Durchsuchen verschiedener Informationsserien während der Wiedergabe eines Kanals

Mode: Umschalten zwischen den Modi

Menu/Zurück: Drücken Sie zum Aufrufen oder Zurückkehren zum Menü

▲: Cursor nach oben

◀: Cursor nach links

▶: Cursor nach rechts

▼: Cursor nach unten

OK / Abspielen/Pausieren: Drücken Sie zum Bestätigen, oder zum Abspielen/Pausieren

Vol-: Volumen verringern

Vol+: Volumen erhöhen

0-9: Eingabe von Indexnummern / Eingabe von Zeichen für das WiFi-Passwort

FAV: Aktuellen Sender in den Favoriten speichern

⏻: Stummschalten

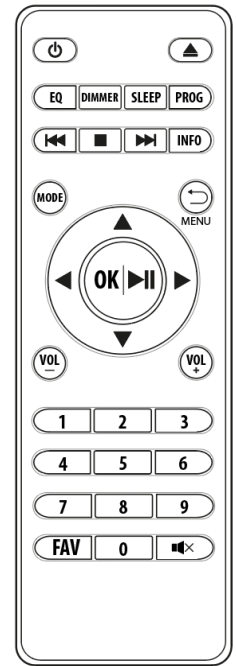

BEVOR SIE BEGINNEN

Stellen Sie Folgendes sicher: Sie verfügen über eine Breitband-Internetverbindung. Ein drahtloser Breitband-Router ist erfolgreich mit dem Internet verbunden. Er unterstützt Wireless B, G und N-Verbindungen (Wireless N-Router können auch mit der Einstellung B oder G verwendet werden). Sie kennen den WEP- (Wired Equivalent Privacy) oder WPA- (Wi-Fi Protected Access) Datenverschlüsselungscode/das Kennwort. Sie müssen den richtigen Code eingeben, wenn das Funkgerät mit dem drahtlosen Router verbunden ist, um eine Netzwerkverbindung herzustellen. Wenn Sie den Code/das Kennwort nicht kennen, wenden Sie sich an die Person/den Techniker, die/der den Router/das Netzwerk für Sie eingerichtet hat.

ERSTE SCHRITTE

- Nehmen Sie das Internetradio aus der Verpackung.
- Stecken Sie das Netzkabel ein und stellen Sie den Ein/Aus-Schalter (Rückseite des Geräts) auf ON.

Hinweis: Vergewissern Sie sich vor der Inbetriebnahme, dass die auf dem Netzteil angegebene Spannung mit der in Ihrer Region verwendeten Spannung übereinstimmt. Verwenden Sie für den Anschluss des Geräts an eine Haushaltssteckdose nur den mitgelieferten VDE-Stecker.

Wenn das Gerät zum ersten Mal gestartet wird, startet der Einrichtungsassistent automatisch.

MODUSAUSWAHL

Wählen Sie einen Modus aus dem Hauptmenü und drücken Sie **[OK]**. Sie können auch die Navigationstaste verwenden, um in einen anderen Modus zu wechseln. Nach einem kurzen Moment schaltet das Radio in diesen Modus. Der letzte Sender oder Titel, der in diesem Modus verwendet wurde, wird ausgewählt. Wenn dies nicht möglich ist, sucht das Radio nach relevanten Sendern oder Netzen oder fordert den Benutzer zur Eingabe auf.

AUDIO ABSPIELEN

Die gemeinsamen Bedienelemente für die Audiowiedergabe sind für alle Wiedergabemodi identisch:

Drehen Sie den Lautstärkereglern, um die Lautstärke zu erhöhen oder zu verringern. Die üblichen Track-Bedienelemente sind **[ABSPIELEN/PAUSIEREN]** zum Starten und Anhalten von Tracks und die Tasten **[NÄCHSTE]** und **[VORHERIGE]** zum Wechseln zum nächsten bzw. vorherigen Track in der aktuellen Playlist.

MENUNAVIGATION

Die Haupttaste zum Bewegen durch die Menüs und Optionen ist der Navigationsknopf. Drehen Sie den Drehknopf, um in einem Menü nach oben oder unten zu gehen. Sobald die gewünschte Option oder der gewünschte Wert hervorgehoben ist, drücken Sie den Drehknopf zur Bestätigung und gehen Sie zum hervorgehobenen Untermenü. Alle Menüs und Listen funktionieren als Schleifen, d. h., wenn Sie den Drehknopf drehen, um über den ersten oder letzten Punkt in einem Menü oder einer Liste hinauszugehen, gelangen Sie an das andere Ende des Menüs oder der Liste. Um die Menüstruktur in einem bestimmten Modus aufzurufen, halten Sie **[MENU]** gedrückt. Um eine Menüebene zurückzugehen, drücken Sie **[ZURÜCK]**. Jeder Modus hat eine eigene Menüstruktur mit spezifischen Optionen für diesen Modus. Das FM-Funktionsmenü verfügt beispielsweise über zwei funktionspezifische Optionen: Scan Setup und Audio Setup.

Das Menü Systemeinstellungen enthält Systemeinstellungsfunktionen, mit denen der Benutzer den Betrieb des Geräts einstellen kann. Dazu gehören Netz-, Zeit-, Sprach- und Softwareparameter.

PRESETS

Bis zu 40 voreingestellte Sender können im DAB-, FM- und Internetradio-Modus gespeichert und abgerufen werden. Um den aktuellen Sender als Voreinstellung zu speichern, halten Sie **[FAV]** gedrückt, bis auf dem Display die Anzeige "Save to Preset" erscheint. Wählen Sie eine der 40 voreingestellten Nummern, um den aktuellen Sender zu speichern, und drücken Sie zur Bestätigung **[OK]**. Um einen voreingestellten Sender zu wählen, drücken Sie **[FAV]** und wählen dann einen der voreingestellten Sender aus der Liste. Wenn eine Voreinstellung abgespielt wird, werden das Sternsymbol ☆ und die Nummer der Voreinstellung am unteren Rand des Bildschirms angezeigt.

EINSTELLUNGEN

Alle Einstellungsparameter für das Funkgerät sind im Menü Systemeinstellungen verfügbar.

Equalizer

Es stehen mehrere vordefinierte EQ-Einstellungen zur Verfügung, darunter auch eine benutzerdefinierte Einstellung. Um eine EQ-Einstellung auszuwählen, wählen Sie **Menu > Systemeinstellungen > Equalizer**. Sie können dann zwischen einer Reihe von vordefinierten Einstellungen und My EQ wählen. Mit der letzten Option "My EQ profile setup" können Sie Ihre eigenen Einstellungen für die Option "My EQ" mit benutzerdefinierten Bass- und Höheneinstellungen festlegen.

Netzwerk

Netzwerk Assistent

Diese führt Sie durch die notwendigen Schritte, um einem Netzwerk beizutreten. Dies wird ebenfalls automatisch im Rahmen des Einrichtungsassistenten durchgeführt. Die angezeigten Bildschirme und Optionen hängen von der Art des Netzwerks und der verwendeten Netzwerksicherheit ab.

Auswahl des Netzes

Wenn Sie den Netzwerkassistenten auswählen, sucht das Gerät automatisch nach verfügbaren drahtlosen Netzwerken und präsentiert eine Liste von Service Set Identifiers (SSIDs) für die Netzwerke. Ihr Gerät speichert die Anmeldeinformationen für die letzten vier Drahtlosnetzwerke, mit denen Sie sich verbunden haben, und stellt automatisch eine Verbindung zu diesen Netzwerken her, sobald sie verfügbar sind. Wenn die Verbindung zu einem Netzwerk vorübergehend unterbrochen wird, stellt Ihr Gerät die Verbindung automatisch wieder her.

Offenes Netzwerk

Wenn das Netz offen (unverschlüsselt) ist, stellt das Gerät eine Verbindung her und es sind keine weiteren Eingaben erforderlich.

Verschlüsseltes Standardnetz

Wenn das drahtlose Netzwerk gesichert ist, bietet der folgende Bildschirm Optionen zur Eingabe des Netzwerkschlüssels oder des Passworts/der Phrase.

Nach Fertigstellung

Das Gerät verbindet sich mit dem ausgewählten Netzwerk. Wenn die Verbindung fehlschlägt, kehrt das Gerät zu einem vorherigen Bildschirm zurück und versucht es erneut. Um den Vorgang zu beenden, drücken Sie die Taste **[ZURÜCK/MENU]**. Wenn die Netzwerkverbindung unterbrochen wird, stellt das Gerät die Verbindung automatisch wieder her.

PBC Wlan-Einrichtung (Wi-Fi Protected Setup)

Das Gerät fordert Sie auf, die Verbindungstaste des Routers und dann die Auswahlstaste zu drücken. Weitere Informationen über die Einrichtung eines verschlüsselten PBC Wlan-Netzwerks finden Sie im Handbuch Ihres PBC Wlan-Routers.

Einstellungen anzeigen

Zeigt die Details der Einstellungen für das aktuelle Netzwerk-Setup an, einschließlich:

- Aktive Verbindungen
- MAC-Adressen
- Wlan-Region
- DHCP
- SSID
- IP-Adressen
- Subnetz-Maske
- Gateway-Adressen
- Primärer DNS
- Sekundärer DNS

Manuelle Einstellungen

Aktivieren/deaktivieren Sie DHCP.

NetRemote-PIN-Einstellung

Ermöglicht die Festlegung einer PIN-Nummer, die eingegeben werden muss, bevor das Gerät aus der Ferne mit einem Netzwerk verbunden werden kann.

Profil des Netzes

Es wird eine Liste der vom Radio gespeicherten Netzwerke angezeigt (bis zu 4). Sie können die Liste der registrierten Netzwerke unter **Menu > System settings > Network > Network profile** einsehen. Hier können Sie unerwünschte Netzwerke löschen, indem Sie sie auswählen und auf **[OK]** drücken und das Löschen mit **Yes** bestätigen.

Löschen der Netzwerkeinstellungen

Mit dieser Option können Sie die aktuellen Netzwerkeinstellungen löschen, so dass Sie leichter auf ein anderes Netzwerk zugreifen können.

Die Verbindung zum Netz aufrechterhalten

Wählen Sie, ob das Netzwerk verbunden bleiben soll oder nicht.

Uhrzeit/Datum

Einstellen der Uhrzeit/Datum

Das Datum und die Uhrzeit werden als tt-mm-jjjj angezeigt, wobei der erste Wert (tt) blinkt. Stellen Sie jeden Wert mit dem Navigationsknopf ein. Drücken Sie während der Einstellung jedes Wertes den Navigationsknopf, um den Wert zu bestätigen. Der nächste Wert blinkt und kann eingestellt werden.

Automatische Aktualisierung (über DAB, FM von Netzwerk)

Die automatische Aktualisierung funktioniert mit Daten, die über DAB, FM oder das Internet gesendet werden. DAB und UKW verwenden ein Zeitsignal, das mit den Radiosendungen übertragen wird. Das Netzwerk verwendet ein Zeitsignal, das vom Internet-Radio-Portal übertragen wird, wenn eine Netzwerkverbindung hergestellt wird.

1. Wählen Sie "Update from DAB", "Update from FM", "Update from Network" oder "No update".
2. Bei der Aktualisierung über das Netz: Stellen Sie Ihre Zeitzone ein.
3. Wenn in Ihrem Land Sommerzeit gilt, kann die automatisch vom Netz aktualisierte Zeit falsch sein. Wenn die Sommerzeit angepasst wird, wie z. B. die britische Sommerzeit (BST), aktivieren Sie die Sommerzeit-Option, um die Zeitumstellung zu kompensieren.

Hinweis: Wenn Sie die Uhrzeit über DAB oder UKW aktualisieren, hat die Sommerzeitoption keinen Einfluss auf die angezeigte Uhrzeit. Das Gerät aktualisiert die Zeit automatisch von der ausgewählten Quelle, wenn Zeitinformationen verfügbar sind.

Zeitanzeige einstellen

Ermöglicht den Wechsel zwischen 12- und 24-Stunden-Anzeige.

Sprache

Die Standardsprache ist Englisch. Zum Ändern gehen Sie zu **Menu > System settings > Languages >** und wählen Sie Ihre bevorzugte Sprache aus.

Zurücksetzen auf Werkseinstellungen

Setzt alle Benutzereinstellungen auf ihre Standardwerte zurück. Uhrzeit/Datum, Netzwerkkonfiguration und Voreinstellungen gehen dabei verloren. Die aktuelle Softwareversion des Funkgeräts wird jedoch beibehalten. Um eine Rückstellung auf die Werkseinstellungen vorzunehmen, wählen Sie **Menu > System settings > Factory reset**. Bestätigen Sie, indem Sie **Proceed > Yes** wählen.

Software-Aktualisierung

Von Zeit zu Zeit werden Software-Updates mit Fehlerkorrekturen und/oder zusätzlichen Funktionen zur Verfügung gestellt. Sie können die Überprüfung manuell vornehmen oder das Gerät so einstellen, dass es regelmäßig automatisch überprüft wird (dies ist die Standardeinstellung). Wenn das Gerät erkennt, dass eine neuere Software verfügbar ist, fragt es Sie, ob Sie die Aktualisierung fortsetzen möchten. Ist dies der Fall, wird die neue Software heruntergeladen und installiert. Alle Benutzereinstellungen bleiben nach einem Software-Update erhalten.

ACHTUNG: Vergewissern Sie sich, dass das Funkgerät an eine stabile Stromversorgung angeschlossen ist, bevor Sie ein Software-Update durchführen. Wenn Sie das Gerät während der Software-Aktualisierung ausschalten, kann das Gerät dauerhaft beschädigt werden.

Einrichtungsassistent

Ermöglicht es Ihnen, den Setup-Assistenten jederzeit zu starten.

Info

Zeigt Details zum aktuellen System an, einschließlich der Software-Versionsnummer, der Radio-ID und des Namens, mit dem das Funkgerät in einem Netzwerk identifiziert wird.

Datenschutzbestimmungen

Zeigt einen Datenschutzhinweis an, der Sie auf unsere Website verweist, wo Sie alle Einzelheiten der Datenschutzrichtlinie von Frontier Smart Technologies finden.

Hintergrundbeleuchtung

Das Display kann so eingestellt werden, dass es sich im Standby-Modus oder nach einer bestimmten Zeitspanne abdunkelt. Mit dieser Option können Sie die Zeitspanne und die Helligkeitseinstellungen vor (Stufe Ein) und nach (Stufe Dimmen) der benutzerdefinierten Zeitspanne festlegen.

Für die "Ein" Stufe stehen die Stufen Hoch, Mittel und Niedrig zur Verfügung.

Für die Dimmstufe stehen Hoch, Mittel, Niedrig und Aus zur Verfügung.

Einstellung der Leitungsausgabe

Legen Sie für die Leitungsausgabe fest, ob diese erlaubt sein soll oder nicht. Wählen Sie für Lokaler Lautsprecher, ob die Tonausgabe erlaubt werden soll oder nicht.

INTERNET RADIO

Dieses Gerät kann über eine Breitband-Internetverbindung Tausende von Radiosendern aus der ganzen Welt wiedergeben. Sobald ein Sender ausgewählt ist, stellt das Gerät eine direkte Verbindung zu diesem Sender her.

Um den Internetradio-Modus zu aktivieren, drücken Sie **[MODE]** und drehen Sie den Navigationsknopf, um durch die Modi zu blättern, bis Internetradio angezeigt wird, oder wählen Sie **Mode > Internet Radio**.

Hinweis: Das Menü "Senderliste" wird vom Internetradio-Portal bereitgestellt und kann daher nur aufgerufen werden, wenn das Radio mit dem Internet verbunden ist. Stationslisten und Untermenüs können sich von Zeit zu Zeit ändern.

LOCAL

Untermenü für die Suche nach Sendern in verschiedenen Kategorien, z. B.: lokale Sender, BBC-Sender, Genres oder Sender aus einer bestimmten Stadt. Wählen Sie die gewünschte Kategorie aus und es wird entweder eine weitere Liste mit Unterkategorien angezeigt oder (wenn es keine weitere Unterkategorie gibt) werden die verfügbaren Sender für die ausgewählte Kategorie aufgelistet.

ZULETZT GEHÖRT

Wenn der Internetradio-Modus (erneut) gestartet wird, wird der zuletzt gehörte Sender ausgewählt. Um einen anderen zuletzt verwendeten Sender auszuwählen, wählen Sie **Last listened** und dann den Sender aus der Liste Zuletzt gehört aus. Die neuesten Sender erscheinen am Anfang der Liste.

SUCHEN

Sie können auch nach Sendern suchen, die bestimmte Schlüsselwörter in ihrem Titel enthalten. Um zu suchen, wählen Sie **Menu > Station list > Search** und geben ein Stichwort ein. Wählen Sie einen Sender aus der Liste.

LOCATION

Um eine Internet-Übertragung von einem bestimmten Ort auszuwählen, wählen Sie **Menu > Station list > Location >**. Wählen Sie einen Kontinent aus dem Menü und eine Liste der verfügbaren Länder wird angezeigt. Wählen Sie ein Land aus und die verfügbaren Internet-Radiosender werden angezeigt. Wählen Sie einen Radiosender aus der Liste aus, um diesen Sender einzustellen.

POPULÄR

Präsentiert eine Liste der beliebtesten Internet-Sender aus aller Welt.

ENTDECKEN

Ermöglicht Ihnen die Auswahl aus einer Liste von Sendern, die nach Herkunft (Land), Genre oder Sprache definiert sind. Navigieren Sie durch die Kategorieoptionen. Sobald Sie Ihre Wahl getroffen haben, wird auf einem Bildschirm bestätigt, welche Kategorie Sie gewählt haben und wie viele Sender in dieser Kategorie enthalten sind. Um die Liste anzuzeigen, wählen Sie die Option, die die Anzahl der verfügbaren Sender anzeigt.

INFORMATIONEN

Während der Wiedergabe des Streams werden auf dem Bildschirm der Name und die Beschreibung des Streams angezeigt. Wenn Interpreten- und/oder Songinformationen verfügbar sind, werden diese ebenfalls angezeigt. Drücken Sie **[INFO]**, um weitere Informationen anzuzeigen. Jedes Mal, wenn Sie die Taste drücken, wird ein anderer Satz von Informationen angezeigt, der die folgenden Details durchläuft:

- Slogan (Standard; falls vorhanden)
- Sprache/Standort
- Codec und Abtastrate
- Puffer
- Termin-Infos

PODCASTS

Dieses Gerät kann über eine Breitband-Internetverbindung Tausende von Podcasts aus der ganzen Welt abspielen. Sobald ein Podcast ausgewählt ist, stellt das Gerät eine direkte Verbindung zu diesem Sender her.

Um den Podcast-Modus zu aktivieren, drücken Sie **[MODE]** und drehen Sie den Navigationsknopf, um durch die Modi zu blättern, bis Podcasts angezeigt wird, oder wählen Sie **Mode > Podcasts**.

Hinweis: Das Podcast-Menü wird über das Podcast-Portal angeboten und ist daher nur zugänglich, wenn das Radio mit dem Internet verbunden ist. Podcast-Listen und Untermenüs können sich von Zeit zu Zeit ändern.

LOCAL

Untermenü für die Suche nach Podcasts in verschiedenen Kategorien, z.B.: Komödie der Woche, Autoren, Populäres, etc. Wählen Sie die gewünschte Kategorie aus und es wird entweder eine weitere Liste von Unterkategorien angezeigt oder (wenn es keine weitere Unterkategorie gibt) werden die verfügbaren Podcasts für die ausgewählte Kategorie aufgelistet.

SUCHEN

Sie können auch nach Podcasts mit bestimmten Schlüsselwörtern im Titel suchen. Um zu suchen, wählen Sie **Menu > Podcast list > Search** und geben ein Stichwort ein. Wählen Sie eine Sendung aus der Liste aus.

LOCATION

Um einen Podcast auszuwählen, der an einem bestimmten Ort gesendet wurde, wählen Sie **Menu > Podcast list > Location >**. Wählen Sie einen Kontinent aus dem Menü und eine Liste der verfügbaren Länder wird angezeigt. Wählen Sie ein Land aus und die verfügbaren Podcasts werden aufgelistet. Wählen Sie einen Podcast aus der Liste aus, um ihn anzuschalten.

ENTDECKEN

Ermöglicht Ihnen die Auswahl aus einer Liste von Podcasts, die nach Herkunft (Land), Genre oder Sprache definiert sind. Navigieren Sie durch die Kategorieoptionen. Sobald Sie Ihre Wahl getroffen haben, wird ein Bildschirm die von Ihnen gewählte Kategorie bestätigen und die Anzahl der Podcasts innerhalb dieser Kategorie anzeigen. Um die Liste anzuzeigen, wählen Sie die Option, die die Anzahl der verfügbaren Podcasts anzeigt.

DAB RADIO

Um den DAB-Modus aufzurufen, drücken Sie **[MODE]** und drehen Sie den Navigationsknopf, um durch die Modi zu blättern, bis DAB Radio angezeigt wird, oder wählen Sie **Menu > Main menu > DAB**.

SENDELISTE

Wenn Sie zum ersten Mal den DAB-Radiomodus wählen (oder wenn die Senderliste leer ist), startet das Gerät automatisch einen vollständigen Suchlauf, um zu sehen, welche Sender verfügbar sind. Ein mit einem Fragezeichen gekennzeichnete Sender zeigt an, dass dieser Sender derzeit nicht verfügbar ist. Je nach Ursache des Signalverlustes kann dies nur vorübergehend sein. Sender, die wahrscheinlich nicht mehr verfügbar sein werden, können aus der Senderliste entfernt werden.

Sendersuche

Um einen Scan manuell zu starten, wählen Sie **Menu > Scan**. Sobald der Suchlauf abgeschlossen ist, zeigt das Radio eine Liste der verfügbaren Sender an. Mit der Menüoption Manuelle Abstimmung kann der Benutzer einen bestimmten Kanal auswählen und die Signalstärke für diesen Kanal anzeigen.

Sender aus der Liste löschen

Um aufgelistete, aber nicht verfügbare Sender zu löschen, wählen Sie **Menu > Prune invalid**.

Auswählen von Sendern

Um einen Sender zu hören oder zu ändern, wählen Sie **Menu > Station List** und drücken Sie **[OK]**. Wählen Sie den Sender, den Sie hören möchten, durch Blättern mit der Navigationssteuerung aus. Stationen, die mit einem '?' gekennzeichnet sind, sind nicht verfügbar. Nach der Auswahl beginnt die Wiedergabe des Senders, und auf dem Display werden Informationen über den Sender, das Lied oder die Sendung, die vom Sender ausgestrahlt wird, angezeigt. Sie können auch die linke und rechte Taste drücken, um zum nächsten Sender in der Senderliste zu wechseln.

INFORMATIONEN

Während der Wiedergabe des Streams werden auf dem Bildschirm der Name und die DLS-Informationen (Dynamic Label Segment) angezeigt, die Echtzeitinformationen wie den Namen des Programms, den Titel des Liedes und andere Details enthalten. Stereosendungen werden durch ein Symbol am oberen Rand des Bildschirms angezeigt. Um weitere Informationen anzuzeigen, drücken Sie **[INFO]**. Jedes Mal, wenn Sie drücken, wird ein anderer Bereich von Informationen angezeigt.

SLIDESHOW

Wenn eine Diashow verfügbar ist (abhängig vom übertragenen Signal), werden die Bilder auf der linken Seite des Bildschirms angezeigt. Drücken Sie den Drehknopf, um durch die verschiedenen Anzeigeoptionen zu blättern (Miniaturbild, Dia mit DLS-Text und Dia im Vollbild).

EINSTELLUNGEN

Dynamic Range Compression (DRC)

Einige DAB-Sender bieten Dynamic Range Compression (DRC) an. Mit dieser Funktion können die Funkgeräte den Dynamikbereich des ausgehenden Audiostroms komprimieren, wodurch die Lautstärke leiser Töne erhöht und die Lautstärke lauter Töne verringert wird. Dies kann nützlich sein, wenn Sie Musik mit einem großen Dynamikbereich in einer lauten Umgebung hören (z. B. klassische Musik während der Zentrierung). Um die DRC-Einstellung für dieses Gerät zu ändern, wählen Sie **Menu > DRC** und wählen Sie dann zwischen DRC high, DRC low oder DRC off.

Hinweis: Die DRC-Einstellung hat keine Auswirkung, wenn die DRC-Daten nicht in der Übertragung enthalten sind.

Reihenfolge der Sender

Sie können die Reihenfolge der DAB-Senderliste zwischen Alphanumerisch und Ensemble wählen. Ensemble zeigt Gruppen von Sendern an, die gemeinsam auf demselben Ensemble ausgestrahlt werden. Gültig zeigt zuerst die gültigen Sender alphanumerisch an, gefolgt von den Sendern, die nicht auf Sendung sind. Um die Senderreihenfolge zu ändern, wählen Sie **Menu > Station order >** und dann Alphanumerisch oder Ensemble.

FM RADIO

Um den FM-Radiomodus zu aktivieren, drücken Sie **[MODE]** und drehen Sie den Navigationsknopf, bis FM Radio angezeigt wird, oder wählen Sie **Menu > Main menu > FM**.

Manuelle Suche

Um manuell zu suchen, drücken Sie den Navigationsknopf und drehen Sie den Knopf im Uhrzeigersinn, um nach oben zu suchen, oder gegen den Uhrzeigersinn, um nach unten zu suchen.

Automatische Suche

Um den automatischen Suchvorgang zu starten, halten Sie die Navigationstaste gedrückt. Das Funkgerät beginnt, das gesamte Frequenzband zu durchsuchen. Es schaltet sich automatisch ab, wenn ein ausreichend starker Sender gefunden wird.

SENDERAUSSWAHL

Um einen Sender zu finden, drücken Sie **[OK]**. Das Display zeigt eine laufende Frequenztafel an, während das Gerät das UKW-Band durchsucht. Sie können auch nach oben oder unten scannen, indem Sie die Tasten **[PREVIOUS]** oder **[NEXT]** gedrückt halten, oder manuell abstimmen, indem Sie die Taste kurz drücken.

Hinweis: Der Suchlauf kann so eingestellt werden, dass nur nach starken Signalen gesucht wird.

INFORMATIONEN

Während ein UKW-Sender läuft, zeigt das Display einen der beiden folgenden Datensätze an:

- Wenn RDS-Informationen verfügbar sind, wird standardmäßig der Dienstname (d. h. der Sendername) angezeigt. Sie können durch weitere RDS-Informationen blättern, indem Sie **[INFO]** drücken. Jedes Mal, wenn Sie **[INFO]** drücken, werden andere Informationen angezeigt.
- Wenn keine RDS-Informationen verfügbar sind, wird die aktuelle Frequenz angezeigt.

EINSTELLUNGEN

Scan-Einstellungen

Standardmäßig hält der FM-Suchlauf bei jedem verfügbaren Sender an. Dies kann bei schwachen Sendern zu einem schlechten Signal führen. Um nur bei starken Sendern mit guter Signalstärke anzuhalten, wählen Sie **Menu > Scan setting > Strong stations only? > Yes**.

Audio-Einstellungen

Standardmäßig werden alle Stereo-Sender automatisch in Stereo angezeigt. Bei schwachen Sendern kann dies zu einem schlechten Signal führen. Um schwache Sender in Mono wiederzugeben, wählen Sie **Menu > Audio setting > FM weak reception: Listen in mono only > Yes**.

CD

Um den CD-Modus aufzurufen, drücken Sie **[MODE]** und drehen Sie den Navigationsknopf, bis "CD" angezeigt wird, oder wählen Sie **Menu > Main menu > CD**. Auf dem Display erscheint "Loading..." gefolgt von "Reading", "No Disc". Legen Sie Ihre CD ein, das Laufwerk zieht die CD automatisch ein. Der erste Titel auf der CD wird abgespielt und die Spielzeit wird angezeigt.

Wenn der Titel das ID3-Format hat, drücken Sie wiederholt die Taste **[INFO]** auf der Fernbedienung oder die Taste **[OK]** auf dem Gerät. Es werden zusätzliche Informationen (Datum, Datei, Ordner, Album, Künstler, Titel) angezeigt.

CD-Funktionen

Um zwischen den Titeln zu wechseln, verwenden Sie die Tasten **[VORHERIGE]** oder **[NÄCHSTE]** am Gerät oder auf der Fernbedienung. Drücken Sie die Taste **[ABSPIELEN/PAUSIEREN]** am Gerät oder auf der Fernbedienung, um die Wiedergabe zu starten oder anzuhalten. Um innerhalb des aktuellen Titels zurückzuspulen/vorzuspulen, halten Sie die Tasten **[VORHERIGE]** oder **[NÄCHSTE]** auf der Fernbedienung gedrückt und lassen Sie sie los, wenn Sie die Wiedergabe fortsetzen möchten. Um die CD auszuwerfen, drücken Sie **[EJECT]** auf dem Gerät oder der Fernbedienung.

Programmierung

Es ist möglich, das Gerät so zu programmieren, dass es CD-Titel in einer bestimmten Reihenfolge abspielt. Drücken Sie während der CD-Wiedergabe **[STOP]**. Drücken Sie dann **[PROGRAM]** auf der Fernbedienung, um in den Programmiermodus zu gelangen. Das Sternensymbol ☆ erscheint auf dem Display.

In den Programmeinstellungen wird auf dem Display "T001" angezeigt, um den ersten Titel auf der CD als P01 darzustellen. Sie können nun auswählen, welchen Track Sie als Programmnummer P01 verwenden möchten, indem Sie mit den Tasten **[<<]** und **[>>]** zu dem gewünschten Track gehen. Sobald Sie sich auf dem gewählten Track für P01 befinden, drücken Sie **[PROGRAM]**. Das Gerät ermöglicht Ihnen die Auswahl des nächsten programmierbaren Titels. Für den nächsten Titel wird auf dem Display T002 angezeigt. Verwenden Sie nun die Tasten **[<<]** und **[>>]**, um erneut zu dem Titel zu blättern, den Sie jetzt auswählen möchten. Sobald Sie sich auf dem für P02 gewählten Track befinden, drücken Sie **[PROGRAM]**. Das Gerät ermöglicht Ihnen nun die Auswahl des nächsten programmierbaren Titels. Wenn Sie die Programmierung Ihrer Titelauswahl abgeschlossen haben, drücken Sie **[PLAY/PAUSE]**, um die programmierten Titel abzuspielen. Wenn der Programmiermodus aktiviert ist, drücken Sie **[STOP]**, um den programmierten Wiedergabemodus zu verlassen und zur normalen CD-Wiedergabe zurückzukehren.

USB

Im USB-Modus werden Audiosignale von einer externen Quelle, z. B. einem MP3-Player, wiedergegeben.

Um den USB-Modus zu aktivieren, drücken Sie **[MODE]** und drehen Sie den Navigationsknopf, bis USB angezeigt wird, oder wählen Sie **Menu > Main menu > USB**.

USB-Funktionen

Um zwischen den Titeln zu wechseln, verwenden Sie die Tasten **[VORHERIGE]** oder **[NÄCHSTE]** am Gerät oder auf der Fernbedienung. Drücken Sie die Taste **[ABSPIELEN/PAUSIEREN]** am Gerät oder auf der Fernbedienung, um die Wiedergabe zu starten oder anzuhalten. Um innerhalb des aktuellen Titels zurückzuspulen/vorzuspulen, halten Sie die Tasten **[VORHERIGE]** oder **[NÄCHSTE]** auf der Fernbedienung gedrückt und lassen Sie sie los, wenn Sie die Wiedergabe fortsetzen möchten.

Programmierung

Es ist möglich, das Gerät so zu programmieren, dass es USB-Titel in einer bestimmten Reihenfolge abspielt. Drücken Sie während der Wiedergabe von USB-Dateien **[STOP]**. Drücken Sie dann **[PROGRAM]** auf der Fernbedienung, um in den Programmiermodus zu gelangen. Auf dem Display erscheint das Sternsymbol ☆.

Im Programmbetrieb wird auf dem Display "T001" angezeigt, um den ersten Titel auf dem USB-Gerät als P01 darzustellen. Nun können Sie mit den Tasten **[<<]** und **[>>]** den Track auswählen, den Sie als Programmnummer P01 verwenden möchten. Sobald Sie sich auf dem gewählten Track für P01 befinden, drücken Sie **[PROGRAM]**. Das Gerät ermöglicht Ihnen die Auswahl des nächsten programmierbaren Titels. Für den nächsten Titel wird auf dem Display T002 angezeigt. Verwenden Sie nun die Tasten **[<<]** und **[>>]**, um erneut zu dem Titel zu blättern, den Sie jetzt auswählen möchten. Sobald Sie sich auf dem für P02 gewählten Track befinden, drücken Sie **[PROGRAM]**. Das Gerät ermöglicht Ihnen nun die Auswahl des nächsten programmierbaren Titels.

Wenn Sie die Programmierung Ihrer Titelauswahl abgeschlossen haben, drücken Sie **[ABSPIELEN/PAUSIEREN]**, um die programmierten Titel abzuspielen.

AUXILIARY

Im AUX IN-Modus werden Audiosignale von einer externen Quelle wie z. B. einem MP3-Player wiedergegeben.

Drehen Sie die Lautstärke sowohl an diesem Gerät als auch am Quellgerät herunter, falls dies möglich ist, um zu verhindern, dass die Lautstärke plötzlich zu hoch wird. Schließen Sie die externe Audioquelle an die Anschlüsse AUX IN L und R an.

Um den AUX IN-Modus zu aktivieren, drücken Sie **[MODE]** und drehen Sie den Bedienknopf, bis "Aux in" angezeigt wird, oder wählen Sie **Menu > Main menu > Aux in**.

Stellen Sie die Lautstärke dieses Geräts (und ggf. des Audioquellengeräts) nach Bedarf ein.

BT STREAMING AUDIO

Im BT-Audiostreaming-Modus können BT-Geräte mit diesem Gerät gekoppelt werden, um Musik zu übertragen. Um den BT-Streaming-Audio-Modus zu aktivieren, drücken Sie **[MODE]** und drehen Sie den Regler, bis BT Audio angezeigt wird, oder wählen Sie **Menu > Main menu > BT**.

Koppeln eines BT-Geräts mit dem Radio

Gehen Sie zu **Menu > BT**, um dieses Gerät zu finden. Prüfen Sie auf Ihrem BT-kompatiblen Smartgerät, ob BT aktiviert ist, und suchen Sie nach Geräten. Wählen Sie "Audizio Brescia" in der Liste der verfügbaren BT-Geräte.

Bedienung über Funk

Im BT-Modus können Sie die Wiedergabe unterbrechen und zum nächsten/vorherigen Titel springen, indem Sie die entsprechenden Tasten am Radio drücken.

OPTICAL (TOSLINK)

Im optischen Modus werden Audiosignale von einer externen Quelle, z. B. einem MP3-Player, wiedergegeben.

Drehen Sie die Lautstärke sowohl an diesem Gerät als auch, falls einstellbar, am Quellgerät herunter, um eine plötzliche Überlastung zu vermeiden. Schließen Sie die externe Audioquelle an den optischen Anschluss an.

Um den optischen Modus aufzurufen, drücken Sie **[MODE]** und drehen Sie den Navigationsknopf, bis "Optical" angezeigt wird, oder wählen Sie **Menu > Main menu > Optical**.

Stellen Sie die Lautstärke dieses Geräts (und ggf. des Audioquellengeräts) nach Bedarf ein.

COAXIAL

Der Koaxialmodus gibt Audio von einer externen Quelle wie z. B. einem MP3-Player wieder.

Drehen Sie die Lautstärke sowohl an diesem Gerät als auch am Quellgerät herunter, falls dies möglich ist, um zu verhindern, dass die Lautstärke plötzlich zu hoch wird. Schließen Sie die externe Audioquelle an den COAX-Anschluss an.

Um den optischen Modus aufzurufen, drücken Sie **[MODE]** und drehen Sie den Navigationsknopf, bis "Koaxial" angezeigt wird, oder wählen Sie **Menu > Main menu > Coaxial**.

Stellen Sie die Lautstärke dieses Geräts (und ggf. des Audioquellengeräts) nach Bedarf ein.

WECKER & SLEEP-TIMER

Es gibt zwei verschiedene Alarmer mit Schlummerfunktion und eine Sleep-Timer-Funktion, mit der sich das System nach einer selbst eingestellten Zeit ausschalten lässt. Jeder Alarm kann so eingestellt werden, dass er in einem bestimmten Wiedergabemodus startet.

SCHLAFZEITSCHALTER

Um die Einschlafzeit einzustellen, drücken Sie wiederholt **[SLEEP]** auf der Fernbedienung, um die Optionen für die Einschlafzeit zu durchlaufen: OFF, 15 min, 30 min, 45 min, 60 min, 90 min oder 120 min. Stoppen Sie die Eingabe, wenn die gewünschte Zeit angezeigt wird. Nach einem Moment kehrt der Bildschirm zu dem Bildschirm zurück, der vor der Auswahl der Schlaffunktion verwendet wurde. Auf dem Bildschirm, der gerade abgespielt wird, wird die verbleibende Schlafzeit unten auf dem Bildschirm angezeigt. Sie können auch **Menu > Main menu > Sleep** wählen und die gewünschte Schlafzeioption auswählen. Sobald Sie eine Schlafzeit ausgewählt haben, kehrt das System zum Hauptmenü zurück. Halten Sie **[MENU]** gedrückt, um zum Bildschirm "Jetzt abspielen" zurückzukehren. Um einen ausgewählten Sleep-Timer abzubrechen, wählen Sie "OFF" aus den Sleep-Optionen mit einer der oben genannten Methoden.

Hinweis: Ein Sleep-Timer wird automatisch deaktiviert, wenn das Gerät in den Standby-Modus versetzt wird.

ALARM

Um einen Alarm einzustellen oder zu ändern, gehen Sie zu **Menu > Main menu > Alarms**. Wählen Sie die Alarmnummer (1 oder 2) und konfigurieren Sie dann die folgenden Parameter:

Aktivieren: Aus, täglich, einmalig, am Wochenende oder an Wochentagen

Uhrzeit: 12:00AM (nach Bedarf anpassen)

Datum: (Nach Bedarf anpassen - diese Option ist nur sichtbar, wenn "Einmalig" im Feld "Aktivieren" ausgewählt wurde)

Modus: Summer, Internetradio, DAB oder FM.

Voreinstellung: Zuletzt angehört oder 1-40

Lautstärke: 0- 32

Um diese Einstellungen zu speichern und den Alarm einzustellen, blättern Sie nach unten und wählen Sie Speichern.

Hinweis: Wenn Sie **[ZURÜCK]** oder **[MENU]** drücken, um die Alarmerstellungen zu verlassen, ohne zu speichern, erscheint ein Dialogfenster mit der Frage, ob Sie die Änderungen speichern möchten. Der Bildschirm "Jetzt abspielen" zeigt aktive Alarmer mit einem Symbol unten links auf dem Display an. Der Alarm wird zur eingestellten Zeit ausgelöst. Um sie vorübergehend zu deaktivieren, drücken Sie **[OK]**. Durch wiederholtes Drücken von **[OK]** werden die verfügbaren Schlummerzeiträume durchlaufen: 5 Min., 10 Min., 15 Min. und 30 Min. Das Radio kehrt für den eingestellten Zeitraum in den Standby-Modus zurück, wobei das Symbol für den stummgeschalteten Alarm und ein Countdown für die verbleibende Snooze-Periode blinken. Nach der eingestellten Schlummerzeit ertönt der Alarm erneut. Um die Schlummerzeit während eines Schlummerzeitraums zu ändern, drücken Sie **[OK]**, um eine neue Schlummerzeit zu wählen. Die verbleibende Schlummerzeit wird auf die gewählte Zeitspanne zurückgesetzt. Um einen ertönenden oder schlummernden Alarm abzubrechen, drücken Sie **[STANDBY]**.

SPOTIFY CONNECT

Verwende dein Smartphone, Tablet oder deinen Computer als Fernbedienung für Spotify.

Auf spotify.com/connect erfährst du mehr.

Lizenzen

Die Spotify-Software unterliegt den Lizenzen von Drittanbietern, die Sie hier finden:

<http://www.spotify.com/connect/third-party-licenses>.

Felicitaciones a la compra de este producto Audizio. Por favor lea atentamente este manual antes de usar el aparato para disfrutar al completo de sus prestaciones.

Seguir las instrucciones le permite no invalidar la garantía. Tome todas las precauciones para evitar que se produzca fuego o una descarga eléctrica. Las reparaciones solo deben llevarse a cabo por técnicos cualificados para evitar descargas eléctricas. Guarde el manual para futuras consultas.

sentirse cierto olor. Esto es normal y desaparece al poco tiempo.

- Este aparato contiene piezas que llevan voltaje. Por lo tanto NO abra la carcasa.
- No coloque objetos metálicos o vierta líquidos dentro del aparato. Podría producir descargas eléctricas y fallos en el funcionamiento.
- No coloque el aparato cerca de fuentes de calor tipo radiadores, etc. No coloque el aparato en superficies vibratorias. No tape los agujeros de ventilación.
- Este aparato no está preparado para un uso continuado.
- Tenga cuidado con el cable de alimentación y no lo dañe. Un daño o defecto en el cable de alimentación puede producir una descarga eléctrica o fallo en el funcionamiento.
- Cuando desconecte el aparato de la toma de corriente, siempre tire de la clavija, nunca del cable.
- No enchufe o desenchufe el aparato con las manos mojadas.
- Si la clavija y/o el cable de alimentación están dañados, necesitan reemplazarse por un técnico cualificado.
- Si el aparato está dañado de modo que puedan verse sus partes internas, NO conecte el aparato a la toma de corriente y NO lo encienda. Contacte con su distribuidor. NO conecte el aparato a un reostato o dimmer.
- Para evitar un fuego o peligro de descarga, no exponga el aparato a la lluvia y a la humedad.
- Todas las reparaciones deben llevarse a cabo exclusivamente por técnicos cualificados.
- Conecte el aparato a una toma de corriente con toma de tierra (220-240Vca/50Hz) protegida por un fusible de 10-16A.
- Durante una tormenta o si el aparato no va a usarse durante un periodo largo de tiempo, desconéctelo de la toma de corriente. La regla es: Desconéctelo si no lo va a usar.
- Si el aparato no se ha usado en mucho tiempo puede producirse condensación. Deje el aparato a temperatura ambiente antes de encenderlo. Nunca utilice el aparato en ambientes húmedos o en el exterior.
- Para prevenir accidentes en las empresas, debe seguir las directrices aplicables y seguir las instrucciones.
- No lo apague y encienda repetidamente. Esto acorta su tiempo de vida.
- Mantenga el aparato fuera del alcance de los niños. No deje el aparato sin vigilancia.
- No utilice sprays limpiadores para limpiar los interruptores. Los residuos de estos sprays producen depósitos de polvo y grasa. En caso de mal funcionamiento, siempre consulte a un profesional.
- No fuerce los controles.
- Si el aparato se ha caído, siempre haga que lo verifique un técnico cualificado antes de encenderlo otra vez.
- NO utilice productos químicos para limpiar el aparato. Dañan el barniz. Tan solo límpielo con un trapo seco.
- Manténgalo lejos de equipos electrónicos ya que pueden producir interferencias.
- Si este producto incorpora una batería recargable con base ácida, por favor recargue batería cada 3 meses si no va a usar la unidad por un tiempo prolongado. En caso contrario la batería podría dañarse.
- Solo utilice recambios originales para las reparaciones, de otro modo pueden producirse daños serios y/o radiaciones peligrosas.
- Apague el aparato antes de desconectarlo de la toma de corriente y/o de otros equipos. Desconecte todos los cables y conexiones antes de mover el aparato.
- Asegúrese de que el cable de alimentación no puede dañarse cuando la gente lo pise. Compruebe el cable de alimentación antes de cada uso por si hay daños o defectos.
- El voltaje de funcionamiento es 220-240Vca/50Hz. Compruebe que la toma de corriente coincide. Si tiene que viajar, asegúrese de que el voltaje del país es el adecuado para este aparato.
- Guarde el embalaje original para poder transportar el aparato en condiciones seguras.



Esta señal advierte al usuario de la presencia de alto voltaje en el interior de la carcasa y que es de la suficiente magnitud como para producir una descarga eléctrica.



Esta señal advierte al usuario de que el manual contiene instrucciones importantes que han de leerse y seguirse al pie de la letra.

NOTA: Para asegurarse de que el aparato funcione correctamente, debe usarse en ambientes a una temperatura de entre 5°C/41°F y 35°C/95°F.



Los productos electrónicos no pueden tirarse a la basura normal. Por favor lleve este producto a un centro de reciclaje. Pregunte a la autoridad local en caso de duda. Las especificaciones son generales. Los valores actuales pueden variar de una unidad a otra. Las especificaciones pueden variar sin previo aviso.

Nunca intente reparar usted mismo este equipo. Esta manipulación anulará la garantía. No realice cambios en la unidad. Esta manipulación anulará la garantía. Esta garantía no es aplicable en caso de accidente o daños ocasionados por uso indebido del aparato o mal uso del mismo. Audizio no se hace responsable de daños personales causados por el no seguimiento de las normas e instrucciones de este manual. Esto es aplicable también a los daños de cualquier tipo.

INSTRUCCIONES DE DESEMBALAJE

ATENCIÓN! Inmediatamente después de recibir un dispositivo, desempaqué cuidadosamente la caja de cartón, compruebe el contenido para asegurarse de que todas las partes están presentes, y se han recibido en buenas condiciones. Notifique inmediatamente al transportista y conserve el material de embalaje para la inspección por si aparecen daños causados por el transporte o el propio envase muestra signos de mal manejo. Guarde el paquete y todos los materiales de embalaje originales. Si el aparato ha estado expuesto a grandes cambios de temperatura (tras el transporte), no lo enchufe inmediatamente. La condensación de agua producida podría dañar su aparato. Deje el dispositivo apagado hasta que se haya alcanzado la temperatura ambiente.

FUENTE DE ALIMENTACIÓN

En la etiqueta de la parte trasera del controlador se indica el tipo de fuente de alimentación que debe ser conectado. Compruebe que la tensión de red corresponda a esto, todos los otros voltajes a la especificada, puede causar efectos irreparable. El producto también debe estar conectado directamente a la red para ser utilizado. No en ninguna fuente de alimentación o dimmer ajustable.



Conecte siempre el producto a un circuito protegido (disyuntor o fusible). Asegúrese de que el producto tiene una toma de tierra adecuada para evitar el riesgo de electrocución o incendio.

CONTROLES

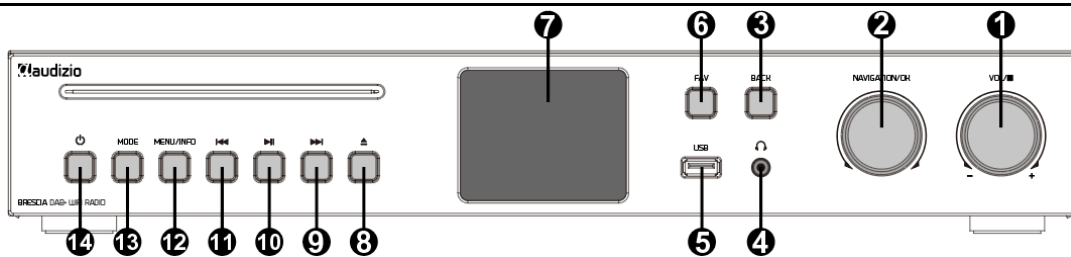

- Control de volumen /■**
Gire para ajustar el nivel de volumen. Pulse para detener la reproducción CD
- Navegación/OK**
Gire para navegar por los menús. Pulse para confirmar (OK)
- Volver/retorno/back**
Pulse para ir al nivel de menú anterior
- Toma de auriculares de 3,5 mm**
- Puerto USB (sólo para reproducción)**
- Favorito**
Mantenga pulsado hasta que la pantalla muestre la pantalla Guardar en preselección para almacenar la emisora actual como preselección. Pulse brevemente para seleccionar una de las emisoras preseleccionadas de la lista
- Pantalla**
- Expulsar ▲**
Pulse para expulsar el disco CD
- Siguiente ►►**
Pulse para cambiar a la siguiente emisora de la lista/siguiente pista en las fuentes multimedia
- Reproducir/pausar ►||**
Pulse para reproducir/pausar la reproducción
- Anterior ◀◀**
Pulse para cambiar a la emisora anterior de la lista/pista anterior en las fuentes multimedia
- Menú/información**
Pulse para entrar en el menú o para pasar por diferentes conjuntos de información mientras se reproduce un canal
- Modo**
Pulse para cambiar de modo
- Standby**
Pulse para cambiar entre el modo "on" y "standby"
- On/off**
Interruptor para encender y apagar el dispositivo
- Antena WIFI**
- Conectores de salida de altavoces**
- Conectores RCA Pre out y AUX IN**
- Entrada óptica (Toslink)**
- Entrada coaxial**
- Antena DAB/FM**

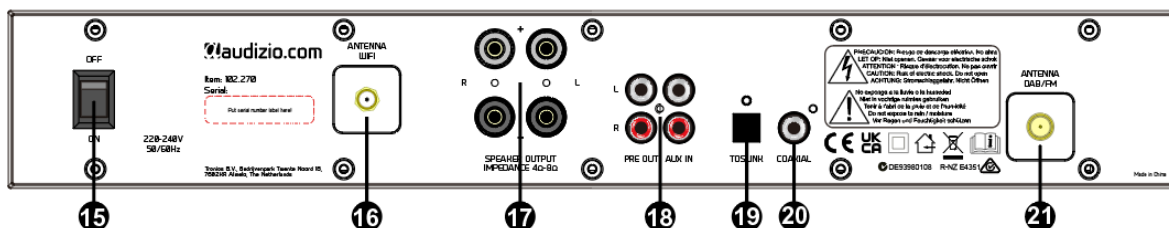

CONTROL REMOTO

⏻: Pulse para alternar entre el modo de espera y el funcionamiento

⏪: Pulse para expulsar el disco CD

EQ: Ecualizador

Dimmer: Accede al menú Dimmer para ajustar el brillo de la pantalla

Sleep: Temporizador para dormir

Prog: Programa

⏮: Estación anterior en la lista / pista anterior en las fuentes de los medios de comunicación

■: Pulse para detener la reproducción

⏭: Siguiete estación en la lista/siguiete pista en las fuentes de medios

Info: Recorrer diferentes conjuntos de información mientras se reproduce un canal

Mode: Cambiar entre los modos de radio

Menu/back: Pulse para ir al menú o para volver

▲: Cursor arriba

◀: Cursor izquierdo

▶: Cursor derecho

▼: Cursor abajo

OK / Reproducir/pausar: Pulse para confirmar o reproducir/pausar la reproducción

Vol-: Bajar el volumen

Vol+: Subir el volumen

0-9: Introducir números de índice / introducir caracteres para la contraseña del WiFi

FAV: Preseleccionar la emisora que se está reproduciendo en los favoritos

🔇: Silencio

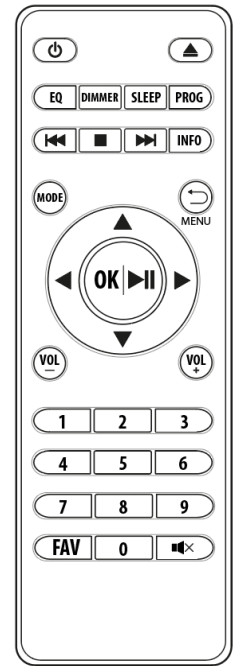

ANTES DE EMPEZAR

Por favor, asegúrese de que lo siguiente está listo: Tiene una conexión a Internet de banda ancha. Un router inalámbrico de banda ancha está conectado a Internet con éxito. La radio admite la conexión inalámbrica B, G y N (el router inalámbrico N también puede utilizarse con la configuración en B o G). Conoce el código/contraseña de encriptación de datos de la Privacidad Equivalente por Cable (WEP) o del Acceso Protegido Wi-Fi (WPA). Debe introducir el código correcto cuando la radio esté conectada al router inalámbrico para la conexión a la red. Si no conoce el código/contraseña, póngase en contacto con la persona/técnico que le configuró el router/red. La radio puede funcionar a través de una conexión de red inalámbrica (conexión Wi-Fi).

CÓMO EMPEZAR

• Sacar la radio de Internet de la caja del paquete.

• Enchufe el cable de alimentación y coloque el interruptor de encendido/apagado (en el gabinete trasero) en la posición ON.

Nota: Antes de empezar, asegúrese de que el voltaje mencionado en la fuente de alimentación se corresponde con el voltaje utilizado en su zona. Utilice únicamente el enchufe VDE suministrado para conectar el aparato a una toma de corriente doméstica.

Al arrancar el aparato por primera vez, se inicia automáticamente el asistente de configuración.

SELECCIÓN DE MODO

En el menú principal, seleccione un modo y pulse **[OK]**. También puede utilizar el mando de navegación para cambiar de modo. Después de un momento, la radio cambia a ese modo. Se selecciona la última emisora o pista utilizada anteriormente en ese modo. Si esto no es posible, la radio busca las emisoras o redes pertinentes, o pide al usuario que introduzca.

REPRODUCCIÓN DE AUDIO

Los controles comunes para la reproducción de audio son idénticos en todos los modos de reproducción:

Gire el mando giratorio de volumen para subir o bajar el nivel de volumen. Los controles generales de las pistas son **[PLAY/PAUSE]** para iniciar y pausar las pistas y los botones **[NEXT]** y **[PREVIOUS]** para saltar a la pista siguiente o anterior de la lista de reproducción actual.

NAVEGACIÓN DEL MENÚ

El control principal para moverse por los menús y las opciones es el mando de navegación. Gire el mando para subir o bajar por un menú. Una vez resaltada la opción o el valor deseado, pulse el mando para confirmar y entrar en el submenú resaltado. Todos los menús y listas actúan como bucles, lo que significa que al girar el mando para ir más allá de la primera o la última entrada de un menú o lista se llega al extremo opuesto del menú o lista. Para entrar en el árbol de menús en un modo concreto, mantén pulsado **[MENU]**. Para retroceder un nivel de menú pulse **[BACK]**. Cada modo tiene una estructura de menú única, con opciones específicas para ese modo. Por ejemplo, el menú del modo FM tiene dos opciones específicas del modo: Ajuste de exploración y Ajuste de audio.

El menú de configuración del sistema presenta funciones de configuración del sistema que permiten al usuario configurar el funcionamiento de la unidad. Esto incluye los parámetros de red, hora, idioma y software.

PRESETS

En el modo de radio DAB, FM e Internet, se pueden almacenar y recuperar hasta 40 emisoras preseleccionadas. Para almacenar la emisora actual como una preselección, mantenga pulsado **[FAV]** hasta que la pantalla muestre la pantalla Guardar en preselección. Seleccione uno de los 40 números de preselección para guardar la emisora que se está

reproduciendo y pulse **[OK]** para confirmar. Para seleccionar una preselección, pulse **[FAV]** y, a continuación, seleccione una de las emisoras preseleccionadas de la lista. Cuando se está reproduciendo una emisora preseleccionada, su número de preselección + el icono de la estrella se muestran en la parte inferior de la pantalla.

CONFIGURACIÓN

Todos los parámetros de ajuste de la radio están disponibles en el menú de ajustes del sistema.

Ecuilizador

Hay disponibles varios ajustes de ecualización predefinidos, incluido un ajuste personalizado definido por el usuario. Para elegir un ajuste de ecualización, seleccione **Menu > System settings > Equaliser**. A continuación, puede elegir entre varios ajustes predefinidos y Mi EQ. La última opción "Configuración del perfil de Mi EQ" te permite definir tus propios ajustes para la opción "Mi EQ", con ajustes personalizados de graves y agudos.

Network

Asistente de red

Esto le guía a través de los pasos necesarios para unirse a una red. También se ejecuta automáticamente como parte del asistente de configuración. Las pantallas y opciones presentadas dependerán del tipo de red y de la protección de la red utilizada.

Selección de una red

Cuando se elige el asistente de red, el dispositivo busca automáticamente las redes inalámbricas disponibles y presenta una lista de SSID (Service Set Identifier) para las redes. El dispositivo recuerda los datos de inicio de sesión de las últimas cuatro redes inalámbricas a las que se ha conectado y se conectará automáticamente a ellas cuando estén disponibles. Si se pierde temporalmente la conexión a una red, el dispositivo se reconecta automáticamente.

Red abierta

Si la red está abierta (no encriptada), el dispositivo se conecta y no se requiere ninguna otra entrada.

Red encriptada estándar

Si la red inalámbrica está protegida, la siguiente pantalla presenta opciones para introducir la clave de red o la contraseña/frase.

Al finalizar

El dispositivo se conecta a la red seleccionada. Si la conexión falla, el dispositivo vuelve a una pantalla anterior para intentarlo de nuevo. Para salir del proceso, utilice el botón **[BACK/MENU]**. Si se pierde la conexión a la red, el dispositivo se reconecta automáticamente.

Configuración de PBC Wlan (Wi-Fi Protected Setup)

El dispositivo le pide que pulse el botón de conexión en el router y luego pulse el control de selección. Para más información sobre la configuración de una red encriptada PBC Wlan, consulte las instrucciones de su router PBC Wlan.

Ver configuración

Muestra los detalles de la configuración de la red actual, incluyendo:

Active connections

MAC address

Wlan region

DHCP

SSID

IP Address

Subnet mask

Gateway address

Primary DNS

Secondary DNS

Ajustes manuales

Elija activar/desactivar el DHCP.

Configuración del PIN de NetRemote

Permite configurar un número PIN que debe introducirse antes de poder conectarse al dispositivo de forma remota a través de una red.

Perfil de la red

Muestra una lista de las redes recordadas por la radio (hasta un máximo de 4). Puede ver la lista de redes registradas a través de **Menu > System settings > Network > Network profile**>. Aquí, puede eliminar las redes no deseadas seleccionándolas y pulsando **[OK]**, confirme la eliminación seleccionando **Yes**.

Borrar la configuración de la red

Esta opción permite borrar la configuración actual de la red, permitiéndole unirse a una red alternativa más fácilmente.

Mantener la red conectada

Elija si desea mantener la red conectada o no.

Hora/fecha

Fijar la hora/fecha

La fecha y la hora se muestran como dd-mm-aaaa con el primer valor (dd) parpadeando. Ajuste cada valor con el botón de navegación. A medida que se ajusta cada valor, pulse el botón de navegación para confirmar el valor. El siguiente valor parpadeará, listo para ser ajustado.

Actualización automática (desde DAB, FM o red)

La actualización automática funciona con datos enviados por DAB, FM o Internet. DAB y FM utilizan la señal horaria emitida con las transmisiones de radio. La red utiliza una señal horaria enviada desde el portal de radio de Internet cuando está en cualquier modo conectado a la red.

1. Seleccione "Actualizar desde DAB", "Actualizar desde FM", "Actualizar desde la red" o "No actualizar".

2. Cuando se actualiza desde la red: ajuste su zona horaria.

3. Si su país utiliza el horario de verano (DST), la hora actualizada automáticamente por la red puede ser errónea.

Cuando los ajustes de ahorro de luz diurna estén en vigor, como el horario de verano británico (BST), active la opción de ahorro de luz diurna para compensar.

Nota: si está actualizando la hora desde DAB o FM, la opción de ahorro de luz diurna no tiene efecto en la hora mostrada. El dispositivo se actualizará automáticamente desde la fuente seleccionada si la información horaria está disponible.

Formato del juego

Permite cambiar entre la visualización de 12 y 24 horas.

Idioma

El idioma por defecto es el inglés. Para cambiarlo, vaya a Menú > Ajustes del sistema > Idiomas > para seleccionar su idioma preferido.

Restablecimiento de fábrica

Restablece todos los ajustes del usuario a los valores por defecto. La hora/fecha, la configuración de la red y las preselecciones se pierden. Sin embargo, se mantiene la versión de software actual de la radio. Para realizar un restablecimiento de fábrica, seleccione **Menu > System settings > Factory reset**. Confirme seleccionando **Proceed > Yes**.

Actualización del software

De vez en cuando, están disponibles actualizaciones de software con correcciones de errores y/o funciones adicionales. Puede comprobarlo manualmente o configurar el dispositivo para que lo compruebe periódicamente de forma automática (esta es la configuración por defecto). Si el dispositivo detecta que hay un software más nuevo disponible, le pregunta si quiere proceder a la actualización. En caso afirmativo, el nuevo software se descarga e instala. Tras una actualización de software, se mantienen todos los ajustes del usuario.

PRECAUCIÓN: Antes de iniciar la actualización del software, asegúrese de que la radio está conectada a una red eléctrica estable. Desconectar la alimentación durante la actualización del software puede dañar permanentemente la unidad.

Asistente de configuración

Esto le permite ejecutar el asistente de configuración en cualquier momento.

Info

Muestra los detalles del sistema actual, incluyendo el número de versión del software, el ID de la radio y el nombre con el que se identifica la radio en una red.

Política de privacidad

Muestra un aviso de privacidad que le guía a nuestro sitio web para conocer todos los detalles de la política de privacidad de Frontier Smart Technologies.

Luz de fondo

La pantalla puede ajustarse para que se atenúe cuando esté en modo de espera o después de un período de tiempo de espera. Esta opción le permite establecer el periodo de tiempo de espera y los ajustes de brillo antes (nivel de encendido/brillo) y después (nivel de atenuación) del periodo de tiempo personalizado.

Para el nivel de Encendido, están disponibles los niveles Alto, Medio y Bajo.

Para el nivel de atenuación, están disponibles los niveles Alto, Medio, Bajo y apagado.

Configuración de la salida de línea

Para la salida de línea, elija para permitir la salida de línea o no.

Para Altavoz local, elija si desea activar la salida de sonido o no.

RADIO INTERNET

Este dispositivo puede reproducir miles de emisoras de radio de todo el mundo a través de una conexión a Internet de banda ancha. Una vez seleccionada una emisora, el dispositivo se conecta directamente a ella.

Para entrar en el modo de Radio por Internet, pulse **[MODE]** y gire el mando de navegación para recorrer los modos hasta que aparezca Radio por Internet, o seleccione **Mode > Internet Radio**.

Nota: El menú de la lista de emisoras se proporciona desde el portal de radio de Internet, por lo que sólo es accesible cuando la radio está conectada a Internet. Las listas de emisoras y los submenús pueden cambiar de vez en cuando.

LOCAL

Submenú para buscar emisoras utilizando diversas categorías, por ejemplo: emisoras locales, emisoras de la BBC, géneros o emisoras de una ciudad concreta. Elija la categoría deseada y se mostrará una lista adicional de subcategorías, o (si no hay ninguna subcategoría adicional) se listarán las emisoras disponibles para la categoría elegida.

LAST LISTENED

Cuando el modo de radio por Internet se (re)inicia, se selecciona la última emisora escuchada. Para seleccionar otra emisora utilizada recientemente, seleccione **Last listened** y, a continuación, seleccione la emisora de la última escuchada. Las emisoras más recientes aparecen en la parte superior de la lista.

SEARCH

También puede buscar emisoras con determinadas palabras clave en su título. Para buscar, seleccione **Menu > Station list > Search** e introduzca una palabra clave. Seleccione una emisora de la lista.

LOCATION

Para seleccionar una emisión por Internet de una ubicación concreta, seleccione **Menu > Station list > Location >**. Seleccione un continente en el menú y se presentará una lista de países disponibles, seleccione un país y se presentarán las emisoras de radio por Internet disponibles. Seleccione una emisora de radio de la lista para sintonizar esa emisora.

POPULAR

Presenta una lista de las emisoras de Internet más populares de todo el mundo.

DISCOVER

Permite seleccionar entre una lista de emisoras definidas por su origen (país), género o idioma. Navegue por las opciones de categoría. Una vez realizada la selección, una pantalla confirma la categoría seleccionada y el número de emisoras dentro de esa categoría. Para ver la lista, seleccione la opción que muestra el número de emisoras disponibles.

NOW PLAYING INFORMATION

Mientras se reproduce el flujo, la pantalla muestra su nombre y descripción. Si hay información sobre el artista y/o la pista, también se muestra. Para ver más información, pulse **[INFO]**. Cada vez que se pulsa, se muestra otra serie de información, pasando por los siguientes detalles:

- Slogan (default; where available)
- Language/Location
- Codec and sampling rate
- Playback buffer
- Date info

PODCASTS

Este dispositivo puede reproducir miles de podcasts de todo el mundo a través de una conexión a Internet de banda ancha. Una vez seleccionado un podcast, el dispositivo se conecta directamente a esa emisora.

Para entrar en el modo Podcast, pulse **[MODE]** y gire el mando de navegación para recorrer los modos hasta que aparezca Podcasts, o seleccione **Mode > Podcasts**.

Nota: El menú de podcast se proporciona desde el portal de Podcast, por lo que sólo es accesible cuando la radio está conectada a Internet. Las listas de podcasts y los submenús pueden cambiar de vez en cuando.

LOCAL

Presenta un submenú para buscar podcasts utilizando diversas categorías, por ejemplo, comedia de la semana, autores, populares, etc. Elija la categoría deseada y se mostrará una lista adicional de subcategorías, o (si no hay ninguna subcategoría adicional) se listarán los podcasts disponibles para la categoría elegida.

SEARCH

También puede buscar podcasts con determinadas palabras clave en su título. Para buscar, seleccione **Menu > Podcast list > Search** e introduzca una palabra clave. Seleccione una emisión de la lista.

LOCATION

Para seleccionar un podcast de una ubicación concreta, seleccione **Menu > Podcast list > Location >**. Seleccione un continente en el menú y se presentará una lista de países disponibles, seleccione un país y se presentarán los podcasts disponibles. Seleccione un podcast de la lista para sintonizar ese podcast.

DISCOVER

Le permite seleccionar de una lista de podcasts definidos por su origen (país), género o idioma. Navegue por las opciones de categoría. Una vez que haya hecho su selección, una pantalla confirma la categoría seleccionada y el número de podcasts dentro de esa categoría. Para ver la lista, seleccione la opción que muestra el número de podcasts disponibles.

RADIO DAB

Para entrar en el modo DAB, pulse **[MODE]** y gire el mando de navegación para recorrer los modos de escucha hasta que aparezca Radio DAB, o seleccione **Menu > Main menu > DAB**.

STATION LIST

La primera vez que selecciona el modo de radio DAB (o si la lista de emisoras está vacía), el dispositivo inicia automáticamente una búsqueda completa para ver qué emisoras están disponibles. Una emisora marcada con un signo de interrogación indica que esa emisora no está disponible en ese momento. Dependiendo de la causa de la pérdida de señal, esto puede ser sólo temporal. Las emisoras que probablemente no vuelvan a estar disponibles pueden eliminarse de la lista de emisoras.

Búsqueda de estaciones

Para iniciar una búsqueda manual, seleccione **Menu > Scan**. Una vez completada la exploración, la radio muestra una lista de emisoras disponibles. La opción de menú de sintonización manual permite al usuario seleccionar un canal concreto y mostrar la intensidad de la señal de ese canal.

Eliminar estaciones de la lista

Para eliminar las emisoras que figuran en la lista pero que no están disponibles, seleccione **Menu > Prune invalid**.

Selección de estaciones

Para escuchar o cambiar una emisora, seleccione **Menu > Station List** y pulse **[OK]**. Seleccione la emisora que desea escuchar desplazando el control de navegación. Las emisoras marcadas con un '?' no están disponibles. Una vez seleccionada, la emisora comienza a reproducirse y la pantalla muestra información sobre la emisora, la pista o el programa que emite la emisora. Alternativamente, pulsando las teclas izquierda y derecha, salta a la siguiente emisora hacia arriba o hacia abajo en la lista de emisoras.

'NOW PLAYING' INFORMATION

Mientras se reproduce la emisión, la pantalla muestra su nombre y la información DLS (Dynamic Label Segment), que ofrece información en tiempo real como el nombre del programa, el título de la pista y otros detalles. Las emisiones en estéreo se indican con un icono en la parte superior de la pantalla. Para ver más información, pulse **[INFO]**. Cada vez que se pulsa, se muestra otra serie de información.

SLIDESHOW

Cuando la presentación de diapositivas está disponible (dependiendo de la señal emitida), las imágenes se muestran en la parte izquierda de la pantalla. Para pasar por las diferentes opciones de visualización (miniatura, diapositiva con texto DLS y diapositiva a pantalla completa) pulse el mando de control.

SETTINGS

Dynamic Range Compression (DRC)

Algunas emisiones DAB ofrecen la función de compresión de rango dinámico (DRC). Esta función permite a las radios comprimir el rango dinámico del flujo de audio de salida, de modo que se aumenta el volumen de los sonidos tranquilos y se reduce el de los sonidos fuertes. Esto puede ser útil si está escuchando música con un alto rango dinámico en un entorno ruidoso (por ejemplo, música clásica mientras se centra). Para cambiar el ajuste de DRC para este dispositivo, seleccione **Menu > DRC** y, a continuación, elija entre DRC alto, DRC bajo o DRC desactivado.

Nota: La configuración del DRC no tiene ningún efecto si los datos del DRC no se incluyen en la emisión.

Orden de la estación

Puede elegir que el orden de la lista de emisoras DAB sea alfanumérico o conjunto. Ensemble enumera grupos de emisoras que se emiten juntas en el mismo conjunto. Válido enumera primero las emisoras válidas, de forma alfanumérica, y luego las emisoras fuera del aire. Para cambiar el orden de las emisoras, seleccione **Menu > Station order >** y, a continuación, Alfanumérico o Conjunto.

RADIO FM

Para entrar en el modo Radio FM, pulse **[MODE]** y gire el mando de navegación hasta que aparezca Radio FM, o seleccione **Menu > Main menu > FM**.

Búsqueda manual

Para buscar manualmente, pulse el botón de navegación y luego gire el botón en el sentido de las agujas del reloj para buscar "hacia arriba" o en el sentido contrario para buscar "hacia abajo".

Búsqueda automática

Para iniciar el procedimiento de búsqueda automática, mantenga pulsado el botón de navegación. La radio comienza a buscar en toda la banda de frecuencias. Se detendrá automáticamente cuando se haya encontrado una emisora lo suficientemente potente.

SELECCIÓN DE ESTACIONES

Para encontrar una emisora, pulse **[OK]**. La pantalla muestra un gráfico de frecuencias en funcionamiento mientras el aparato escanea la banda de FM. También puede buscar hacia arriba o hacia abajo manteniendo pulsados los botones **[SIGUIENTE]** o **[ANTERIOR]** o sintonizar manualmente con pulsaciones cortas.

Nota: La exploración puede configurarse para buscar sólo señales fuertes.

'NOW PLAYING' INFORMATION

Mientras se reproduce una emisora FM, la pantalla muestra uno de los dos conjuntos de datos siguientes:

- Si la información RDS está disponible, se muestra por defecto el nombre del servicio (es decir, el nombre de la emisora). Puede pasar por más información RDS pulsando **[INFO]**. Cada vez que pulse **[INFO]**, se mostrará otra serie de información.
- Si no hay información RDS disponible, se muestra la frecuencia actual.

SETTINGS

Configuración de la exploración

Por defecto, los escaneos de FM se detienen en cualquier emisora disponible. Esto puede dar lugar a una señal pobre de las emisoras débiles. Para detenerse sólo en las emisoras fuertes con buena intensidad de señal, seleccione **Menu > Scan setting > Strong stations only? > Yes**.

Ajustes de audio

Por defecto, todas las emisoras estéreo se reproducen automáticamente en estéreo. En el caso de las emisoras débiles, esto puede dar lugar a una señal deficiente. Para reproducir emisoras débiles en mono, seleccione **Menu > Audio setting > FM weak reception: Listen in mono only > Yes**.

CD

Para entrar en el modo CD, pulse **[MODE]** y gire el mando de navegación hasta que aparezca CD, o seleccione **Menu > Main menu > CD**. La pantalla mostrará "Loading..." seguido de "Reading", "No Disc". Inserte el CD, la unidad tomará el CD automáticamente. La primera pista del CD empezará a reproducirse y se mostrará el tiempo de reproducción.

Si la canción tiene formato ID3, pulse repetidamente el botón **[INFO]** del mando a distancia o pulse el botón **[OK]** del aparato. Se mostrará información adicional (fecha, archivo, carpeta, álbum, artista, título).

Funciones del CD

Para pasar de una pista a otra, utilice los botones **[ANTERIOR]** o **[SIGUIENTE]** de la radio o del mando a distancia. Para reproducir o hacer una pausa, pulse **[PAUSE/PLAY]** con el botón del aparato o del mando a distancia.

Para rebobinar/avanzar dentro de la pista actual, mantenga pulsados los botones **[ANTERIOR]** o **[SIGUIENTE]** del mando a distancia y suéltelos cuando desee reanudar la reproducción.

Para expulsar el CD, pulse **[EJECT]** en el aparato o en el mando a distancia.

Organizar un programa de canciones en CD

Es posible programar el aparato para que reproduzca las pistas del CD en un orden determinado. Cuando reproduzca un CD, pulse **[STOP]**.

A continuación, pulse **[PROGRAM]** en el mando a distancia para iniciar el modo de programación. Aparece el icono de la Estrella ☆.

Una vez en la configuración del programa, la pantalla mostrará "T001" para mostrar la primera pista del CD como P01. Ahora puede elegir qué pista desea como número de programa P01 utilizando los botones **[<<]** y **[>>]** para desplazarse hasta la pista que desea seleccionar. Una vez en la pista seleccionada para P01, pulse **[PROGRAM]**. El dispositivo procederá a permitirle seleccionar la siguiente pista programable. Para la siguiente pista, la pantalla mostrará T002. Ahora utilice los botones **[<<]** y **[>>]** para desplazarse de nuevo hasta la pista que desee seleccionar ahora. Una vez en la pista seleccionada para P02, pulse **[PROGRAM]**. El dispositivo procederá a permitirle seleccionar su siguiente pista programable.

Cuando haya terminado de programar su selección de pista, pulse **[PAUSE/PLAY]** para reproducir las canciones que se han programado. Cuando el modo de programación esté activado, pulse **[STOP]** para salir del modo de reproducción de programas y volver a la reproducción normal del CD.

USB

El modo USB reproduce el audio de una fuente externa, como un reproductor de MP3.

Para entrar en el modo USB, pulse **[MODE]** y gire el mando de navegación hasta que aparezca USB, o seleccione **Menu > Main menu > USB**.

Funciones USB

Para pasar de una pista a otra, utilice los botones **[ANTERIOR]** o **[SIGUIENTE]** de la radio o del mando a distancia. Para reproducir o hacer una pausa, pulse **[PAUSE/PLAY]** con el botón del aparato o del mando a distancia.

Para rebobinar/avanzar dentro de la pista actual, mantenga pulsados los botones **[ANTERIOR]** o **[SIGUIENTE]** del mando a distancia y suéltelos cuando desee reanudar la reproducción.

Organizar un programa de canciones USB

Es posible programar el aparato para que reproduzca las pistas USB en un orden determinado. Cuando reproduzca a través de USB, pulse **[STOP]**.

Basta con seguir pulsando **[PROGRAM]** en el mando a distancia para iniciar el modo de programación. Aparece el icono de la Estrella ☆.

Una vez en la configuración del programa, la pantalla mostrará "T001" para mostrar la primera pista en USB como P01. Ahora puede elegir qué pista desea como número de programa P01 utilizando los botones **[<<]** y **[>>]** para desplazarse hasta la pista que desea seleccionar. Una vez en la pista seleccionada para P01, pulse **[PROGRAM]**. El

dispositivo procederá a permitirle seleccionar su siguiente pista programable. Para la siguiente pista, la pantalla mostrará T002. Ahora utilice los botones [**<<**] y [**>>**] para desplazarse de nuevo hasta la pista que desea seleccionar ahora. Una vez en la pista seleccionada para P02, pulse [**PROGRAM**]. El dispositivo procederá a permitirle seleccionar su siguiente pista programable.

Cuando haya terminado de programar su selección de pista, pulse [**PAUSE/PLAY**] para reproducir las canciones que se han programado.

AUXILIARY

El modo AUX IN reproduce el audio de una fuente externa como los reproductores MP3.

Para evitar un volumen alto y repentino, baje el volumen tanto de este aparato como, si se puede ajustar, del aparato fuente. Conecte la fuente de audio externa a los conectores AUX IN L y R.

Para entrar en el modo AUX IN, pulse [**MODE**] y gire el mando de navegación hasta que aparezca "Aux in", o seleccione **Menu > Main menu > Aux in**.

Ajuste el volumen de este dispositivo (y, si es necesario, del dispositivo fuente de audio) según sea necesario.

BT STREAMING AUDIO

El modo de transmisión de audio BT permite que los dispositivos con capacidad BT se emparejen con este dispositivo para transmitir música. Para entrar en el modo de transmisión de audio BT, pulse [**MODE**] y gire el mando hasta que aparezca BT Audio, o seleccione **Menu > Main menu > BT**.

Para emparejar un dispositivo BT con la radio

Entrar en el **Menu > BT**, que hace que este dispositivo sea detectable. En su dispositivo inteligente con capacidad BT, asegúrese de que su BT está activado y busque dispositivos. Seleccione "Audizio Brescia" en la lista de dispositivos BT disponibles.

Control desde la radio

En el modo BT puedes pausar, reproducir y saltar a las pistas siguientes/anteriores utilizando los botones designados disponibles en la radio.

OPTICAL (TOSLINK)

El modo óptico reproduce el audio de una fuente externa, como los reproductores MP3.

Para evitar un volumen alto y repentino, baje el volumen tanto de este dispositivo como, si se puede ajustar, del dispositivo fuente. Conecte la fuente de audio externa al conector óptico.

Para entrar en el modo óptico, pulse [**MODE**] y gire el mando de navegación hasta que aparezca "Optical" o seleccione **Menu > Main menu > Optical**.

Ajuste el volumen de este dispositivo (y, si es necesario, del dispositivo fuente de audio) según sea necesario.

COAXIAL

El modo coaxial reproduce el audio de una fuente externa, como los reproductores de MP3.

Para evitar un volumen alto y repentino, baje el volumen tanto de este dispositivo como, si se puede ajustar, del dispositivo fuente. Conecte la fuente de audio externa al conector coaxial.

Para entrar en el modo coaxial, pulse [**MODE**] y gire el mando de navegación hasta que aparezca "Coaxial" o seleccione **Menu > Main menu > Coaxial**.

Ajuste el volumen de este dispositivo (y, si es necesario, del dispositivo fuente de audio) según sea necesario.

ALARM & SLEEP TIMER

Hay dos alarmas de despertador diferentes con función de repetición y una función de temporizador de reposo para apagar el sistema después de un período/tiempo personalizado. Cada alarma puede configurarse para que se inicie en un modo de reproducción determinado.

TEMPORIZADOR DE SUEÑO

Para ajustar el temporizador de apagado, pulse repetidamente [**SLEEP**] en el mando a distancia para pasar por las opciones de tiempo de apagado: OFF, 15 min, 30 min, 45 min, 60 min, 90 min o 120 min. Detenga la entrada cuando aparezca el tiempo requerido, después de un momento la pantalla vuelve a la pantalla utilizada antes de seleccionar la función de dormir. En la pantalla que se está reproduciendo, el tiempo de reposo restante se muestra en la parte inferior de la pantalla. Como alternativa, seleccione **Menu > Main menu > Sleep** y elija la opción de tiempo de sueño deseada. Una vez seleccionado el periodo de reposo, el sistema vuelve al menú principal. Mantenga pulsada la tecla [**MENU**] para volver a la pantalla "now playing". Para cancelar un temporizador de reposo seleccionado, seleccione Desactivar reposo en las opciones de reposo utilizando cualquiera de los métodos anteriores.

Nota: El temporizador de reposo se cancela automáticamente en caso de que este dispositivo se ponga en modo de espera.

ALARM

Para configurar o modificar una alarma, vaya a **Menu > Main menu > Alarms**. Seleccione el número de alarma (1 o 2) y configure los siguientes parámetros:

Enable: Desactivado, Diario, Una vez, Fines de semana o Días de la semana

Time: 12:00AM (ajustar al gusto)

Date: (Ajústelo como desee - esta opción sólo es visible si se selecciona "Una vez" en el campo "Habilitar")

Mode: Buzz, radio por Internet, DAB o FM

Preset: Última escucha o 1-40

Volume: 0- 32

Para guardar estos ajustes y establecer la alarma, desplácese hacia abajo y seleccione guardar.

Nota: Si pulsa **[BACK]** o **[MENU]** para salir de la configuración de las alarmas sin guardarlas, aparecerá una pantalla de diálogo preguntando si desea guardar los cambios. En la pantalla "now playing" se muestran las alarmas activas con un icono en la parte inferior izquierda de la pantalla. A la hora fijada, la alarma sonará. Para silenciarla temporalmente, pulse **[OK]**. Al pulsar **[OK]** repetidamente se pasa por los periodos de repetición disponibles: 5 min, 10 min, 15 min y 30 min. La radio vuelve al modo de espera durante el periodo establecido, con el icono de la alarma silenciada parpadeando y una cuenta atrás del periodo de snooze restante. Una vez transcurrido el tiempo de snooze establecido, la alarma volverá a sonar. Para cambiar el tiempo de repetición durante un periodo de repetición, pulse **[OK]** para seleccionar un nuevo tiempo de repetición. El tiempo de repetición restante se restablece al periodo de tiempo seleccionado. Para cancelar una alarma que está sonando, o una alarma en snooze, pulse **[STANDBY]**.

SPOTIFY CONNECT

Usa tu teléfono, tu tablet o tu computadora como control remoto de Spotify.

Para más información, entra a spotify.com/connect.

Licencias

El Software Spotify está sujeto a licencias de terceros que se encuentran aquí:

<http://www.spotify.com/connect/third-party-licenses>.

FRANÇAIS

Nous vous remercions d'avoir acheté un produit Audizio. Veuillez lire la présente notice avant l'utilisation afin de pouvoir en profiter pleinement. Veuillez lire la notice avant toute utilisation. Respectez impérativement les instructions afin de continuer à bénéficier de la garantie. Prenez toutes les précautions nécessaires pour éviter tout incendie ou décharge électrique. Seul un technicien spécialisé peut effectuer les réparations. Nous vous conseillons de conserver la présente notice pour pouvoir vous y reporter ultérieurement.

- Avant d'utiliser l'appareil, prenez conseil auprès d'un spécialiste. Lors de la première mise sous tension, il est possible qu'une odeur soit perceptible. C'est normal, l'odeur disparaîtra peu de temps après.
- L'appareil contient des composants porteurs de tension. N'OUVREZ JAMAIS le boîtier.
- Ne placez pas des objets métalliques ou du liquide sur l'appareil, cela pourrait causer des décharges électriques et dysfonctionnements.
- Ne placez pas l'appareil à proximité de sources de chaleur, par exemple radiateur. Ne positionnez pas l'appareil sur une surface vibrante. N'obturez pas les ouïes de ventilation.
- L'appareil n'est pas conçu pour une utilisation en continu.
- Faites attention au cordon secteur, il ne doit pas être endommagé.
- Lorsque vous débranchez l'appareil de la prise secteur, tenez-le par la prise, ne tirez jamais sur le cordon.
- Ne branchez pas et ne débranchez pas l'appareil avec les mains mouillées.
- Seul un technicien spécialisé peut remplacer la fiche secteur et / ou le cordon secteur.
- Si l'appareil est endommagé et donc les éléments internes sont visibles, ne branchez pas l'appareil, NE L'ALLUMEZ PAS. Contactez votre revendeur. NE BRANCHEZ PAS l'appareil à un rhéostat ou un dimmer.
- Pour éviter tout risque d'incendie ou de décharge électrique, n'exposez pas l'appareil à la pluie ou à l'humidité.
- Seul un technicien habilité et spécialisé peut effectuer les réparations
- Branchez l'appareil à une prise secteur 220-240 Vac/50 Hz avec terre, avec un fusible 10-16 A.
- Pendant un orage ou en cas de non-utilisation prolongée de l'appareil, débranchez l'appareil du secteur.
- En cas de non-utilisation prolongée de l'appareil, de la condensation peut être créée. Avant de l'allumer, laissez l'appareil atteindre la température ambiante. Ne l'utilisez jamais dans des pièces humides ou en extérieur.
- Afin d'éviter tout accident en entreprise, vous devez respecter les conseils et instructions.
- N'allumez pas et n'éteignez pas l'appareil de manière répétée. Cela réduit sa durée de vie.
- Conservez l'appareil hors de la portée des enfants. Ne laissez pas l'appareil sans surveillance.
- N'utilisez pas d'aérosols pour nettoyer les interrupteurs. Les résidus créent des dépôts et de la graisse. En cas de dysfonctionnement, demandez conseil à un spécialiste.
- Ne forcez pas les réglages.
- L'appareil contient un haut-parleur pouvant engendrer des champs magnétiques. Tenez cet appareil à 60 cm au moins d'un téléviseur ou ordinateur.
- Si le produit comprend un accumulateur intégré plomb-acide, rechargez l'accumulateur tous les 3 mois en cas de non-utilisation prolongée de l'appareil. Sinon, l'accumulateur pourrait être endommagé de manière permanente.
- Si l'accumulateur est endommagé, remplacez-le par un accumulateur de même type et déposez l'ancien accumulateur dans un container de recyclage adapté.
- Si l'appareil est tombé, faites-le toujours vérifier par un technicien avant de le rallumer.
- Pour nettoyer l'appareil, n'utilisez pas de produits chimiques qui abîment le revêtement, utilisez uniquement un tissu sec.
- Tenez toujours l'appareil éloigné de tout équipement électrique pouvant causer des interférences.
- Pour toute réparation, il faut impérativement utiliser des pièces d'origine, sinon il y a risque de dommages graves et / ou de radiations dangereuses.
- Eteignez toujours l'appareil avant de le débrancher du secteur et de tout autre appareil. Débranchez tous les cordons avant de déplacer l'appareil.
- Assurez-vous que le cordon secteur n'est pas abîmé si des personnes viennent à marcher dessus. Avant toute utilisation, vérifiez son état.
- La tension d'alimentation est de 220-240Vac/50 Hz. Vérifiez la compatibilité. Si vous voyagez, vérifiez que la tension d'alimentation du pays est compatible avec l'appareil.
- Conservez l'emballage d'origine pour pouvoir transporter l'appareil en toute sécurité.



Ce symbole doit attirer l'attention de l'utilisateur sur les tensions élevées présentes dans le boîtier de l'appareil, pouvant engendrer une décharge électrique.



Ce symbole doit attirer l'attention de l'utilisateur sur des instructions importantes détaillées dans la notice, elles doivent être lues et respectées.

Cet appareil porte le symbole CE. Il est interdit d'effectuer toute modification sur l'appareil. La certification CE et la garantie deviendraient caduques !

NOTE: Pour un fonctionnement normal de l'appareil, il doit être utilisé en intérieur avec une plage de température maximale autorisée entre 5°C/41°F et 35°C/95°F.



Ne jetez pas les produits électriques dans la poubelle domestique. Déposez-les dans une décharge. Demandez conseil aux autorisés ou à votre revendeur. Données techniques réservées. Les valeurs actuelles peuvent varier d'un produit à l'autre. Tout droit de modification réservé sans notification préalable.

N'essayez pas de réparer l'appareil vous-même. Vous perdriez tout droit à la garantie. Ne faites aucune modification sur l'appareil. Vous perdriez tout droit à la garantie. La garantie deviendrait également caduque en cas d'accidents ou dommages causés par une utilisation inappropriée de l'appareil ou un non-respect des consignes présentes dans cette notice. Audizio ne pourrait être tenu responsable en cas de dommages matériels ou corporels causés par un non-respect des consignes de sécurité et avertissements. Cela est également valable pour tous les dommages quelle que soit la forme.

DEBALLAGE

ATTENTION ! Immédiatement après réception, vérifiez le contenu du carton et assurez-vous que tous les éléments sont bien présents et en bon état. Si besoin, faites les réserves nécessaires si le matériel ou les cartons sont endommagés. Si l'appareil doit être retourné, faites-le dans l'emballage d'origine.

Si l'appareil a été exposé à des fluctuations importantes de températures (par exemple après le transport), ne l'allumez pas immédiatement. De la condensation peut survenir. Laissez l'appareil éteint le temps qu'il atteigne la température ambiante.

ALIMENTATION

Vous trouvez sur l'étiquette à l'arrière de l'appareil, le type d'alimentation à utiliser. Vérifiez que la tension d'alimentation correspond à celle mentionnée. Toute autre alimentation peut endommager l'appareil. Reliez l'appareil au secteur, il est prêt à être utilisé. En aucun cas, vous ne devez utiliser un gradateur ou d'alimentation réglable.



Connectez toujours l'appareil à un circuit protégé (disjoncteur ou fusible). Assurez-vous que l'appareil soit correctement relié à la terre afin d'éviter tout risque d'électrocution ou d'incendie.

OPÉRATION

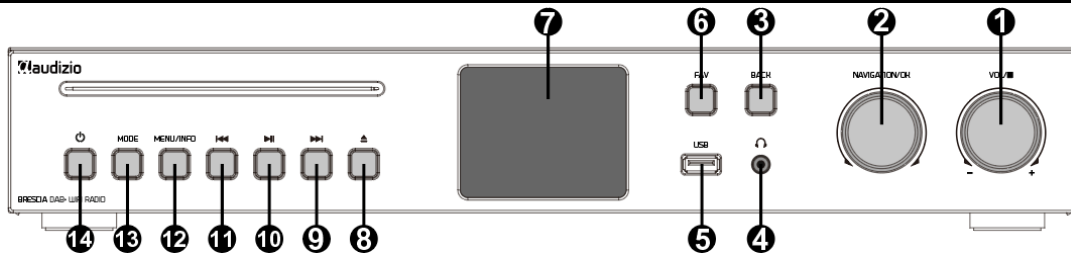

1. **Contrôle du volume/■**
Tournez pour régler le niveau du volume. Appuyez pour arrêter la lecture CD
2. **Navigation/OK**
Tournez pour naviguer dans les menus. Appuyez pour confirmer (OK)
3. **Retourner/Back**
Appuyez pour aller au niveau de menu précédent
4. **Prise casque 3,5 mm**
5. **Port USB (pour la lecture uniquement)**
6. **Favorite**
Maintenez cette touche enfoncée jusqu'à ce que l'écran affiche l'écran Save to Preset (Enregistrer dans une présélection) pour enregistrer la station actuelle comme présélection. Appuyez brièvement sur pour sélectionner l'une des stations pré-réglées de la liste
7. **Affichage**
8. **Éjecter ▲**
Appuyez pour éjecter le disque CD
9. **Suivant ►►**
Appuyez sur cette touche pour passer à la station suivante de la liste ou à la piste suivante des sources média
10. **Lecture/pause ►||**
Appuyez pour (re)démarrer ou mettre en pause la lecture
11. **Précédent ◀◀**
Appuyez sur cette touche pour passer à la station précédente de la liste ou à la piste précédente des sources média
12. **Menu/info**
Appuyez sur cette touche pour entrer dans le menu ou pour passer d'un ensemble d'informations à un autre pendant la lecture d'une chaîne
13. **Mode**
Appuyez pour changer de mode
14. **Standby**
Appuyez pour passer du mode "marche" au mode "veille"
15. **On/off**
Interrupteur pour allumer/éteindre l'appareil
16. **Antenne WIFI**
17. **Connecteurs de sortie des haut-parleurs**
18. **Connecteurs RCA Pre out & AUX IN**
19. **Entrée optique (Toslink)**
20. **Entrée coaxiale**
21. **Antenne DAB/FM**

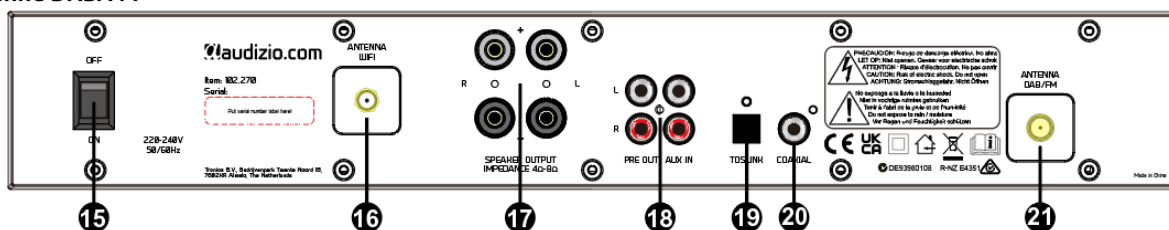

TÉLÉCOMMANDE

: Appuyez sur cette touche pour basculer entre la veille et le fonctionnement

: Appuyez pour éjecter le disque CD

EQ: Égaliseur

Dimmer: Accédez au menu du gradateur pour régler la luminosité de l'écran

Sleep: Minuterie de sommeil

Prog: Programme

: Station précédente sur la liste/trajet précédent sur les sources médiatiques

: Appuyez pour arrêter la lecture

: Station suivante sur la liste/suivante sur les sources médiatiques

Info: Passer par différents ensembles d'informations pendant la lecture d'une chaîne

Mode: Passer d'un mode radio à l'autre

Menu/back: Appuyez pour aller au menu ou revenir en arrière

: Curseur en haut

: Curseur gauche

: Curseur droit

: Curseur vers le bas

OK / Play/pause: Appuyez pour confirmer, ou lire/pause la lecture

Vol-: Baisse du volume

Vol+: Augmentation du volume

0-9: Saisie des numéros d'index / saisie des caractères pour le mot de passe WiFi

FAV: Présélectionner la station en cours de lecture dans les favoris

: Mute

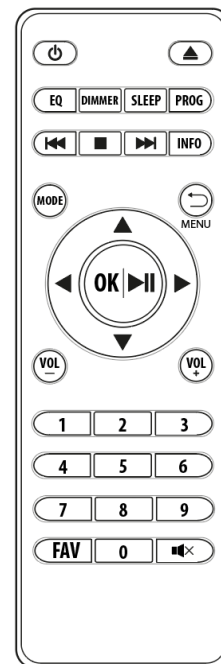

AVANT DE COMMENCER

Veillez-vous assurer que les éléments suivants sont prêts : Vous disposez d'une connexion Internet à large bande. Un routeur sans fil à large bande est connecté à Internet avec succès. La radio prend en charge la connexion sans fil B, G et N (le routeur sans fil N peut également être utilisé avec le réglage sur B ou G). Vous connaissez le code/mot de passe de cryptage des données WEP (Wired Equivalent Privacy) ou WPA (Wi-Fi Protected Access). Vous devez saisir le code correct lorsque la radio est connectée au routeur sans fil pour la connexion au réseau. Si vous ne connaissez pas le code/mot de passe, veuillez contacter la personne/le technicien qui a configuré le routeur/réseau pour vous. La radio peut fonctionner via une connexion réseau sans fil (connexion Wi-Fi).

COMMENCER

- Retirer la radio Internet de la boîte d'emballage.
- Branchez le câble d'alimentation et mettez l'interrupteur marche/arrêt (sur le boîtier arrière) sur ON.

Remarque : Avant de commencer, veuillez-vous assurer que la tension mentionnée sur l'alimentation correspond à la tension utilisée dans votre région. Utilisez uniquement la fiche VDE fournie pour connecter l'appareil à une prise de courant domestique.

Lors du premier démarrage de l'appareil, l'assistant de configuration est lancé automatiquement.

SÉLECTION DU MODE

Dans le menu principal, sélectionnez un mode et appuyez sur **[OK]**. Vous pouvez également utiliser le bouton de navigation pour passer d'un mode à l'autre. Après quelques instants, la radio passe à ce mode. La dernière station ou piste utilisée précédemment dans ce mode est sélectionnée. Si ce n'est pas possible, la radio recherche les stations ou les réseaux pertinents ou demande à l'utilisateur de saisir des données.

LECTURE AUDIO

Les commandes communes pour la lecture audio sont identiques dans tous les modes de lecture :

Tournez la commande rotative du volume pour augmenter ou diminuer le niveau du volume. Les commandes générales de piste sont **[PLAY/PAUSE]** pour démarrer et mettre en pause les pistes et les boutons **[SUIVANT]** et **[PRECEDENT]** pour passer à la piste suivante ou précédente dans la liste de lecture actuelle.

NAVIGATION DE MENU

La commande principale pour se déplacer dans les menus et les options est le bouton de navigation. Tournez le bouton pour vous déplacer vers le haut ou le bas d'un menu. Une fois que l'option ou la valeur requise est en surbrillance, appuyez sur le bouton pour confirmer et entrer dans le sous-menu en surbrillance. Tous les menus et listes fonctionnent comme des boucles, ce qui signifie que si vous tournez la commande pour dépasser la première ou la dernière entrée d'un menu ou d'une liste, vous vous retrouvez à l'autre extrémité du menu ou de la liste. Pour accéder à l'arborescence des menus dans un mode particulier, maintenez la touche **[MENU]** enfoncée. Pour reculer d'un niveau de menu, appuyez sur **[BACK]**. Chaque mode possède une structure de menu unique, avec des options spécifiques à ce mode. Par exemple, le menu du mode FM comporte deux options spécifiques au mode : Réglage du balayage et Réglage audio.

Le menu de réglage du système présente des fonctions de réglage du système permettant à l'utilisateur de configurer le fonctionnement de l'appareil. Cela inclut le réseau, l'heure, la langue et les paramètres du logiciel.

PRESETS

En mode radio DAB, FM et Internet, vous pouvez mémoriser et rappeler jusqu'à 40 stations préréglées. Pour enregistrer la station en cours de lecture en tant que présélection, maintenez la touche **[FAV]** enfoncée jusqu'à ce que l'écran affiche l'écran Enregistrer dans la présélection. Sélectionnez l'un des 40 numéros de présélection pour enregistrer la station en cours de lecture et appuyez sur **[OK]** pour confirmer. Pour sélectionner une présélection, appuyez sur **[FAV]**, puis sélectionnez l'une des stations présélectionnées de la liste. Lorsqu'une station préréglée est en cours de lecture, son numéro de présélection + l'icône de l'étoile s'affichent au bas de l'écran.

PARAMÈTRES

Tous les paramètres de réglage de la radio sont disponibles dans le menu "System settings".

Égaliseur

Plusieurs paramètres d'égalisation prédéfinis sont disponibles, y compris un paramètre personnalisé, défini par l'utilisateur. Pour choisir un paramètre d'égalisation, sélectionnez **Menu > System settings > Equaliser**. Vous pouvez alors choisir parmi une variété de paramètres prédéfinis et My EQ. La dernière option "My EQ profile setup" vous permet de définir vos propres paramètres pour l'option "My EQ", avec des paramètres personnalisés pour les basses et les aigus.

Network

Assistant réseau

Il vous guide à travers les étapes nécessaires pour rejoindre un réseau. Elle est également exécutée automatiquement dans le cadre de l'assistant de configuration. Les écrans et les options présentés dépendent du type de réseau et de la protection réseau utilisés.

Sélection d'un réseau

Lorsque l'assistant Réseau est sélectionné, l'appareil recherche automatiquement les réseaux sans fil disponibles et présente une liste de SSID (Service Set Identifier) pour les réseaux. L'appareil mémorise les détails de connexion des quatre derniers réseaux sans fil auxquels il s'est connecté et s'y connectera automatiquement lorsqu'ils seront disponibles. Si la connexion à un réseau est temporairement perdue, l'appareil se reconnecte automatiquement.

Réseau ouvert

Si le réseau est ouvert (non crypté), l'appareil se connecte et aucune autre entrée n'est requise.

Réseau crypté standard

Si le réseau sans fil est protégé, l'écran suivant présente des options permettant d'entrer la clé du réseau ou un mot de passe/une phrase.

A la fin du projet

L'appareil se connecte au réseau sélectionné. Si la connexion échoue, l'appareil revient à un écran précédent pour réessayer. Pour quitter le processus, utilisez la touche **[BACK/MENU]**. Si la connexion réseau est perdue, l'appareil se reconnecte automatiquement.

Configuration Wlan de PBC (Wi-Fi Protected Setup)

L'appareil vous invite à appuyer sur le bouton de connexion du routeur, puis sur la commande de sélection. Pour plus d'informations sur la configuration d'un réseau crypté PBC Wlan, veuillez vous reporter aux instructions de votre routeur PBC Wlan.

Afficher les paramètres

Affiche les détails des paramètres de la configuration réseau actuelle, notamment:

Active connections

MAC address

Wlan region

DHCP

SSID

IP Address

Subnet mask

Gateway address

Primary DNS

Secondary DNS

Réglages manuels

Choisissez d'activer/désactiver le DHCP.

Configuration du code PIN de NetRemote

Permet de configurer un code PIN à saisir avant de pouvoir se connecter à l'appareil à distance sur un réseau.

Profil du réseau

Ceci affiche une liste des réseaux mémorisés par la radio (jusqu'à un maximum de 4). Vous pouvez voir la liste des réseaux enregistrés via **Menu > System settings > Network > Network profile**. Ici, vous pouvez supprimer les réseaux indésirables en les sélectionnant et en appuyant sur **[OK]**, confirmez la suppression en sélectionnant **Yes**.

Effacer les paramètres du réseau

Cette option permet d'effacer les paramètres actuels du réseau, ce qui vous permet de rejoindre plus facilement un autre réseau.

Maintenir le réseau connecté

Choisissez de garder le réseau connecté ou non.

Heure/Date

Régler l'heure et la date

La date et l'heure sont affichées sous la forme dd-mm-yyyy, la première valeur (dd) clignotant. Réglez chaque valeur à l'aide du bouton de navigation. À mesure que vous réglez chaque valeur, appuyez sur le bouton de navigation pour confirmer la valeur. La valeur suivante clignote, prête à être réglée.

Mise à jour automatique (depuis DAB, FM ou réseau)

La mise à jour automatique fonctionne avec des données envoyées par DAB, FM ou Internet. La DAB et la FM utilisent un signal horaire diffusé avec les transmissions radio. Le réseau utilise un signal horaire envoyé par le portail radio Internet lorsqu'il est en mode connecté au réseau.

1. Sélectionnez "Update from DAB", "Update from FM", "Update from Network" ou "No update".
2. Lors d'une mise à jour depuis le réseau : réglez votre fuseau horaire.
3. Si votre pays utilise l'heure d'été, l'heure automatiquement mise à jour par le réseau peut être erronée. Lorsque le réglage de l'heure d'été est en vigueur, comme l'heure d'été britannique (BST), activez l'option d'heure d'été pour compenser.

Remarque : si vous mettez à jour l'heure à partir de DAB ou de FM, l'option d'heure d'été n'a aucun effet sur l'heure affichée. L'appareil effectue une mise à jour automatique à partir de la source sélectionnée si l'information sur l'heure est disponible.

Définir le format

Permet de passer d'un affichage de 12 à 24 heures.

Langue

La langue par défaut est l'anglais. Pour changer, allez dans **Menu > System settings > Languages >** pour sélectionner la langue de votre choix.

Réinitialisation d'usine

Réinitialise tous les paramètres utilisateur aux valeurs par défaut. L'heure et la date, la configuration du réseau et les pré-réglages sont perdus. Cependant, la version actuelle du logiciel de la radio est conservée. Pour effectuer une réinitialisation d'usine, sélectionnez **Menu > System settings > Factory reset**. Confirmez en sélectionnant **Proceed > Yes**.

Mise à jour du logiciel

De temps à autre, des mises à jour logicielles contenant des corrections de bogues et/ou des fonctionnalités supplémentaires sont disponibles. Vous pouvez vérifier manuellement ou configurer l'appareil pour qu'il vérifie périodiquement et automatiquement (c'est le paramètre par défaut). Si l'appareil détecte qu'un logiciel plus récent est disponible, il vous demande si vous souhaitez procéder à la mise à jour. Dans l'affirmative, le nouveau logiciel est alors téléchargé et installé. Après une mise à jour du logiciel, tous les paramètres de l'utilisateur sont conservés.

ATTENTION : Avant de lancer une mise à jour logicielle, assurez-vous que la radio est branchée sur une connexion d'alimentation secteur stable. La déconnexion de l'alimentation pendant la mise à jour du logiciel peut endommager définitivement l'unité.

Setup wizard

Cela vous permet d'exécuter l'assistant de configuration à tout moment.

Info

Affiche les détails du système actuel, notamment le numéro de version du logiciel, l'ID radio et le nom par lequel la radio est identifiée sur un réseau.

Politique de confidentialité

Affiche un avis de confidentialité vous guidant vers notre site web pour obtenir tous les détails de la politique de confidentialité de Frontier Smart Technologies.

Rétroéclairage

L'écran peut être réglé pour s'assombrir lorsqu'il est en mode veille ou après un délai d'attente. Cette option vous permet de définir le délai d'attente et les paramètres de luminosité avant (niveau On/Bright) et après (niveau Dim) le délai personnalisé. Pour le niveau On, les valeurs High, Medium et Low sont disponibles.

Pour le niveau d'atténuation, les valeurs High, Medium, Low et Off sont disponibles.

Configuration de la sortie de ligne

Pour la sortie ligne, choisissez d'autoriser ou non la sortie ligne.

Pour Local speaker, choisissez d'activer ou non la sortie son.

RADIO INTERNET

Cet appareil peut lire des milliers de stations de radio du monde entier via une connexion Internet à large bande. Une fois qu'une station a été sélectionnée, l'appareil se connecte directement à cette station. Pour accéder au mode Radio Internet, appuyez sur **[MODE]** et tournez le bouton de navigation pour faire défiler les modes jusqu'à ce que Radio Internet soit affiché, ou sélectionnez **Mode > Internet Radio**.

Remarque : Le menu de la liste des stations est fourni par le portail de la radio Internet, il n'est donc accessible que lorsque la radio est connectée à Internet. Les listes de stations et les sous-menus peuvent changer de temps à autre.

LOCAL

Sous-menu permettant de rechercher des stations en utilisant diverses catégories, par exemple : stations locales, stations de la BBC, genres ou stations d'une ville spécifique. Choisissez la catégorie souhaitée et une autre liste de sous-catégories s'affiche, ou (s'il n'y a pas de sous-catégorie) les stations disponibles pour la catégorie choisie sont listées.

LAST LISTENED

Lorsque le mode radio Internet (re)démarre, la dernière station écoutée est sélectionnée. Pour sélectionner une autre station récemment utilisée, sélectionnez **Last listened**, puis sélectionnez la station dans la liste des dernières écoutes. Les stations les plus récentes apparaissent en haut de la liste.

SEARCH

Vous pouvez également rechercher des stations dont le titre contient des mots-clés particuliers. Pour effectuer une recherche, sélectionnez **Menu > Station list > Search** et saisissez un mot clé. Sélectionnez une émission dans la liste.

LOCATION

Pour sélectionner une émission Internet à partir d'un lieu particulier, sélectionnez **Menu > Station list > Location >**. Sélectionnez un continent dans le menu et une liste de pays disponibles est présentée, sélectionnez un pays et les stations de radio Internet disponibles sont présentées. Choisissez une station de radio dans la liste pour sintoniser cette station.

POPULAR

Présente une liste des stations Internet les plus populaires du monde entier.

DISCOVER

Permet de choisir dans une liste de stations définies par leur origine (pays), leur genre ou leur langue. Naviguez dans les options de la catégorie. Une fois que vous avez fait votre choix, un écran confirme la catégorie sélectionnée et le nombre de stations dans cette catégorie. Pour voir la liste, sélectionnez l'option indiquant le nombre de stations disponibles.

NOW PLAYING INFORMATION

Pendant la lecture du flux, l'écran affiche son nom et sa description. Si des informations sur l'artiste et/ou la piste sont disponibles, elles s'affichent également. Pour afficher des informations supplémentaires, appuyez sur **[INFO]**. Chaque fois que vous appuyez sur cette touche, une autre série d'informations s'affiche, en passant en revue les détails suivants :

- Slogan (par défaut ; si disponible)
- Language/Location
- Codec and sampling rate
- Playback buffer
- Date info

PODCASTS

Cet appareil peut lire des milliers de podcasts du monde entier via une connexion Internet à large bande. Une fois qu'un podcast a été sélectionné, l'appareil se connecte directement à cette station. Pour accéder au mode Podcast, appuyez sur **[MODE]** et tournez le bouton de navigation pour faire défiler les modes jusqu'à ce que Podcasts s'affiche, ou sélectionnez **Mode > Podcasts**.

Remarque : Le menu Podcast est fourni par le portail Podcast, il n'est donc accessible que lorsque la radio est connectée à Internet. Les listes et sous-menus de podcasts peuvent changer de temps en temps.

LOCAL

Présente un sous-menu permettant de rechercher des podcasts en utilisant diverses catégories, par exemple, comédie de la semaine, auteurs, populaire, etc. Choisissez la catégorie souhaitée et une autre liste de sous-catégories s'affiche, ou (s'il n'y a pas de sous-catégorie) les podcasts disponibles pour la catégorie choisie sont listés.

SEARCH

Vous pouvez également rechercher des podcasts dont le titre contient des mots-clés particuliers. Pour effectuer une recherche, sélectionnez **Menu > Podcast list > Search** et saisissez un mot clé. Sélectionnez une émission dans la liste.

LOCATION

Pour sélectionner un podcast dans un lieu particulier, sélectionnez **Menu > Podcast list > Location >**. Sélectionnez un continent dans le menu et une liste de pays disponibles est présentée, sélectionnez un pays et les podcasts disponibles sont présentés. Choisissez un podcast dans la liste pour écouter ce podcast.

DISCOVER

Permet de choisir dans une liste de podcasts définis par leur origine (pays), leur genre ou leur langue. Naviguez parmi les options de catégorie. Une fois que vous avez fait votre choix, un écran confirme la catégorie sélectionnée et le nombre de podcasts dans cette catégorie. Pour voir la liste, sélectionnez l'option indiquant le nombre de podcasts disponibles.

DAB RADIO

Pour passer en mode DAB, appuyez sur **[MODE]** et tournez le bouton de navigation pour faire défiler les modes d'écoute jusqu'à ce que DAB Radio s'affiche, ou sélectionnez **Menu > Main menu > DAB**.

STATION LIST

La première fois que vous sélectionnez le mode radio DAB (ou si la liste des stations est vide), l'appareil lance automatiquement un balayage complet pour voir quelles stations sont disponibles.

Une station marquée d'un point d'interrogation indique que cette station est actuellement indisponible. Selon la cause de la perte du signal, cette indisponibilité peut être temporaire. Les stations qui ne seront probablement plus disponibles peuvent être supprimées de la liste des stations.

Scan for stations

Pour lancer une recherche manuellement, sélectionnez **Menu > Scan**. Une fois le balayage terminé, la radio affiche une liste des stations disponibles. L'option de menu de syntonisation manuelle permet à l'utilisateur de sélectionner un canal particulier et d'afficher la puissance du signal de ce canal.

Remove stations from list

Pour supprimer les stations répertoriées mais non disponibles, sélectionnez **Menu > Prune invalid**.

Selecting stations

Pour écouter ou modifier une station, sélectionnez **Menu > Station List** et appuyez sur **[OK]**. Sélectionnez la station que vous souhaitez écouter en faisant défiler la commande de navigation. Les stations marquées d'un " ? " ne sont pas disponibles. Une fois sélectionnée, la lecture de la station commence et l'écran affiche des informations sur la station, la piste ou l'émission diffusée par la station. Vous pouvez également appuyer sur les touches gauche et droite pour passer à la station suivante dans la liste des stations.

'NOW PLAYING' INFORMATION

Pendant la lecture du flux, l'écran affiche son nom et les informations DLS (Dynamic Label Segment), donnant des informations en temps réel telles que le nom du programme, le titre de la piste et d'autres détails. Les émissions en stéréo sont indiquées par une icône en haut de l'écran. Pour afficher des informations supplémentaires, appuyez sur **[INFO]**. Chaque fois que vous appuyez sur cette touche, une autre série d'informations s'affiche.

SLIDESHOW

Lorsque le diaporama est disponible (en fonction du signal diffusé), les images sont affichées sur le côté gauche de l'écran. Pour faire défiler les différentes options d'affichage (vignette, diapositive avec texte DLS et diapositive plein écran), appuyez sur la commande à bouton.

SETTINGS

Dynamic Range Compression (DRC)

Certaines émissions DAB proposent la compression de la gamme dynamique (DRC). Cette fonction permet aux radios de comprimer la plage dynamique du flux audio de sortie, de sorte que le volume des sons faibles soit augmenté et que le volume des sons forts soit réduit. Cela peut être utile si vous écoutez de la musique avec une gamme dynamique élevée dans un environnement bruyant (par exemple, de la musique classique pendant le centrage). Pour modifier le paramètre DRC de cet appareil, sélectionnez **Menu>DRC**, puis choisissez entre DRC élevé, DRC faible ou DRC désactivé.

Remarque : Le paramètre DRC n'a aucun effet si les données DRC ne sont pas incluses dans la diffusion.

Station order

Vous pouvez choisir l'ordre de la liste des stations DAB : alphanumérique ou ensemble. Ensemble liste les groupes de stations qui sont diffusées ensemble sur le même ensemble. Valide liste d'abord les stations valides, par ordre alphanumérique, puis les stations hors antenne. Pour modifier l'ordre des stations, sélectionnez **Menu > Station order >**, puis Alphanumérique ou Ensemble.

FM RADIO

Pour accéder au mode Radio FM, appuyez sur **[MODE]** et tournez le bouton de navigation jusqu'à ce que Radio FM soit affiché, ou sélectionnez **Menu > Main menu > FM**.

Manual search

Pour effectuer une recherche manuelle, appuyez sur le bouton de navigation, puis tournez le bouton dans le sens des aiguilles d'une montre pour un balayage "vers le haut" ou dans le sens inverse pour un balayage "vers le bas".

Auto search

Pour lancer la procédure de recherche automatique, appuyez sur le bouton de navigation et maintenez-le enfoncé. La radio commence à balayer l'ensemble de la bande de fréquences. Elle s'arrête automatiquement lorsqu'elle a trouvé une station suffisamment puissante.

SELECTING STATIONS

Pour trouver une station, appuyez sur **[OK]**. L'écran affiche un graphique des fréquences en cours pendant que l'appareil balaie la bande FM. Vous pouvez également effectuer un balayage vers le haut ou vers le bas en maintenant enfoncées les touches **[PREVIOUS]** ou **[NEXT]** ou effectuer un réglage manuel en appuyant brièvement sur les touches suivantes.

Note: Scanning can be set to search for strong signals only.

'NOW PLAYING' INFORMATION

Pendant la lecture d'une station FM, l'écran affiche l'un des deux ensembles de données suivants:

- Si les informations RDS sont disponibles, le nom du service (c'est-à-dire le nom de la station) est affiché par défaut. Vous pouvez faire défiler les autres informations RDS en appuyant sur **[INFO]**. Chaque fois que vous appuyez sur **[INFO]**, une autre série d'informations s'affiche.
- Si aucune information RDS n'est disponible, la fréquence actuelle est affichée.

SETTINGS

Paramètres de numérisation

Par défaut, les balayages FM s'arrêtent à toute station disponible. Cela peut entraîner un signal de mauvaise qualité pour les stations faibles. Pour ne s'arrêter que sur les stations fortes ayant une bonne puissance de signal, sélectionnez **Menu > Scan setting > Strong stations only? > Yes**.

Paramètres audio

Par défaut, toutes les stations stéréo sont reproduites en stéréo automatiquement. Pour les stations faibles, cela peut entraîner un signal de mauvaise qualité. Pour écouter les stations faibles en mono, sélectionnez **Menu > Audio setting > FM weak reception: Listen in mono only > Yes**.

CD

Pour accéder au mode CD, appuyez sur **[MODE]** et tournez le bouton de navigation jusqu'à ce que CD soit affiché, ou sélectionnez **Menu > Main menu > CD**. L'écran affiche "Loading..." suivi de "Reading", "No Disc". Insérez votre CD, le lecteur le prend en charge automatiquement. La lecture de la première piste du CD commence, la durée de lecture s'affiche

Si le morceau est au format ID3, appuyez plusieurs fois sur le bouton **[INFO]** de la télécommande ou sur le bouton **[OK]** de l'appareil. Des informations supplémentaires (date, fichier, dossier, album, artiste, titre) s'affichent.

CD fonctions

Pour passer d'une piste à l'autre, utilisez les boutons **[PREVIOUS]** ou **[NEXT]** de la radio ou de la télécommande. Pour lire ou mettre en pause, appuyez sur la touche **[PAUSE/PLAY]** de l'appareil ou de la télécommande.

Pour revenir en arrière/avancer rapidement dans la piste en cours, maintenez enfoncées les touches **[PREVIOUS]** ou **[NEXT]** de la télécommande et relâchez-les lorsque vous souhaitez reprendre la lecture.

Pour éjecter le CD, appuyez sur la touche **[EJECT]** de l'appareil ou de la télécommande.

Arrange a CD song program

Il est possible de programmer l'appareil pour lire les pistes de CD dans un ordre particulier. Pendant la lecture d'un CD, appuyez sur **[STOP]**.

Il suffit ensuite d'appuyer sur la touche **[PROGRAM]** de la télécommande pour lancer le mode de programmation. L'icône étoile s'affiche.

Une fois dans les réglages du programme, l'écran affichera "T001" pour afficher la première piste du CD comme P01. Vous pouvez maintenant choisir la piste que vous souhaitez comme numéro de programme P01 en utilisant les boutons **[<<]** et **[>>]** pour faire défiler jusqu'à la piste que vous souhaitez sélectionner. Une fois sur la piste sélectionnée pour P01, appuyez sur **[PROGRAM]**. L'appareil procédera pour vous permettre de sélectionner votre prochaine piste programmable. Pour la piste suivante, l'écran affichera T002. Utilisez maintenant les boutons **[<<]** et **[>>]** pour défiler à nouveau jusqu'à la piste que vous souhaitez sélectionner maintenant. Une fois sur la piste sélectionnée pour P02, appuyez sur **[PROGRAM]**. L'appareil procédera pour vous permettre de sélectionner votre prochaine piste programmable.

Une fois que vous avez terminé de programmer votre sélection de piste, appuyez sur **[PAUSE/PLAY]** pour lire les chansons qui ont été programmées. Lorsque le mode de programmation est activé, appuyez sur **[STOP]** pour quitter le mode de lecture programmée et revenir à la lecture normale du CD.

USB

Le mode USB permet de lire des fichiers audio provenant d'une source externe telle qu'un lecteur MP3.

Pour passer en mode USB, appuyez sur **[MODE]** et tournez le bouton de navigation jusqu'à ce que USB soit affiché, ou sélectionnez **Menu > Main menu > USB**.

USB fonctions

Pour passer d'une piste à l'autre, utilisez les boutons **[PREVIOUS]** ou **[NEXT]** de la radio ou de la télécommande. Pour lire ou mettre en pause, appuyez sur la touche **[PAUSE/PLAY]** de l'appareil ou de la télécommande.

Pour revenir en arrière/avancer rapidement dans la piste en cours, maintenez enfoncées les touches **[PREVIOUS]** ou **[NEXT]** de la télécommande et relâchez-les lorsque vous souhaitez reprendre la lecture.

Arrange a USB song program

Il est possible de programmer l'appareil pour lire les pistes USB dans un ordre particulier. Lors de la lecture via USB, appuyez sur **[STOP]**.

Il suffit ensuite d'appuyer sur la touche **[PROGRAM]** de la télécommande pour lancer le mode de programmation.

L'icône étoile ☆ s'affiche.

Une fois dans les paramètres du programme, l'écran affichera "T001" pour afficher la première piste sur l'USB comme P01. Vous pouvez maintenant choisir la piste que vous souhaitez comme numéro de programme P01 en utilisant les boutons [**<<**] et [**>>**] pour faire défiler jusqu'à la piste que vous souhaitez sélectionner. Une fois sur la piste sélectionnée pour P01, appuyez sur **[PROGRAM]**. L'appareil procédera pour vous permettre de sélectionner votre prochaine piste programmable. Pour la piste suivante, l'écran affichera T002. Utilisez maintenant les boutons [**<<**] et [**>>**] pour défiler à nouveau jusqu'à la piste que vous souhaitez sélectionner maintenant. Une fois sur la piste sélectionnée pour P02, appuyez sur **[PROGRAM]**. L'appareil procédera pour vous permettre de sélectionner votre prochaine piste programmable.

Une fois que vous avez terminé de programmer votre sélection de piste, appuyez sur **[PAUSE/PLAY]** pour lire les chansons qui ont été programmées.

AUXILIARY

Le mode AUX IN permet de lire l'audio d'une source externe telle qu'un lecteur MP3.

Pour éviter un volume sonore trop élevé, baissez le volume de cet appareil et, s'il est réglable, celui de l'appareil source. Connectez la source audio externe aux connecteurs AUX IN L et R.

Pour accéder au mode AUX IN, appuyez sur **[MODE]** et tournez le bouton de navigation jusqu'à ce que "Aux in" s'affiche, ou sélectionnez **Menu > Main menu > Aux in**.

Réglez le volume de cet appareil (et, si nécessaire, de l'appareil source audio) selon vos besoins.

BT STREAMING AUDIO

Le mode de diffusion audio BT permet aux appareils compatibles BT de s'associer à cet appareil pour diffuser de la musique. Pour accéder au mode de diffusion audio BT, appuyez sur **[MODE]** et tournez le bouton jusqu'à ce que BT Audio s'affiche, ou sélectionnez **Menu > Main menu > BT**.

To pair a BT device with the radio

Entrez **Menu > BT**, ce qui permet de découvrir cet appareil. Sur votre appareil intelligent compatible BT, assurez-vous que la fonction BT est activée et recherchez des appareils. Sélectionnez "Audizio Brescia" dans la liste des appareils BT disponibles.

Control from radio

En mode BT, vous pouvez mettre en pause, lire et passer aux pistes suivantes/précédentes à l'aide des boutons disponibles sur la radio.

OPTICAL (TOSLINK)

Le mode optique lit l'audio à partir d'une source externe telle que les lecteurs MP3.

Pour éviter un volume sonore trop élevé, baissez le volume de cet appareil et, s'il est réglable, celui de l'appareil source. Connectez la source audio externe au connecteur optique.

Pour passer en mode optique, appuyez sur **[MODE]** et tournez le bouton de navigation jusqu'à ce que "Optique" s'affiche ou sélectionnez **Menu > Main menu > Optical**.

Réglez le volume de cet appareil (et, si nécessaire, celui de l'appareil source audio) selon les besoins.

COAXIAL

Le mode coaxial permet de lire l'audio à partir d'une source externe telle qu'un lecteur MP3.

Pour éviter un volume sonore trop élevé, baissez le volume de cet appareil et, s'il est réglable, celui de l'appareil source. Connectez la source audio externe au connecteur coaxial.

Pour accéder au mode coaxial, appuyez sur **[MODE]** et tournez le bouton de navigation jusqu'à ce que "Coaxial" s'affiche ou sélectionnez **Menu > Main menu > Coaxial**.

Réglez le volume de cet appareil (et, si nécessaire, de l'appareil source audio) selon les besoins.

ALARM & SLEEP TIMER

Il existe deux alarmes de réveil différentes avec fonction de répétition et une fonction de mise en veille pour éteindre le système après une période/heure définie. Chaque alarme peut être réglée pour démarrer dans un mode de lecture particulier.

SLEEP TIMER

Pour régler la minuterie de sommeil, appuyez plusieurs fois sur la touche **[SLEEP]** de la télécommande pour faire défiler les options de temps de sommeil : OFF, 15 min, 30 min, 45 min, 60 min, 90 min ou 120 min. Arrêtez la saisie lorsque le temps requis est affiché, après un moment l'écran revient à l'écran utilisé avant la sélection de la fonction sommeil. Sur l'écran en cours de lecture, le temps de sommeil restant est affiché en bas de l'écran. Vous pouvez également sélectionner **Menu > Main menu > Sleep** et choisir l'option de temps de sommeil souhaitée. Une fois que vous avez sélectionné une période de

sommeil, le système revient au menu principal. Maintenez la touche **[MENU]** enfoncée pour revenir à l'écran " lecture en cours ". Pour annuler une minuterie de sommeil sélectionnée, sélectionnez Sleep OFF dans les options de sommeil en utilisant l'une des méthodes ci-dessus.

Remarque : Une minuterie de mise en veille est automatiquement annulée si l'appareil est mis en mode veille.

ALARM

Pour définir ou modifier une alarme, allez dans **Menu > Main menu > Alarms**. Sélectionnez le numéro de l'alarme (1 ou 2), puis configurez les paramètres suivants :

Activer : Désactivé, Quotidien, Une fois, Week-end ou Jours de semaine

Heure : 12:00AM (ajustez comme vous le souhaitez)

Date : (ajustez comme vous le souhaitez - cette option n'est visible que si "Une fois" est sélectionné dans le champ "Activer").

Mode : Buzz, radio Internet, DAB ou FM.

Présélection : Dernière écoute ou 1-40

Volume : 0- 32

Pour enregistrer ces paramètres et régler l'alarme, faites défiler vers le bas et sélectionnez Enregistrer.

Remarque : Si vous appuyez sur **[BACK]** ou **[MENU]** pour quitter les paramètres d'alarme sans les enregistrer, un écran de dialogue s'affiche pour vous demander si vous souhaitez enregistrer les modifications. L'écran "en cours de lecture" affiche les alarmes actives avec une icône en bas à gauche de l'écran. À l'heure programmée, l'alarme retentit. Pour l'arrêter temporairement, appuyez sur **[OK]**. Appuyez plusieurs fois sur **[OK]** pour faire défiler les périodes de répétition disponibles : 5 min, 10 min, 15 min et 30 min. La radio revient en mode veille pour la période définie, avec l'icône d'alarme silencieuse qui clignote et un compte à rebours de la période de répétition restante. Après la période de répétition définie, l'alarme se déclenche à nouveau. Pour modifier le temps de répétition pendant une période de répétition, appuyez sur **[OK]** pour sélectionner un nouveau temps de répétition. Tout temps de répétition restant est réinitialisé à la période sélectionnée. Pour annuler une alarme qui retentit ou une alarme en cours de répétition, appuyez sur **[STANDBY]**.

SPOTIFY CONNECT

Utilisez votre téléphone, votre tablette ou votre ordinateur comme une télécommande pour contrôler Spotify. Accédez à spotify.com/connect pour en savoir plus.

Licences

Le logiciel Spotify est soumis à des licences de tiers que vous trouverez ici :

<http://www.spotify.com/connect/third-party-licenses>.

Brescia Internet Radio with DAB+		
Item	102.270	102.272
Colour	Black	Aluminium
Playback options	BT 5.0 streaming, CD, DAB+ tuner, FM radio, Internet radio, Spotify Connect, USB	
Input connections	Optical, RCA, USB	
Output connections	3.5mm jack	
Speaker connections	Speaker screw terminal	
Output power	120W	
Power supply	220-240VAC 50Hz	
Dimensions	320 x 430 x 75mm	
Weight	3,30kg	

The specifications are typical. The actual values can slightly change from one unit to the other. Specifications can be changed without prior notice.

The products referred to in this manual conform to the European Community Directives to which they are subject:

European Union

Tronios B.V.,
 Bedrijvenpark Twente Noord 18,
 7602KR Almelo, The Netherlands

2014/35/EU
 2014/30/EU
 2011/65/EC
 2014/53/EU



United Kingdom

Tronios Ltd.,
 130 Harley Street,
 London W1G 7JU, United Kingdom

S.I. 2016:1101
 S.I. 2016:1091
 S.I. 2012:3032
 S.I. 2017:1206



Specifications and design are subject to change without prior notice.

www.tronios.com

Copyright © 2022 by Tronios The Netherlands