



RhapsodyDP61 Digital Piano 61Key

Ref. nr.: 130.062



**INSTRUCTION MANUAL
GEBRUIKSAANWIJZING
BEDIENUNGSANLEITUNG
MANUAL DE INSTRUCCIONES
MANUEL D'INSTRUCTIONS
INSTRUKCJA OBSŁUGI
NÁVOD K POUŽITÍ**

ENGLISH

Congratulations to the purchase of this Max Music product. Please read this manual thoroughly prior to using the product in order to benefit fully from all features.

Read the manual prior to using the product. Follow the instructions in order not to invalidate the warranty. Take all precautions to avoid fire and/or electrical shock. Repairs must only be carried out by a qualified technician in order to avoid electrical shock. Keep the manual for future reference.

- Prior to using the product, please ask advice from a specialist. When the unit is switched on for the first time, some smell may occur. This is normal and will disappear after a while.
- The unit contains voltage carrying parts. Therefore do NOT open the housing.
- Do not place metal objects or pour liquids into the product. This may cause electrical shock and malfunction.
- Do not place the product near heat sources such as radiators, etc. Do not place the unit on a vibrating surface. Do not cover the ventilation holes.
- The product is not suitable for continuous use.
- Be careful with the mains lead and do not damage it. A faulty or damaged mains lead can cause electrical shock and malfunction.
- When unplugging the product from a mains outlet, always pull the plug, never the lead.
- Do not plug or unplug the unit with wet hands.
- If the plug and/or the mains lead are damaged, they need to be replaced by a qualified technician.
- If the product is damaged to such an extent that internal parts are visible, do NOT plug the unit into a mains outlet and DO NOT switch the product on. Contact your dealer. Do NOT connect the product to a rheostat or dimmer.
- To avoid fire and shock hazard, do not expose the product to rain and moisture.
- All repairs should be carried out by a qualified technician only.
- Connect the product to an earthed mains outlet (220-240Vac/50Hz) protected by a 10-16A fuse.
- During a thunderstorm or if the product will not be used for a longer period of time, unplug it from the mains. The rule is: Unplug it from the mains when not in use.
- If the product has not been used for a longer period of time, condensation may occur. Let the unit reach room temperature before you switch it on. Never use the product in humid rooms or outdoors.
- During operation, the housing may become hot.
- To prevent accidents in companies, you must follow the applicable guide lines and follow the instructions.
- Do not repeatedly switch the product on and off. This shortens the life time.
- Keep the unit out of the reach of children. Do not leave the unit unattended.
- Do not use cleaning sprays to clean switches. The residues of these sprays cause deposits of dust and grease. In case of malfunction, always seek advice from a specialist.
- Only operate the product with clean hands.
- Do not force the controls.
- If the product has fallen, always have it checked by a qualified technician before you switch the product on again.
- Do not use chemicals to clean the unit. They damage the varnish. Only clean the product with a dry cloth.
- Keep away from electronic equipment that may cause interference.
- Only use original spares for repairs, otherwise serious damage and/or dangerous radiation may occur.
- Switch the product off prior to unplugging it from the mains and/or other equipment. Unplug all leads and cables prior to moving the product.
- Make sure that the mains lead cannot be damaged when people walk on it. Check the mains lead before every use for damages and faults!
- The mains voltage is 220-240Vac/50Hz. Check if power outlet match. If you travel, make sure that the mains voltage of the country is suitable for this product.
- Keep the original packing material so that you can transport the product in safe conditions



This mark attracts the attention of the user to high voltages that are present inside the housing and that are of sufficient magnitude to cause a shock hazard.



This mark attracts the attention of the user to important instructions that are contained in the manual and that he should read and adhere to.

The product has been certified CE. It is prohibited to make any changes to the product. They would invalidate the CE certificate and their guarantee!

NOTE: To make sure that the unit will function normally, it must be used in rooms with a temperature between 5°C/41°F and 35°C/95°F.



Electric products must not be put into household waste. Please bring them to a recycling centre. Ask your local authorities or your dealer about the way to proceed. The specifications are typical. The actual values can slightly change from one unit to the other. Specifications can be changed without prior notice.

Do not attempt to make any repairs yourself. This would invalid your warranty. Do not make any changes to the product. This would also invalid your warranty. The warranty is not applicable in case of accidents or damages caused by inappropriate use or disrespect of the warnings contained in this manual. Max cannot be held responsible for personal injuries caused by a disrespect of the safety recommendations and warnings. This is also applicable to all damages in whatever form.

UNPACKING INSTRUCTION

CAUTION! Carefully unpack the box upon receipt. Check the contents to ensure that all parts are present and have been received in good condition. Notify the shipper immediately and retain packaging material if any parts appear damaged from shipping or the package itself shows signs of mishandling. Save the package and all packaging materials. If the product must be returned, it is important that the product is returned in the original factory box and packaging. If the device has been exposed to drastic temperature fluctuation (e.g. after transportation), do not switch it on immediately. The arising condensation water might damage your device. Leave the device switched off until it has reached room temperature.

POWERSUPPLY

The label on the back/under side of the product indicates the mains voltage to which it must be connected. Check that the mains voltage corresponds to this. Any other voltage than the one indicated may cause irreparable damage to the unit. The unit must also be connected directly to the mains voltage and no dimmer or adjustable power supply may be used.



Always connect the device to a protected circuit (circuit breaker or fuse). Make sure the device has an appropriate electrical ground to avoid the risk of electrocution or fire.

ASSEMBLY PIANO FURNITURE STAND

1. Use screws (TA4*50) to fix the angle iron on the left and right stand board separately.
2. Fix the nut screws into the four holes of connection board.
3. Use the screws (TM6*50) to fix the connection board with the left and right stand board, then the stand is assembled ready.
4. Put the piano body on the wooden stand and use the screws (TM6*20) to fix it.

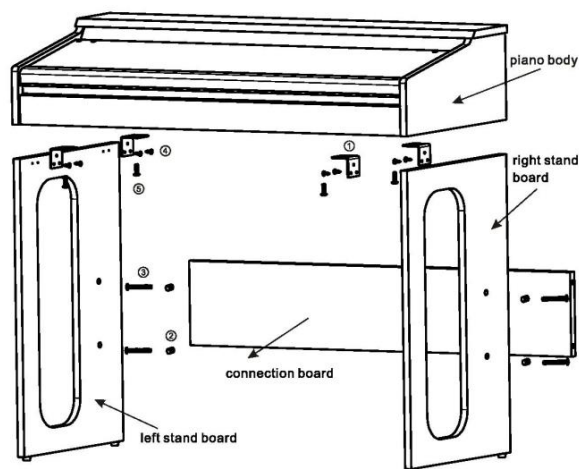

CONTROLS KEYBOARD



- 1. MASTER VOLUME**
Rotate the **[Master Vol]** button to raise or lower the master volume.
- 2. TEMPO**
Press the **[Tempo v]** or **[Tempo ^]** button to raise or lower the tempo of Style, Beat or Demo. The default value of tempo is 120. Press both simultaneously to reset to default value.
- 3. ACCOMP VOLUME**
There are 9 levels style accompaniment volume, the system default is 07, by pressing **[v/^]** key accompaniment volume can be adjusted. Press both simultaneously to reset to default value.
- 4. INTRO/ENDING**
Press the **[Intro/Ending]** button to start play the prelude, then turn to regular Style to continue. During the play of the Style, press the **[Intro/Ending]** button to start playing a code for ending.
- 5. SYNC**
Press the **[Sync]** button to enter the Sync function before the Style was played. Press any key of 19 keys in left hand to start Style playback. The Beat point shines on the LCD. The display shows the current tone or Style's. If the chord function has started, press the corresponding key in 19 keys chord area, the auto chord starts. Press the **[Sync]** button again to exit this function.
- 6. FILL IN**
Press the **[FILL-IN]** button to add an interlude to the Style. The fill played is determined by accompaniment style selected. After the fill, the selected accompaniment Style will continue playing.
- 7. VARIATION**
At the mode of style, press **[Variation]** button, the piano will play the style with an style of variation. Press **[Variation]** button to exit this function.

8. **START/STOP**
Press the **[Start/Stop]** button to play the Style, press the **[Play/Stop]** button again to exit this function.
9. **SINGLE CHORD 1**
Press the **[Style]** button then press the **[Single chord 1]** button to start single finger accompaniment. Press any key of the left 19 keys to begin Style. Press different key on left keyboard to select different chord. One key you press will always determine the root of the chord you played. Press the **[Start/Stop]** button to end this function.
10. **SINGLE CHORD 2**
Press the **[Style]** button then press the **[Single chord 2]** button to start single finger accompaniment. Press any key of the left 19 keys to begin Style. Press different key on left keyboard to select different chord. One key you press will always determine the root of the chord you played. Press the **[Start/Stop]** button to end this function.
11. **FINGER CHORD**
Press the **[Style]** button then press the **[Finger chord]** button to start fingered accompaniment. Press any key of the left 19 keys to begin Style. Press a different key on left keyboard to select different chord. Press the **[Start/Stop]** button to end the effect.
12. **CHORD CLOSE**
Press **[Chord close]** to stop chord accompaniment while style continues to play.
13. **BASS CHORD**
Press the **[Bass Chord]** button to create an effective of heavy bass, press the **[Bass Chord]** button again to exit the function.
14. **ACCORDION**
The digital piano designed this function specially. It can let you choose the accordion mode quickly when at other status. Press the **[Accordion]** button, it can enter or exit the accordion performance directly
15. **REC**
Press the **[Rec]** button and you can record the music you play.
16. **PLAY**
Press the **[Play]** button to playback recorded notes or styles.
17. **PROG**
Press the **[Program]** button to enter the Style programming mode.
18. **PRC**
Press the **[PRC]** button. The Beat voice be produced. Then each key correspond to each percussion. There are total 61 kinds of percussion. Press **[PRC]** button again, to exit the beat function
19. **METRONOME**
There are 4 kinds of metronomes stored on the keyboard: 1/4 beat, 2/4 beat, 3/4 beat and 4/4 beat. Press the **[Metronome]** button once to set the rhythm at 1/4 beat, twice for 2/4 beat, etc. press for fifth time to cancel function.
20. **TRANPOSE**
Press the **[Transpose v/Λ]** button to transpose the tone of the notes. The transpose may be adjusted from “-6” to “+6”. Pressing the two buttons simultaneously resets transpose to the default value.
21. **GUITAR**
The digital piano designed this function specially. It can let you choose the guitar mode quickly when at other status. Press the **[Guitar]** button, it can enter or exit the guitar performance directly.
22. **LCD DISPLAY**
Displays current mode, notes to play, style, tempo, etc.
23. **PIANO**
The digital piano designed this function specially. It can let you choose the piano mode quickly when at other status. Press the **[Piano]** button, it can enter or exit the piano performance directly.
24. **STYLE**
This piano has 300 kinds of style for your choice. For style table, please refer to the Appendix II. Press the **[Style]** button. The default style is “000”. You can select the style by pressing the number **[0-9]** buttons directly or press **[+/-]**.
25. **TONE**
This piano has 300 kinds of tones for your choice. For style table, please refer to the Appendix I Press the **[Tone]** button and you can select tone by pressing the number **[0-9]** number or **[+/-]** button.
26. **DEMO**
This keyboard has 80 stored demo songs [000 to 079] for your selection (Appendix III). Press **[Demo]** and the default demo song will start to play. During playing process, press **[Demo]** to play the next demonstration song. Press **[Start/Stop]** to stop playing. During the playing process, you can also press the **[0-9]** number or **[+ / -]** to select other demonstration songs. The selected demonstration song will then play repeatedly.
27. **ONE KEY**
Press to enter the one key teaching function.
28. **FOLLOW**
Press to enter the following teaching function.
29. **ENSEMBLE**
Press to enter the ensemble teaching function.
30. **NUM-PAD**
Press **[+/-]** or **[0 -9]** in numeric group buttons to select accompaniment.
31. **DOUBLE**
Press the **[Double]** button, the digital piano enters the mode of dual voice. Namely each note is composed of two voices. The first voice is the voice before you pressed **[Double]** button, and the second voice is the selected voice after pressed **[Double]** button.
32. **SPLIT**
Press the **[Split]** button, from the left 24th button, the keyboard forms left and right two tone keyboards. In 'tone' mode, press number or **[+/-]** button to adjust voice for right zone keyboards. Press the **[Split]** button again to exit this function. The keyboard resume to the voice of low key area.

33. SUSTAIN

Press **[Sustain]** and the notes played on the keyboard will be decayed gradually after lifting your finger from the keyboard. Press this button again and the sustain effect will be disenabled.

34. VIBRATION

Press the **[Vibrato]** and the vibrato effect will be activated. Press this button again and the vibrato effect will be disenabled.

35. TOUCH

This piano is touch keyboard. When the piano is open, touch function starts automatically. When you play keyboard with different force, the piano will play different size volume. Press the **[TOUCH]** button, to disable the touch function. Press **[TOUCH]** button once again to restart touch function.

36. MEMORY

This piano has panel registration memory function, it can be used for saving your most favourite setting as to the setting can be tuned out easily and promptly when you need it. After you have adjusted the tone, style and tempo, press the **[Memory]** button, and press any of the **[M1-M4]** button, then the current tone, style and tempo will be recorded. Press any of the **[M1-M4]** button that had been recorded in previous to delete.

37. M1-M2-M3-M4

38. ⏻

Switch to set power on/off.

CONNECTIONS

39. DC-9V

Socket for plugging in the supplied 9V adapter.

40. HEADPHONE JACK

When connecting headphones to the PHONES/OUTPUT port, the loudspeaker will be disenabled automatically. You can perform without disturbing others.

41. LINE OUT

This piano has built-in speaker system. It can be connected with other external amplifier or speaker system. First turn off the power of piano and the external equipment, then insert one end of stereo audio cable into LINE IN or AUX IN jack of other hi-fi equipment and insert the other end into LINE OUT jack in the rear panel of the piano.

42. SUSTAIN PEDAL JACK

The function of sustain can produce natural sustain by stepping upon sustain pedal when you perform. Please insert the plug of sustain pedal into SUS PEDAL jack. You can open/close the sustain function through the sustain pedal plug.

43. USB PORT

Connect the keyboard to another MIDI compatible device. Transfer information with computer in both direction such as you can store the music that you played on his keyboard to the computer.



DISPLAY

1. Chord display Area

2. Volume

3. Tone

4. Rhythm

5. Demo

6. Number display

7. Tempo

8. Beat (metronome shows the current beat)

9. Split

10. Vibrato

11. Record

12. Program

13. Play

14. Staff notation

15. Sustain

16. Finger chord

17. Single chord

18. Black/white key display

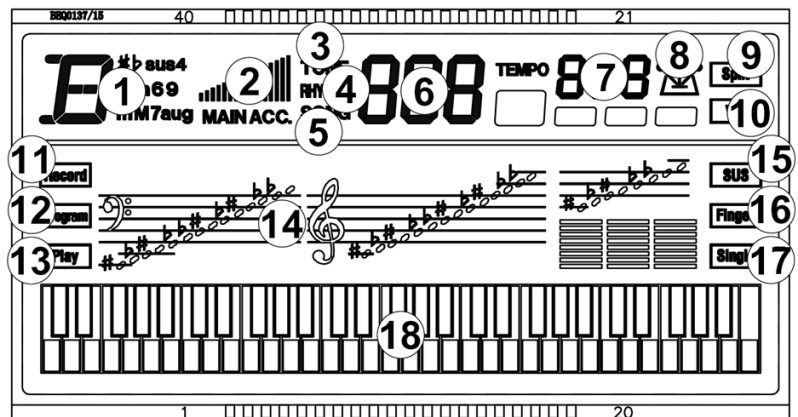

BEFORE YOU START

Use the special power adapter that is equipped with this electronic keyboard or a power adaptor with DC 9V out voltage 500mA. Insert the DC plug or power adaptor into the DC 9V power jack in the rear panel of the electronic keyboard, insert the other end into Main socket, turn on power switch and start performance.

RECORDING

1. Press **[REC]** button to enter recording model. You can hear metronome sounds and the default tempo is 120. Now press any button or drum key to start recording. The maximum recording quantity is 180. When the maximum quantity is full, metronome sound will stop and recording cannot be continued. Every time you press this button, the memory in previous recorded will be cleared and the piano will enter into the recording model again.
2. Press **[PLAY]** button to play the recorded notes.
3. Press **[PROG]** button to enter into style programming mode, press keyboard to program a paragraph of style. This edited style can record 32pcs drum points at the most. Press **[PLAY]** button to play the edited drum sound in sequence, forming a kind of self-made style after programming is finished. The best style play effect can be got by adjusting **[TEMPO ▲▼]** buttons. Every time, you press **[PROG]** button, it will clear last memory and enter into programming mode again.

TEACHING FUNCTION

Intelligent Teaching: Press the **[One Key]**, **[Follow]** or **[Ensemble]** button to enter the teaching function then press the number keys or the **[▲▼]** button to select different teaching Songs. Press the **[One key]** button once again to exit this function.

- **One key teaching** : Only there is key pressed, then the demo will be continued. Otherwise, the demo will be stopped. No matter you play correctly or not, the song will be automatically played continuously.
- **Following teaching**: The main part of demo will be recovered. Follow the display to play the note correctly, then play the next note which is shown automatically on display.
- **Ensemble teaching**: The main part of demo will be recovered, similar as Karaoke, the demo song will not be stopped, if there is no any pressing on the keyboard within 5 seconds, the main part of demo will resume to play. After learning one song, you will repeat to learn the current song. You also can choose your favourite song to learn.

NEDERLANDS

Hartelijk dank voor de aanschaf van dit MAX Music product. Neemt u a.u.b. een paar momenten de tijd om deze handleiding zorgvuldig te lezen, aangezien wij graag willen dat u onze producten snel en volledig gebruikt.

Lees deze handleiding eerst door alvorens het product te gebruiken. Volg de instructies op anders zou de garantie wel eens kunnen vervallen. Neem ook altijd alle veiligheidsmaatregelen om brand en/of een elektrische schok te voorkomen. Tevens is het ook raadzaam om reparaties / modificaties e.d. over te laten aan gekwalificeerd personeel om een elektrische schok te voorkomen. Bewaar deze handleiding ook voor toekomstig gebruik.

- Bewaar de verpakking zodat u indien het apparaat defect is, dit in de originele verpakking kunt opsturen om beschadigingen te voorkomen.
- Voordat het apparaat in werking wordt gesteld, altijd eerst een deskundige raadplegen. Bij het voor de eerste keer inschakelen kan een bepaalde reuk optreden. Dit is normaal en verdwijnt na een poos.
- In het apparaat bevinden zich onder spanning staande onderdelen; open daarom **NOOIT** dit apparaat.
- Plaats geen metalen objecten en mors geen vloeistof in het effect. Dit kan leiden tot elektrische schokken of defecten.
- Toestel niet opstellen in de buurt van warmtebronnen zoals radiatoren etc. en niet op een vibrerende ondergrond plaatsen. Dek ventilatieopeningen nooit af.
- Het apparaat is niet geschikt voor continu gebruik.
- Wees voorzichtig met het netsnoer en beschadig deze niet. Als het snoer kapot of beschadigd is, kan dit leiden tot elektrische schokken of defecten.
- Als u de stekker uit het stopcontact neemt, trek dan niet aan het snoer, maar aan de stekker.
- Om brand of elektrische schok te voorkomen, dient u dit apparaat niet bloot te stellen aan regen of vocht.
- Verwijder of plaats een stekker nooit met natte handen resp. uit en in het stopcontact.
- Indien zowel de stekker en/of netsnoer als snoeringang in het apparaat beschadigd zijn dient dit door een vakman hersteld te worden.
- Indien het apparaat zo beschadigd is dat inwendige (onder)delen zichtbaar zijn mag de stekker **NOOIT** in het stopcontact worden geplaatst en het apparaat **NOOIT** worden ingeschakeld. Neem in dit geval contact op met de dealer.
- Reparatie aan het apparaat dient te geschieden door een vakman of een deskundige.
- Sluit het apparaat alleen aan op een 220-240VAC / 50Hz (geaard) stopcontact, verbonden met een 10-16A meterkastgroep.
- Bij onweer altijd de stekker uit het stopcontact halen, zo ook wanneer het apparaat voor een langere tijd niet gebruikt wordt. Stelregel: Bij geen gebruik stekker verwijderen.
- Als u het apparaat lang niet gebruikt heeft en het weer wil gebruiken kan er condens ontstaan; laat het apparaat eerst op kamertemperatuur komen alvorens het weer in werking te stellen.
- Apparaat nooit in vochtige ruimten en buiten gebruiken.
- Om ongevallen in bedrijven te voorkomen moet rekening worden gehouden met de daarvoor geldende richtlijnen en moeten de aanwijzingen/waarschuwingen worden gevolgd.
- Het apparaat buiten bereik van kinderen houden. Bovendien mag het apparaat nooit onbeheerd gelaten worden.
- Gebruik geen schoonmaakspray om de schakelaars te reinigen. Restanten van deze spray zorgen ervoor dat smeer en stof ophopen. Raadpleeg bij storing te allen tijde een deskundige.
- Gebruik geen overmatige kracht bij het bedienen van het apparaat.
- Dit apparaat kan magnetisch veld veroorzaken. Houd dit apparaat ten minste 60 cm afstand van de computer of tv.
- Bij een ongeval met dit product altijd eerst een deskundige raadplegen alvorens opnieuw te gebruiken.
- Tracht het apparaat niet schoon te maken met chemische oplossingen. Dit kan de lak beschadigen. Gebruik een droge doek om schoon te maken.
- Blijf uit de buurt van elektronische apparatuur die bromstoringen zouden kunnen veroorzaken.
- Bij reparatie dienen altijd originele onderdelen te worden gebruikt om onherstelbare beschadigingen en/of ontoelaatbare straling te voorkomen.
- Schakel eerst het toestel uit voordat u het netsnoer verwijderd. Verwijder netsnoer en aansluitsnoeren voordat u dit product gaat verplaatsen.
- Zorg ervoor dat het netsnoer niet beschadigd/defect kan raken wanneer mensen erover heen lopen. Het netsnoer vóór ieder gebruik controleren op breuken/defecten!
- In Nederland/België is de netspanning 220-240Vac/50Hz. Indien u reist (en u neemt het apparaat mee) informeer dan naar de netspanning in het land waar u verblijft.



Deze markering wordt weergegeven om u erop attent te maken dat een levensgevaarlijke spanning in het product aanwezig is en dat bij aanraking van deze delen een elektrische schok wordt verkregen.



Deze markering wordt weergegeven om u erop te wijzen dat de instructie zeer belangrijk is om te lezen en/of op te volgen.

OPMERKING: Om zeker te zijn van een correcte werking, dient u dit apparaat in een ruimte te gebruiken waar de temperatuur tussen de 5°C/41°F en 35°C/95°F ligt.



Raadpleeg eventueel www.wecycle.nl en/of www.vrom.nl v.w.b. het afdanken van elektronische apparaten in het kader van de WEEE-regeling. Vele artikelen kunnen worden gerecycled, gooi ze daarom niet bij het huisvuil maar lever ze in bij een gemeentelijk depot of uw dealer. Lever ook afgedankte batterijen in bij uw gemeentelijk depot of bij de dealer, zie www.stibat.nl

Do not attempt to make any repairs yourself. This would invalid your warranty. Do not make any changes to the product. This would also invalid your warranty. The warranty is not applicable in case of accidents or damages caused by inappropriate use or disrespect of the warnings contained in this manual. Max cannot be held responsible for personal injuries caused by a disrespect of the safety recommendations and warnings. This is also applicable to all damages in whatever form.

UITPAKKEN

LET OP! Pak de doos zorgvuldig uit. Controleer de inhoud om ervoor te zorgen dat alle onderdelen aanwezig zijn en in goede staat zijn ontvangen. Bij transportschade of ontbreken van onderdelen onmiddellijk de verkopende partij inlichten. Bewaar de verpakking en het verpakkingsmateriaal. Indien het product moet worden teruggestuurd, is het belangrijk dat het product in originele verpakking wordt geretourneerd. Schakel het apparaat niet onmiddellijk in als het is blootgesteld aan drastische temperatuurverschillen (bv. na het transport). De ontstane condensatie kan het apparaat beschadigen. Zorg ervoor dat het apparaat op kamertemperatuur komt en steek vervolgens de stekker in het stopcontact.

AANSLUITSPANNING

Op het label aan de onderzijde van het product staat aangegeven op welke netspanning deze moet worden aangesloten. Controleer of de netspanning hiermee overeenkomt, bij alle andere netspanningen dan aangegeven kan het apparaat onherstelbaar worden beschadigd. Tevens moet het apparaat direct op de netspanning worden aangesloten en mag géén dimmer of regelbare voeding worden gebruikt.



Sluit het apparaat altijd aan op een beschermd circuit (aardlekschakelaar of zekering). Zorg ervoor dat het apparaat voldoende elektrisch is geaard om het risico op elektrocutie of brand te vermijden.

MONTAGEHANDLEIDING PIANO STAND

1. Gebruik de bijgeleverde schroeven (TA4*50) om het hoekijzer op de linker en rechter steunplank afzonderlijk te bevestigen.
2. Bevestig de schroeven in de vier gaten van de verbindingsplank.
3. Gebruik de bijgeleverde schroeven (TM6*50) om de verbindingsplank met de linker en rechter steunplank te bevestigen.
4. Zet de pianokast op de houten standaard en gebruik de schroeven (TM6*20) om hem vast te zetten.

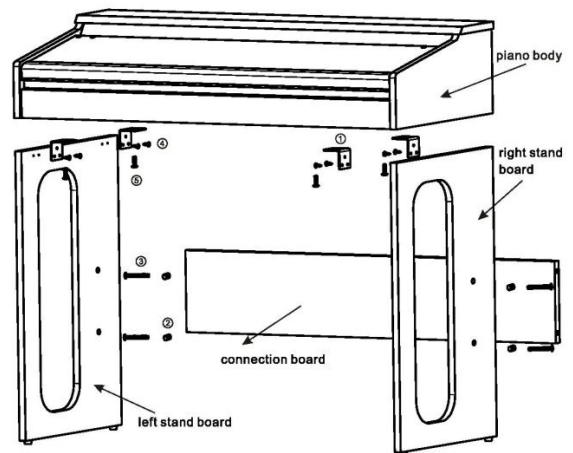

BEDIENING



1. **MASTERVOLUME**
Draai aan de knop [Master Vol] om het hoofdvolume te verhogen of te verlagen.
2. **TEMPO**
Druk op de [Tempo v] of [Tempo ^] toets om het tempo van de stijl, beat of demo te verhogen of te verlagen. De standaardwaarde van het tempo is 120. Druk tegelijkertijd op beide toetsen om de standaardwaarde te herstellen.
3. **ACCOMP VOLUME**
Er zijn 9 niveaus voor het begeleidingsvolume van de stijl, de standaardwaarde van het systeem is 07. Door op de toets [v/^] te drukken, kan het begeleidingsvolume aangepast worden. Druk tegelijkertijd op beide toetsen om de standaardwaarde te herstellen.
4. **INTRO/EINDE**
Druk op de [INTRO/ENDING] toets om het spelen van de prelude te starten. Ga naar het normale ritme om verder te gaan. Druk tijdens het spelen van het ritme op de [Intro/Ending] toets om het afspelen van een einde te starten.
5. **SYNC**
Druk op de [SYNC] toets om de sync-begeleidingsfunctie te openen. Druk op de 19 toetsen links voor het starten van de stijl; als de akkoordfunctie is gestart, wordt door het indrukken van deze 19 toetsen tegelijkertijd het automatische akkoord gestart. Als deze stijl wordt afgespeeld, druk dan op deze toets om de stijl te stoppen en de sync-begeleidingsfunctie te openen. Druk nogmaals op deze knop om de functie te stoppen.
6. **FILL IN**
Druk op de [FILL-IN] toets om een tussenspel toe te voegen aan het ritme. Na de opvulling wordt het gekozen begeleidingsritme verder gespeeld.

7. VARIATION

Als je in de modus van de stijl op de toets **[Variation]** drukt, speelt de piano de stijl met een variatiestijl. Druk nogmaals op de toets **[Variation]** om deze functie te stoppen.

8. START/STOP

Druk op deze toets om de weergave van het geselecteerde programma te starten of te stoppen.

9. SINGLE CHORD 1

Druk op de toets **[Style]** en vervolgens op de toets **[Single chord 1]** om de begeleiding met één vinger te starten. Druk op een willekeurige toets van de linker 19 toetsen om de stijl te starten. Druk op een andere toets van het linker toetsenbord om een ander akkoord te selecteren. Een toets die je indrukt zal altijd de grondtoon van het gespeelde akkoord bepalen. Druk op de toets **[Start/Stop]** om deze functie te beëindigen.

10. SINGLE CHORD 2

Druk op de toets **[Style]** en vervolgens op de toets **[Single chord 2]** om de begeleiding met één vinger te starten. Druk op een willekeurige toets van de linker 19 toetsen om de stijl te starten. Druk op een andere toets van het linker toetsenbord om een ander akkoord te selecteren. Druk op de toets **[Start/Stop]** om deze functie te beëindigen.

11. FINGER CHORD

Druk op de toets **[STYLE]** en vervolgens op de toets **[FINGER CHORD]** om de vingerbegeleiding te starten. Druk op een willekeurige toets van de linker 19 toetsen om de Style te starten. Druk op een andere toets van het linker toetsenbord om een ander akkoord te selecteren. Druk op de toets **[Start/Stop]** om het effect te beëindigen.

12. CHORD CLOSE

Druk op de toets **[Chord close]** om de akkoordbegeleiding te stoppen terwijl de stijl verder speelt.

13. BASS CHORD

Druk op de toets **[Bass Chord]** om een effectieve zware bas te creëren, druk nogmaals op de toets **[Bass Chord]** om de functie te verlaten.

14. ACCORDION

Druk op deze toets om snel de accordeonmodus te kiezen wanneer u zich in een andere status bevindt. Druk op de **[Accordeon]** toets om direct naar de accordeon uitvoering te gaan of deze te verlaten.

15. REC

Druk op de **[REC]** toets en u kunt de muziek die u speelt opnemen.

16. PLAY

Druk op de **[PLAY]** toets om de opgenomen muziek af te spelen.

17. PROG

Druk op de **[PROG]** toets om naar de programmeermodus van de stijl te gaan.

18. PRC

Druk op de toets **[PRC]**. Elke toets komt overeen met een percussie. Er zijn in totaal 61 soorten percussie. Druk nogmaals op de toets **[PRC]** om de beatfunctie te verlaten.

19. METRONOME

Er zijn 4 soorten metronomen opgeslagen op het keyboard: 1/4 maat, 2/4 maat, 3/4 maat en 4/4 maat. Druk één keer op de toets **[Metronome]** om het ritme in te stellen op 1/4 tel, twee keer voor 2/4 tel, etc. Druk voor de vijfde keer om de functie te annuleren.

20. TRANSPOSE

Druk op de toets **[Transpose v/Λ]** om de toon van de noten te transponeren. De transpositie kan worden ingesteld van "-6" tot "+6". Als u de twee knoppen tegelijkertijd indrukt, wordt de transpositie teruggezet op de standaardwaarde.

21. GUITAR

Druk op deze toets om snel de gitaarmodus kiezen wanneer u zich in een andere status bevindt. Druk op de knop **[Guitar]** om direct naar de gitaaruitvoering te gaan of deze te verlaten.

22. LCD DISPLAY

Toont de huidige modus, de te spelen noten, de stijl, het tempo, enz.

23. PIANO

Druk om deze toets om snel de pianomodus kiezen wanneer u zich in een andere status bevindt. Als je op de knop **[Piano]** drukt, kun je direct naar de pianopartij gaan of deze verlaten.

24. STYLE

Deze piano heeft 300 verschillende stijlen waaruit u kunt kiezen. Raadpleeg Appendix II voor de Style tabel. Druk op de toets **[STYLE]**. De standaardstijl is "000". U kunt de stijl selecteren door direct op de cijfertoetsen **[0-9]** te drukken of door op **[+/-]** toets te drukken.

25. TONE

Deze piano heeft 300 soorten tonen waaruit u kunt kiezen. Raadpleeg Appendix I voor de Tone tabel. Druk op de toets **[Tone]** en u kunt een toon selecteren door op de cijfertoetsen **[0-9]** of **[+ / -]** te drukken.

26. DEMO

Deze piano heeft 80 opgeslagen demosongs [000 tot 079] voor uw keuze (appendix III). Druk op de **[Demo]** toets en de standaard demo song begint te spelen. Druk tijdens het afspelen op **[Demo]** om de volgende demonstratiesong af te spelen. Druk op **[Start/Stop]** om het afspelen te stoppen. Tijdens het afspelen kunt u ook op de cijfertoetsen **[0-9]** of op de **[+ / -]** toets drukken om andere demonstratiesongs te selecteren. De geselecteerde demonstratiesong wordt dan herhaaldelijk afgespeeld.

27. ONE KEY

Druk op deze toets om de leerfunctie met één toets te activeren.

28. FOLLOW

Druk op deze toets om de volgende leerfunctie te activeren.

29. ENSEMBLE

Druk op deze toets om de ensemble-leerfunctie te activeren.

30. NUM-PAD

Numerieke toetsen om een waarde in te voeren.

31. DOUBLE

Druk op de toets **[Double]** en de piano schakelt over naar de modus dual voice. Elke noot is namelijk samengesteld uit twee stemmen. De eerste stem is de stem voordat je op de toets **[Double]** drukte en de tweede stem is de geselecteerde stem nadat je op de toets **[Double]** hebt gedrukt.

32. SPLIT

Druk in de normale stand op de **[Split]** toets om naar de dubbele toetsenbordmodus te gaan. De 24 toetsen aan de linkerkant van de piano zijn de vooringestelde voices en worden gesplitst met de resterende toetsen van de keyboard.

33. SUSTAIN

Druk op de toets **[Sustain]** en de noten die op het keyboard worden gespeeld, zullen geleidelijk vervagen nadat u uw vinger van de piano hebt gehaald. Druk nogmaals op deze toets om het sustaineffect uit te schakelen.

34. VIBRATO

Druk op de toets **[Vibrato]** en het vibrato-effect wordt geactiveerd. Druk nogmaals op deze toets om het vibrato-effect uit te schakelen.

35. TOUCH

Deze piano heeft een Touch keyboard. Wanneer de piano wordt geopend, start de aanraakfunctie automatisch. Wanneer u het toetsenbord met verschillende kracht bespeelt, zal de piano een verschillend volume afspelen. Druk op de knop **[Touch]** om de aanraakfunctie uit te schakelen. Druk nogmaals op de **[Touch]** knop om de aanraakfunctie opnieuw te starten.

36. MEMORY

Deze piano heeft een geheugenfunctie. Deze kan worden gebruikt voor het opslaan van uw meest favoriete instellingen, zodat u deze gemakkelijk en snel kunt afstemmen wanneer u deze nodig hebt. Nadat u de toon, de stijl en het tempo hebt aangepast, drukt u op de **[Memory]** knop en vervolgens op een van de **[M1-M4]** toetsen, waarna de huidige toon, stijl en tempo worden opgeslagen. Druk op een van de **[M1-M4]** toetsen die eerder waren opgenomen om te wissen.

37. M1-M2-M3-M4

38. ⏻

Schakelaar om de piano aan/uit te zetten.

AANSLUITINGEN

39. DC-9V

Aansluiting voor het aansluiten van de meegeleverde 9V-adapter.

40. HEADPHONE-AANSLUITING

Als u een hoofdtelefoon aansluit op de PHONES/OUTPUT-poort, wordt de luidspreker automatisch uitgeschakeld. U kunt spelen zonder anderen te storen.



41. LINE OUT

Deze piano heeft een ingebouwd luidsprekersysteem. Het kan worden aangesloten op een andere externe versterker of luidsprekersysteem. Schakel eerst de piano en de externe apparatuur uit, steek dan het ene uiteinde van de stereo-audiokabel in de LINE IN of AUX IN aansluiting van andere hifi-apparatuur en steek het andere uiteinde in de LINE OUT aansluiting op de achterkant van de piano.

42. SUSTAINPEDAAL AANSLUITING

De sustainfunctie kan een natuurlijke sustain produceren door tijdens het spelen op het sustainpedaal te trappen. Steek de stekker van het sustainpedaal in de SUS PEDAL aansluiting. U kunt de sustainfunctie openen/sluiten via de sustainpedaal jack.

43. USB-POORT

Sluit het keyboard aan op een ander MIDI-compatibel apparaat. U kunt informatie in beide richtingen met de computer overbrengen, bijvoorbeeld om de muziek die u op het toetsenbord hebt gespeeld op de computer op te slaan.

DISPLAY

1. Chord display Area

2. Volume

3. Tone

4. Rhythm

5. Demo

6. Number display

7. Tempo

8. Beat (metronome shows the current beat)

9. Split

10. Vibrato

11. Record

12. Program

13. Play

14. Staff notation

15. Sustain

16. Finger chord

17. Single chord

18. Black/white key display

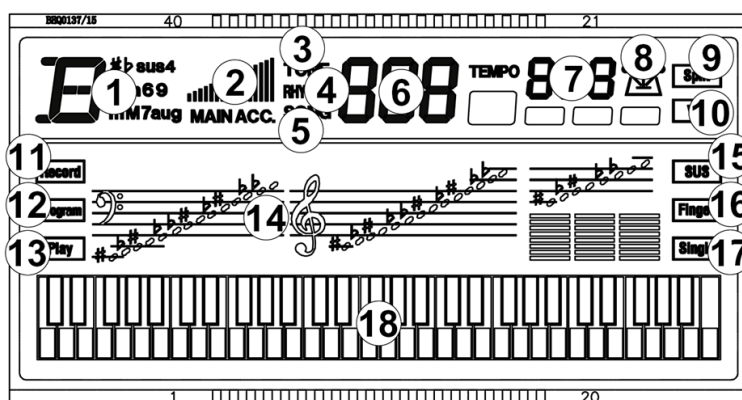

VOORDAT U BEGINT

Gebruik de speciale voedingsadapter die met dit elektronische toetsenbord is meegeleverd of een voedingsadapter met DC 9V uitgangsspanning 500mA. Steek de DC-stekker of de voedingsadapter in de DC 9V voedingsaansluiting op het achter paneel van het elektronische toetsenbord, steek het andere uiteinde in het stopcontact, zet de voedingschakelaar aan en start begin te spelen.

OPNAME FUNCTIE

1. Druk op **[Rec]** om het opnamemodel te openen. U hoort metronoomgeluiden en het standaard tempo is 120. Druk nu op een willekeurige toets om de opname te starten. De maximale opnamehoeveelheid is 180. Als de maximale hoeveelheid is bereikt, stopt het metronoomgeluid en kan de opname niet worden voortgezet. Het display zal "Full" tonen. Elke keer dat je op deze toets drukt, wordt het geheugen van de vorige opname gewist en gaat de piano weer over in het opnamemodel.
2. Druk op **[Play]** om de opgenomen muziek af te spelen.
3. Druk op **[Prog]** om naar de programmeermodus te gaan en druk op het toetsenbord om een stijlparagraaf te programmeren. Deze bewerkte stijl kan maximaal 32 drumpunten opnemen. Druk op **[Play]** om het bewerkte drumgeluid achter elkaar af te spelen, zodat er een soort zelfgemaakte stijl ontstaat nadat het programmeren is voltooid. Het beste effect voor het afspelen van de stijl kan worden verkregen door de **[Tempo \wedge]** knoppen aan te passen. Elke keer dat je op de **[Prog]** toets drukt, wordt het laatste geheugen gewist en kom je weer in de programmeerstand.

TRAININGSFUNCTIE

Training: Druk op de toets **[One Key]**, **[Follow]** of **[Ensemble]** om de trainingsfunctie te activeren en druk vervolgens op de cijfertoetsen of de toets **[\wedge]** om verschillende te leren Songs te selecteren. Druk nogmaals op de **[One key]** toets om deze functie te verlaten.

- **Leren met één toets:** Alleen als er op een toets wordt gedrukt, wordt de demo voortgezet. Anders wordt de demo gestopt. Het maakt niet uit of je correct speelt of niet, de song wordt automatisch continu afgespeeld.
- **Follow teaching:** Volg het display om de noot correct te spelen en speel dan de volgende noot die automatisch op het display wordt getoond.
- **Ensemble teaching:** Het hoofdgedeelte van de demo wordt hersteld, vergelijkbaar met Karaoke, de demosong wordt niet gestopt, als er niet binnen 5 seconden op het toetsenbord wordt gedrukt, wordt het hoofdgedeelte van de demo hervat. De song zal herhaald worden om het te leren. U kunt ook uw favoriete song kiezen om te leren.

DEUTSCH

Vielen Dank für den Kauf dieses MAX Music gerat. Nehmen Sie sich einen Augenblick Zeit, um diese Anleitung sorgfältig durchzulesen, damit sie die Möglichkeiten, die unser Produkt bietet, sofort voll ausnutzen können.

Lesen Sie erst die Anleitung vollständig vor der ersten Inbetriebnahme durch. Befolgen Sie die Anweisung, da sonst jeglicher Garantieanspruch verfällt. Treffen Sie stets alle Sicherheits-vorkehrungen um Feuer und/oder Stromschlag zu vermeiden. Reparaturen dürfen nur von qualifiziertem Fachpersonal ausgeführt werden, um Stromschlag zu vermeiden. Bewahren Sie diese Anleitung für spätere Bezugnahme auf.

- Bewahren Sie die Verpackung auf, um das Gerät im Bedarfsfall sicher transportieren zu können.
- Bevor das Gerät in Betrieb genommen wird, muss es erst von einem Fachmann überprüft werden. Bei der ersten Benutzung kann etwas Geruch auftreten. Das ist normal und verschwindet nach einer Weile
- Das Gerät enthält unter Spannung stehende Teile. Daher NIEMALS das Gehäuse öffnen.
- Keine Metallgegenstände oder Flüssigkeiten ins Gerät dringen lassen. Sie können zu Stromschlag und Defekten führen.
- Gerät nicht in der Nähe von Wärmequellen wie Heizkörpern aufstellen. Nicht auf eine vibrierende Oberfläche stellen. Niemals die Belüftungsschlitze abdecken.
- Das Gerät ist nicht für Dauerbetrieb geeignet.
- Gehen Sie vorsichtig mit dem Netzkabel um und beschädigen Sie es nicht. Eine beschädigte Netzschnur kann zu Stromschlag und Defekten führen.
- Wenn Sie das Gerät vom Netz trennen, immer am Stecker ziehen, niemals an der Schnur.
- Um Feuer und Stromschlag zu vermeiden, das Gerät vor Regen und Feuchtigkeit schützen.
- Den Stecker nie mit nassen Händen in eine Netzsteckdose stecken oder abziehen.
- Wenn sowohl der Stecker und/oder die Netzschnur bzw. der Kabeleintritt ins Gerät beschädigt sind, müssen sie von einem Fachmann repariert werden.
- Wenn das Gerät so beschädigt ist, dass Innenteile sichtbar sind, darf der Stecker NICHT in eine Steckdose gesteckt werden und das Gerät darf NICHT eingeschaltet werden. Wenden Sie sich in dem Fall an Ihren Fachhändler. Das Gerät darf nicht an einen Dimmer angeschlossen werden.
- Reparaturen dürfen nur von einem Fachmann oder Sachverständigen ausgeführt werden.
- Das Gerät nur an eine geerdete 10-16A Netzsteckdose mit 220-240V AC/50Hz Spannung anschließen.
- Bei Gewitter oder längerem Nichtgebrauch den Netzstecker abziehen. Die Regel gilt: Bei Nichtgebrauch Netzstecker abziehen.
- Wenn das Gerät längere Zeit nicht benutzt wurde, kann sich Kondenswasser gebildet haben. Lassen Sie das Gerät erst auf Zimmertemperatur kommen, bevor Sie es einschalten.
- Das Gerät nicht in feuchten Räumen oder im Freien benutzen.
- Um Unfällen in der Öffentlichkeit vorzubeugen, müssen die geltenden Richtlinien beachtet und die Anweisungen/Warnungen befolgt werden.
- Niemals das Gerät kurz hintereinander ein- und ausschalten. Dadurch verkürzt sich die Lebensdauer erheblich.
- Das Gerät außerhalb der Reichweite von Kindern halten. Das Gerät niemals unbeaufsichtigt lassen.
- Die Regler nicht mit Reinigungssprays reinigen. Diese hinterlassen Rückstände, die zu Staub- und Fettsammlungen führen. Bei Störungen immer einen Fachmann um Rat fragen.
- Das Gerät nur mit sauberen Händen bedienen.
- Das Gerät nicht mit Gewalt bedienen.
- Dieses Gerät kann dazu führen Magnetfeld. Halten Sie das Gerät mindestens 60 cm vom Computer oder Fernseher.
- Wenn dieses Gerät eine Blei-Säure-Batterie hat, soll dies jede 3 Monate zumindest wieder aufgeladen werden, wenn es nicht für eine längere Zeit nicht benutzt wird, sonst ist es möglich, dass die Batterie dauerhaft beschädigt.
- Fachmann um Rat fragen, bevor Sie es wieder einschalten.
- Keine chemischen Reinigungsmittel benutzen, die den Lack beschädigen. Das Gerät nur mit einem trockenen Tuch abwischen.
- Nicht in der Nähe von elektronischen Geräten benutzen, die Brummstörungen verursachen können.
- Bei Reparaturen nur die Original-Ersatzteile verwenden, um starke Schäden und/oder gefährliche Strahlungen zu vermeiden.
- Bevor Sie das Netz- und/oder Anschlusskabel abziehen, erst das Gerät ausschalten. Netz- und Anschlusskabel abziehen, bevor Sie das Gerät umstellen.
- Sorgen Sie dafür, dass das Netzkabel nicht beschädigt werden kann, wenn Menschen darüber laufen. Das Netzkabel vor jedem Einsatz auf Brüche/Schadstellen überprüfen.
- In Deutschland beträgt die Netzspannung 220-240V AC / 50Hz. Wenn Sie das Gerät auf Reisen mitnehmen, prüfen Sie, ob die örtliche Netzspannung den Anforderungen des Geräts entspricht.



Dieses Zeichen weist den Benutzer darauf hin, dass lebensgefährliche Spannungen im Gerät anliegen, die bei Berührung einen Stromschlag verursachen.



Dieses Zeichen lenkt die Aufmerksamkeit des Benutzers auf wichtige Hinweise in der Anleitung hin, die unbedingt eingehalten werden müssen.

HINWEIS: Um einen einwandfreien Betrieb zu gewährleisten, muss die Raumtemperatur zwischen 5° und 35°C liegen.



Tronios BV Registrierungsnummer : DE51181017 (ElektroG).

Dieses Produkt darf am Ende seiner Lebensdauer nicht über den normalen Haushaltsabfall entsorgt werden, sondern muss an einem Sammelpunkt für das Recycling abgegeben werden. Hiermit leisten Sie einen wichtigen Beitrag zum Schutze unserer Umwelt.

Tronios BV Registrierungsnummer : 21003000 (BatterieG).

Lithiumbatterien und Akkupacks sollten nur im entladenen Zustand in die Altbatteriesammelgefäße bei Handel und bei öffentlich-rechtlichen Entsorgungsträgern gegeben werden. Bei nicht vollständig entladenen Batterien Vorsorge gegen Kurzschluss treffen durch Isolieren der Pole mit Klebestreifen. Der Endnutzer ist zur Rückgabe von Altbatterien gesetzlich verpflichtet.

Reparieren Sie das Gerät niemals selbst und nehmen Sie niemals eigenmächtig Veränderungen am Gerät vor. Sie verlieren dadurch den Garantieanspruch. Der Garantieanspruch verfällt ebenfalls bei Unfällen und Schäden in jeglicher Form, die durch unsachgemäßen Gebrauch und Nichtbeachtung der Warnungen und Sicherheitshinweise in dieser Anleitung entstanden sind. MAX Music ist in keinem Fall verantwortlich für persönliche Schäden in Folge von Nichtbeachtung der Sicherheitsvorschriften und Warnungen. Dies gilt auch für Folgeschäden jeglicher Form.

ANLEITUNG ZUM AUSPACKEN

VORSICHT! Packen Sie den Karton nach Erhalt vorsichtig aus. Überprüfen Sie den Inhalt, um sicherzustellen, dass alle Teile vorhanden sind und in gutem Zustand erhalten wurden. Benachrichtigen Sie sofort den Spediteur und bewahren Sie das Verpackungsmaterial auf, wenn Teile durch den Transport beschädigt wurden oder das Paket selbst Anzeichen von unsachgemäßer Handhabung aufweist. Bewahren Sie die Verpackung und alle Verpackungsmaterialien auf. Wenn das Produkt zurückgeschickt werden muss, ist es wichtig, dass es im Originalkarton und in der Originalverpackung zurückgeschickt wird. Wenn das Gerät drastischen Temperaturschwankungen ausgesetzt war (z. B. nach dem Transport), schalten Sie es nicht sofort ein. Das entstehende Kondenswasser könnte Ihr Gerät beschädigen. Lassen Sie das Gerät ausgeschaltet, bis es Raumtemperatur erreicht hat.

STROMVERSORGUNG

Das Etikett auf der Rückseite/Unterseite des Produkts gibt die Netzspannung an, an die es angeschlossen werden muss. Überprüfen Sie, ob die Netzspannung damit übereinstimmt. Eine andere als die angegebene Spannung kann zu irreparablen Schäden am Gerät führen. Das Gerät muss außerdem direkt an die Netzspannung angeschlossen werden, und es darf kein Dimmer oder eine regelbare Stromversorgung verwendet werden.



Schließen Sie das Gerät immer an einen geschützten Stromkreis an (Schutzschalter oder Sicherung). Vergewissern Sie sich, dass das Gerät über eine geeignete elektrische Erdung verfügt, um die Gefahr eines Stromschlags oder Brands zu vermeiden.

MONTAGE KLAVIERMÖBELSTÄNDER

1. Verwenden Sie Schrauben, um die Winkeleisen am linken und rechten Ständerbrett separat zu befestigen.
2. Befestigen Sie die Schraubenmuttern in den vier Löchern der Verbindungsplatte.
3. Verwenden Sie die Schrauben, um die Verbindungsplatte mit der linken und rechten Ständerplatte zu befestigen, dann ist der Ständer fertig montiert.
4. Setzen Sie den Klavierkorpus auf den Holzständer und befestigen Sie ihn mit den Schrauben.

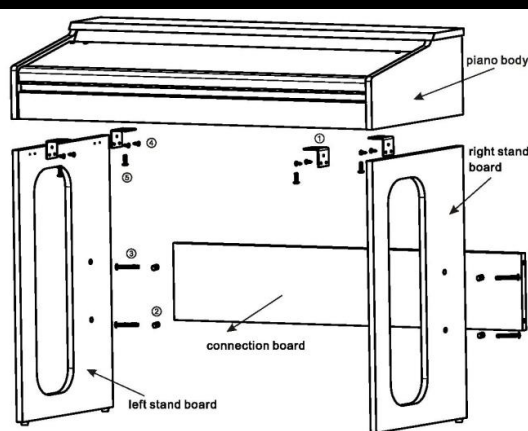

BEDIENUNG



- 1. MASTER VOLUME**
Drehen Sie die Taste **[Master Vol]**, um die Gesamtlautstärke zu erhöhen oder zu verringern.
- 2. TEMPO**
Drücken Sie die Taste **[Tempo v]** oder **[Tempo ^]**, um das Tempo von Style, Beat oder Demo zu erhöhen oder zu verringern. Der Standardwert des Tempos ist 120. Drücken Sie beide Tasten gleichzeitig, um auf den Standardwert zurückzusetzen.
- 3. ACCOMP VOLUME**
Es gibt 9 Stufen der Style-Begleitlautstärke, die Systemvorgabe ist 07, durch Drücken der Taste **[A/V]** kann die Begleitlautstärke eingestellt werden. Drücken Sie beide Tasten gleichzeitig, um auf den Standardwert zurückzusetzen.
- 4. INTRO/ENDING**
Drücken Sie die Taste **[Intro/Ending]**, um die Wiedergabe des Vorspiels zu starten, und wechseln Sie dann zum regulären Style, um fortzufahren. Drücken Sie während der Wiedergabe des Styles die **[Intro/Ending]**-Taste, um die Wiedergabe eines Codes für das Ende zu starten.
- 5. SYNC**
Drücken Sie die **[Sync]** Taste, um die Sync-Funktion aufzurufen, bevor der Style abgespielt wurde. Drücken Sie eine beliebige Taste der 19 Tasten in der linken Hand, um die Style-Wiedergabe zu starten. Der Beat-Punkt leuchtet auf der LCD-Anzeige. Das Display zeigt den aktuellen Ton oder Style an. Wenn die Akkordfunktion gestartet wurde, drücken Sie die entsprechende Taste im 19-Tasten-Akkordbereich, der automatische Akkord startet. Drücken Sie die **[Sync]** Taste erneut, um diese Funktion zu beenden.
- 6. FILL-IN**
Drücken Sie die **[FILL-IN]** Taste, um dem Style ein Zwischenspiel hinzuzufügen. Das gespielte Fill wird durch den gewählten Begleitungsstil bestimmt. Nach dem Fill wird der gewählte Begleitungsstil weiter gespielt.

- 7. VARIATION**
Drücken Sie im Style-Modus die **[Variation]** Taste, das Klavier spielt den Style mit einer Variation. Drücken Sie die **[Variation]** Taste, um diese Funktion zu verlassen.
- 8. START/STOP**
Drücken Sie die **[Start/Stop]** Taste, um den Style zu spielen, drücken Sie die **[Play/Stop]** Taste erneut, um diese Funktion zu verlassen.
- 9. SINGLE CHORD 1**
Drücken Sie die **[Style]** Taste und dann die **[Single chord 1]** Taste, um die Einfinger-Begleitung zu starten. Drücken Sie eine beliebige Taste der linken 19 Tasten, um den Style zu starten. Drücken Sie eine andere Taste auf der linken Tastatur, um einen anderen Akkord auszuwählen. Eine Taste, die Sie drücken, bestimmt immer den Grundton des von Ihnen gespielten Akkords. Drücken Sie die **[Start/Stop]** Taste, um diese Funktion zu beenden.
- 10. SINGLE CHORD 2**
Drücken Sie die **[Style]** Taste und dann die **[Single chord 2]** Taste, um die Einfinger-Begleitung zu starten. Drücken Sie eine beliebige Taste der linken 19 Tasten, um den Style zu starten. Drücken Sie eine andere Taste auf der linken Tastatur, um einen anderen Akkord auszuwählen. Eine Taste, die Sie drücken, bestimmt immer den Grundton des von Ihnen gespielten Akkords. Drücken Sie die **[Start/Stop]** Taste, um diese Funktion zu beenden.
- 11. FINGER-CHORD**
Drücken Sie die **[Style]** Taste und dann die **[Finger chord]** Taste, um die Fingerbegleitung zu starten. Drücken Sie eine beliebige Taste der linken 19 Tasten, um den Style zu starten. Drücken Sie eine andere Taste auf der linken Tastatur, um einen anderen Akkord auszuwählen. Drücken Sie die **[Start/Stop]** Taste, um den Effekt zu beenden.
- 12. CHORD CLOSE**
Drücken Sie **[Chord close]**, um die Akkordbegleitung zu stoppen, während der Style weiterläuft.
- 13. BASS-CHORD**
Drücken Sie die **[Bass chord]** Taste, um einen kräftigen Bass zu erzeugen, drücken Sie die **[Bass chord]** Taste erneut, um die Funktion zu beenden.
- 14. ACCORDION**
Das Digitalpiano hat diese Funktion speziell entwickelt. Mit ihr können Sie schnell den Akkordeonmodus wählen, wenn Sie sich in einem anderen Status befinden. Drücken Sie die Taste **[Accordion]**, um den Akkordeonmodus direkt aufzurufen oder zu verlassen.
- 15. REC**
Drücken Sie die **[Rec]** Taste, um die Musik, die Sie spielen, aufzunehmen.
- 16. PLAY**
Drücken Sie die **[Play]** Taste, um aufgenommene Noten oder Styles wiederzugeben.
- 17. PROG**
Drücken Sie die **[Program]** Taste, um den Style-Programmiermodus aufzurufen.
- 18. PRC**
Drücken Sie die **[PRC]** Taste. Die Beat-Voice wird erzeugt. Dann entspricht jede Taste der jeweiligen Perkussion. Es gibt insgesamt 61 Arten von Percussions. Drücken Sie den **[PRC]** Taster erneut, um die Beat-Funktion zu verlassen.
- 19. METRONOME**
Es gibt 4 Arten von Metronomen, die auf der Tastatur gespeichert sind: 1/4 Takt, 2/4 Takt, 3/4 Takt und 4/4 Takt. Drücken Sie die **[Metronome]** Taste einmal, um den Rhythmus auf 1/4-Takt einzustellen, zweimal für 2/4-Takt, usw. Drücken Sie die Taste ein fünftes Mal, um die Funktion zu beenden.
- 20. TRANSPOSE**
Drücken Sie die Taste **[Transpose v/Λ]**, um den Ton der Noten zu transponieren. Die Transponierung kann von „-6“ bis „+6“ eingestellt werden. Durch gleichzeitiges Drücken der beiden Tasten wird die Transponierung auf den Standardwert zurückgesetzt.
- 21. GUITAR**
Das Digitalpiano hat diese Funktion speziell entwickelt. Mit ihr können Sie den Gitarrenmodus schnell auswählen, wenn Sie sich in einem anderen Status befinden. Drücken Sie die Taste **[Guitar]**, um die Gitarrenfunktion direkt aufzurufen oder zu beenden.
- 22. LCD-DISPLAY**
Zeigt den aktuellen Modus, die zu spielenden Noten, den Stil, das Tempo, usw. an.
- 23. PIANO**
Diese Funktion wurde speziell für das Digitalpiano entwickelt. Mit ihr können Sie schnell den Klaviermodus wählen, wenn Sie sich in einem anderen Status befinden. Drücken Sie die **[Piano]** Taste, um den Klaviermodus direkt aufzurufen oder zu verlassen.
- 24. STYLE**
Dieses Piano bietet Ihnen 300 verschiedene Styles zur Auswahl. Die Stiltabelle finden Sie im Appendix II. Drücken Sie die Taste **[STYLE]**. Der Standard-Stil ist „000“. Sie können den Style durch direktes Drücken der Zifferntasten **[0-9]** oder durch Drücken von **[+/-]** auswählen.
- 25. TONE**
Dieses Piano verfügt über 300 verschiedene Klangfarben, die Sie auswählen können. Die Stiltabelle finden Sie im Appendix I. Drücken Sie die Taste **[Tone]** und wählen Sie eine Klangfarbe durch Drücken der Zifferntasten **[0-9]** oder der Taste **[+/-]**.
- 26. DEMO**
Dieses Keyboard verfügt über 80 gespeicherte Demosongs [000 bis 079], die Sie auswählen können (Appendix III). Drücken Sie **[Demo]** und der Standard-Demosong beginnt zu spielen. Drücken Sie während der Wiedergabe **[Demo]**, um den nächsten Demo-Song abzuspielen. Drücken Sie **[Start/Stop]**, um die Wiedergabe zu beenden. Während der Wiedergabe können Sie auch die Ziffern **[0-9]** oder **[+ / -]** drücken, um andere Demosongs auszuwählen. Der ausgewählte Demo-Song wird dann wiederholt abgespielt.
- 27. ONE KEY**
Drücken Sie diese Taste, um die Ein-Tasten-Lernfunktion aufzurufen.
- 28. FOLLOW**
Drücken Sie diese Taste, um die Lernfunktion „Folgen“ aufzurufen.

29. ENSEMBLE

Drücken Sie diese Taste, um die Ensemble-Lernfunktion aufzurufen.

30. ZIFFERNBLOCK

Drücken Sie [+ / -] oder [0-9] in den Zifferngruppentasten, um die Begleitung auszuwählen.

31. DOUBLE

Wenn Sie die Taste [Double] drücken, wechselt das Digitalpiano in den Modus der Zweistimmigkeit. Das heißt, dass jede Note aus zwei Stimmen besteht. Die erste Stimme ist die Stimme vor dem Drücken der [Double] Taste, und die zweite Stimme ist die ausgewählte Stimme nach dem Drücken der [Double] Taste.

32. SPLIT

Drücken Sie die [Split] Taste, von der linken 24. Taste aus bildet die Tastatur links und rechts zwei Tontastaturen. Im „Tone“-Modus drücken Sie die Ziffern- oder [+/-] Taste, um die Voice für die rechte Tastaturzone einzustellen. Drücken Sie die [Split] Taste erneut, um diese Funktion zu beenden. Die Tastatur schaltet wieder auf die Stimme des unteren Tastenbereichs um.

33. SUSTAIN

Drücken Sie die Taste [Sustain] und die auf der Tastatur gespielten Noten klingen allmählich aus, nachdem Sie Ihren Finger von der Tastatur genommen haben. Drücken Sie diese Taste erneut, um den Sustain-Effekt zu deaktivieren.

34. VIBRATION

Drücken Sie die Taste [Vibrato] und der Vibrato-Effekt wird aktiviert. Drücken Sie diese Taste erneut, um den Vibrato-Effekt zu deaktivieren.

35. TOUCH

Dieses Piano ist ein Touch-Keyboard. Wenn das Piano geöffnet ist, startet die Touch-Funktion automatisch. Wenn Sie die Tastatur mit unterschiedlicher Kraft anschlagen, spielt das Piano in unterschiedlicher Lautstärke. Drücken Sie die [Touch] Taste, um die Anschlagsfunktion zu deaktivieren. Drücken Sie die [Touch] Taste erneut, um die Anschlagsfunktion wieder zu aktivieren.

36. MEMORY

Dieses Piano verfügt über eine Speicherfunktion für die Bedienfeldregistrierung, mit der Sie Ihre bevorzugten Einstellungen speichern können, um sie bei Bedarf einfach und schnell wieder abrufen zu können. Nachdem Sie die Klangfarbe, den Stil und das Tempo eingestellt haben, drücken Sie die Taste [Memory] und eine der Tasten [M1-M4], dann werden die aktuelle Klangfarbe, der Stil und das Tempo gespeichert: Drücken Sie eine beliebige Taste [M1-M4], um die vorherige Aufnahme zu löschen.

37. M1-M2-M3-M4

38. ⏻

Schalter zum Einschalten/Ausschalten

VERBINDUNGEN

39. DC-9V

Buchse zum Einstecken des mitgelieferten 9V-Adapters

40. KOPFHÖRERBUCHSE

Wenn Sie einen Kopfhörer an den PHONES/OUTPUT-Anschluss anschließen, wird der Lautsprecher automatisch ausgeschaltet. Sie können spielen, ohne andere zu stören.

41. LINE OUT

Dieses Piano hat ein eingebautes Lautsprechersystem. Es kann mit einem anderen externen Verstärker oder Lautsprechersystem verbunden werden. Schalten Sie zuerst das Klavier und das externe Gerät aus, stecken Sie dann ein Ende des Stereo-Audiokabels in die LINE IN- oder AUX IN-Buchse des anderen HiFi-Geräts und das andere Ende in die LINE OUT-Buchse an der Rückseite des Klaviers.

42. SUSTAIN PEDAL BUCHSE

Die Sustain-Funktion kann ein natürliches Sustain erzeugen, indem Sie beim Spielen auf das Sustain-Pedal treten. Stecken Sie den Stecker des Sustain-Pedals in die SUS PEDAL-Buchse. Sie können die Sustain-Funktion über den Stecker des Sustain-Pedals aktivieren/deaktivieren.

43. USB ANSCHLUSS

Schließen Sie das Keyboard an ein anderes MIDI-kompatibles Gerät an. Übertragen Sie Informationen mit dem Computer in beide Richtungen, z.B. können Sie die Musik, die Sie auf dem Keyboard gespielt haben, auf dem Computer speichern.



DISPLAY

1. Chord display Area
2. Volume
3. Tone
4. Rhythm
5. Demo
6. Number display
7. Tempo
8. Beat (metronome shows the current beat)
9. Split
10. Vibrato
11. Record
12. Program
13. Play
14. Staff notation
15. Sustain
16. Finger chord
17. Single chord
18. Black/white key display

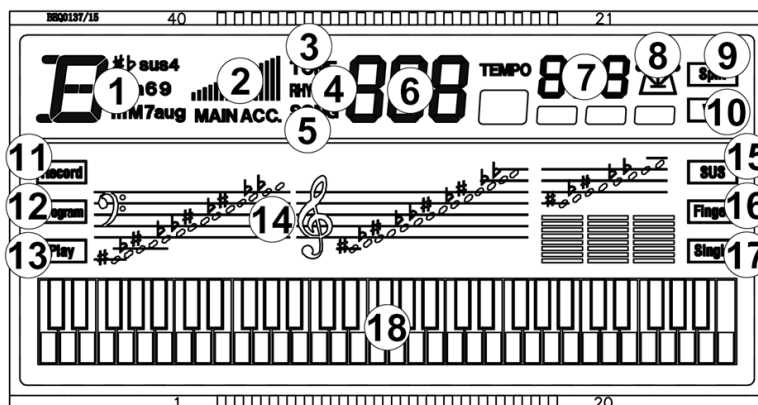

BEVOR SIE BEGINNEN

Verwenden Sie den speziellen Netzadapter, der mit diesem elektronischen Keyboard mitgeliefert wird, oder einen Netzadapter mit DC 9V-Ausgangsspannung 500mA. Stecken Sie den DC-Stecker oder den Netzadapter in die DC 9V-Strombuchse auf der Rückseite des elektronischen Keyboards, stecken Sie das andere Ende in die Hauptbuchse, schalten Sie den Netzschalter ein und starten Sie das Spiel.

RECORDING

1. Drücken Sie die **[REC]** Taste, um das Aufnahmemodell aufzurufen. Sie hören Metronomtöne und das Standardtempo ist 120. Drücken Sie nun eine beliebige Taste oder die Trommeltaste, um die Aufnahme zu starten. Die maximale Aufnahmemenge beträgt 180. Wenn die maximale Aufnahmemenge erreicht ist, stoppt das Metronom und die Aufnahme kann nicht fortgesetzt werden. Jedes Mal, wenn Sie diese Taste drücken, wird der Speicher der vorherigen Aufnahme gelöscht und das Klavier schaltet wieder in den Aufnahmemodus.
2. Drücken Sie die Taste **[Play]**, um die aufgenommenen Noten abzuspielen.
3. Drücken Sie die **[Prog]** Taste, um in den Style-Programmiermodus zu gelangen, und drücken Sie die Tastatur, um einen Style-Abschnitt zu programmieren. Dieser editierte Style kann maximal 32 Drum-Punkte aufnehmen. Drücken Sie die **[Play]** Taste, um den editierten Drum-Sound nacheinander abzuspielen, so dass nach Abschluss der Programmierung eine Art selbst erstellter Style entsteht. Der beste Style-Play-Effekt kann durch Einstellen der **[Tempo \wedge v]** Tasten erzielt werden. Jedes Mal, wenn Sie die **[Prog]** Taste drücken, wird der letzte Speicher gelöscht und der Programmiermodus erneut aktiviert.

TEACHING-FUNKTION

Intelligentes Einlernen: Drücken Sie die Taste **[One Key]**, **[Follow]** oder **[Ensemble]**, um die Lernfunktion aufzurufen, und drücken Sie dann die Zifferntasten oder die Taste **[\wedge v]**, um verschiedene Lernlieder auszuwählen. Drücken Sie die **[One key]** Taste erneut, um diese Funktion zu verlassen.

- **One key teaching** : Nur wenn eine Taste gedrückt wird, wird die Demo fortgesetzt. Andernfalls wird die Demo angehalten. Unabhängig davon, ob Sie richtig spielen oder nicht, wird das Lied automatisch kontinuierlich abgespielt.
- **Follow**: Der Hauptteil des Demos wird wiederhergestellt. Folgen Sie der Anzeige, um die Note richtig zu spielen, und spielen Sie dann die nächste Note, die automatisch im Display angezeigt wird.
- **Ensemble**: Der Hauptteil des Demos wird wiederhergestellt, ähnlich wie bei Karaoke, der Demosong wird nicht gestoppt, wenn innerhalb von 5 Sekunden kein Druck auf die Tastatur erfolgt, wird der Hauptteil des Demos weitergespielt. Nachdem Sie ein Lied gelernt haben, wiederholen Sie es, um das aktuelle Lied zu lernen. Sie können auch Ihren Lieblingssong zum Lernen auswählen.

ESPAÑOL

Felicitaciones a la compra de este producto MAX Music. Por favor lea atentamente este manual antes de usar el aparato para disfrutar al completo de sus prestaciones.

Seguir las instrucciones le permite no invalidar la garantía. Tome todas las precauciones para evitar que se produzca fuego o una descarga eléctrica. Las reparaciones solo deben llevarse a cabo por técnicos cualificados para evitar descargas eléctricas. Guarde el manual para futuras consultas.

sentirse cierto olor. Esto es normal y desaparece al poco tiempo.

- Este aparato contiene piezas que llevan voltaje. Por lo tanto NO abra la carcasa.
- No coloque objetos metálicos o vierta líquidos dentro del aparato. Podría producir descargas eléctricas y fallos en el funcionamiento.
- No coloque el aparato cerca de fuentes de calor tipo radiadores, etc. No coloque el aparato en superficies vibratorias. No tape los agujeros de ventilación.
- Este aparato no está preparado para un uso continuado.
- Tenga cuidado con el cable de alimentación y no lo dañe. Un daño o defecto en el cable de alimentación puede producir una descarga eléctrica o fallo en el funcionamiento.
- Cuando desconecte el aparato de la toma de corriente, siempre tire de la clavija, nunca del cable.
- No enchufe o desenchufe el aparato con las manos mojadas.
- Si la clavija y/o el cable de alimentación están dañados, necesitan reemplazarse por un técnico cualificado.
- Si el aparato está dañado de modo que puedan verse sus partes internas, NO conecte el aparato a la toma de corriente y NO lo encienda. Contacte con su distribuidor. NO conecte el aparato a un reostato o dimmer.
- Para evitar un fuego o peligro de descarga, no exponga el aparato a la lluvia y a la humedad.
- Todas las reparaciones deben llevarse a cabo exclusivamente por técnicos cualificados.
- Conecte el aparato a una toma de corriente con toma de tierra (220-240Vca/50Hz) protegida por un fusible de 10-16A.
- Durante una tormenta o si el aparato no va a usarse durante un periodo largo de tiempo, desconéctelo de la toma de corriente. La regla es: Desconéctelo si no lo va a usar.
- Si el aparato no se ha usado en mucho tiempo puede producirse condensación. Deje el aparato a temperatura ambiente antes de encenderlo. Nunca utilice el aparato en ambientes húmedos o en el exterior.
- Para prevenir accidentes en las empresas, debe seguir las directrices aplicables y seguir las instrucciones.
- No lo apague y encienda repetidamente. Esto acorta su tiempo de vida.
- Mantenga el aparato fuera del alcance de los niños. No deje el aparato sin vigilancia.
- No utilice sprays limpiadores para limpiar los interruptores. Los residuos de estos sprays producen depósitos de polvo y grasa. En caso de mal funcionamiento, siempre consulte a un profesional.
- No fuerce los controles.
- Si el aparato se ha caído, siempre haga que lo verifique un técnico cualificado antes de encenderlo otra vez.
- NO utilice productos químicos para limpiar el aparato. Dañan el barniz. Tan solo límpielo con un trapo seco.
- Manténgalo lejos de equipos electrónicos ya que pueden producir interferencias.
- Si este producto incorpora una batería recargable con base ácida, por favor recargue batería cada 3 meses si no va a usar la unidad por un tiempo prolongado. En caso contrario la batería podría dañarse.
- Solo utilice recambios originales para las reparaciones, de otro modo pueden producirse daños serios y/o radiaciones peligrosas.
- Apague el aparato antes de desconectarlo de la toma de corriente y/o de otros equipos. Desconecte todos los cables y conexiones antes de mover el aparato.
- Asegúrese de que el cable de alimentación no puede dañarse cuando la gente lo pise. Compruebe el cable de alimentación antes de cada uso por si hay daños o defectos.
- El voltaje de funcionamiento es 220-240Vca/50Hz. Compruebe que la toma de corriente coincide. Si tiene que viajar, asegúrese de que el voltaje del país es el adecuado para este aparato.
- Guarde el embalaje original para poder transportar el aparato en condiciones seguras.



Esta señal advierte al usuario de la presencia de alto voltaje en el interior de la carcasa y que es de la suficiente magnitud como para producir una descarga eléctrica.



Esta señal advierte al usuario de que el manual contiene instrucciones importantes que han de leerse y seguirse al pie de la letra.

NOTA: Para asegurarse de que el aparato funcione correctamente, debe usarse en ambientes a una temperatura de entre 5°C/41°F y 35°C/95°F.



Los productos electrónicos no pueden tirarse a la basura normal. Por favor lleve este producto a un centro de reciclaje. Pregunte a la autoridad local en caso de duda. Las especificaciones son generales. Los valores actuales pueden variar de una unidad a otra. Las especificaciones pueden variar sin previo aviso.

Nunca intente reparar usted mismo este equipo. Esta manipulación anulará la garantía. No realice cambios en la unidad. Esta manipulación anulará la garantía. Esta garantía no es aplicable en caso de accidente o daños ocasionados por uso indebido del aparato o mal uso del mismo. MAX Music no se hace responsable de daños personales causados por el no seguimiento de las normas e instrucciones de este manual. Esto es aplicable también a los daños de cualquier tipo.

INSTRUCCIONES DE DESEMBALAJE

PRECAUCIÓN Desembale con cuidado la caja al recibirla. Compruebe el contenido para asegurarse de que todas las piezas están presentes y se han recibido en buenas condiciones. Notifique inmediatamente al transportista y conserve el material de embalaje si alguna pieza resulta dañada durante el transporte o si el propio paquete muestra signos de haber sido manipulado incorrectamente. Guarde el paquete y todos los materiales de embalaje. Si debe devolver el producto, es importante que lo haga en la caja y el embalaje originales de fábrica. Si el aparato ha estado expuesto a fluctuaciones drásticas de temperatura (por ejemplo, después del transporte), no lo encienda inmediatamente. El agua de condensación podría dañar el aparato. Deje el aparato apagado hasta que haya alcanzado la temperatura ambiente.

FUENTE DE ALIMENTACIÓN

La etiqueta situada en la parte inferior del producto indica a qué tipo de fuente de alimentación debe conectarse el producto. Compruebe que la tensión de red corresponde a ésta, cualquier otra tensión puede causar daños irreparables. Además, el producto debe conectarse directamente a la red eléctrica, sin regulador ni fuente de alimentación regulable.



Conecte siempre el aparato a un circuito protegido (disyuntor o fusible). Asegúrese de que el aparato dispone de una toma de tierra eléctrica adecuada para evitar el riesgo de electrocución o incendio.

MONTAJE MUEBLE SOPORTE PIANO

1. Utilice tornillos (TA4*50) para fijar el ángulo de hierro en el tablero del soporte izquierdo y derecho por separado.
2. Fije los tornillos de tuerca en los cuatro orificios del tablero de conexión.
3. Utilice los tornillos (TM6*50) para fijar la placa de conexión con la placa de soporte izquierda y derecha. Coloque el cuerpo del piano en el soporte de madera y utilice los tornillos (TM6*20) para fijarlo.

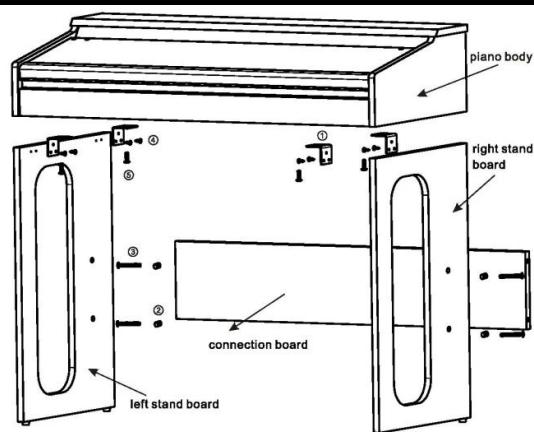

CONTROLES



1. **MASTER VOLUME**
Gire el botón **[Master Vol]** para subir o bajar el volumen maestro.
2. **TEMPO**
Pulse el botón **[Tempo v]** o **[Tempo ^]** para subir o bajar el tempo del Estilo, Beat o Demo. El valor por defecto del tempo es 120. Pulse ambos simultáneamente para restablecer el valor predeterminado.
3. **ACCOMP VOLUME**
Hay 9 niveles de volumen de acompañamiento de estilo, el valor por defecto del sistema es 07, pulsando la tecla «v/v» se puede ajustar el volumen de acompañamiento. Pulse ambas simultáneamente para restablecer el valor predeterminado.
4. **INTRO/ENDING**
Pulse el botón **[Intro/Ending]** para iniciar la reproducción del preludio y, a continuación, pase al Estilo normal para continuar. Durante la reproducción del Estilo, pulse el botón **[Intro/Ending]** para iniciar la reproducción de un código de finalización.
5. **SYNC**
Pulse el botón **[Sync]** para entrar en la función Sync antes de que se reproduzca el Estilo. Pulse cualquier tecla de las 19 teclas de la mano izquierda para iniciar la reproducción del estilo. El punto de compás se ilumina en la pantalla LCD. La pantalla muestra el tono o Estilo actual. Si se ha iniciado la función de acordes, pulse la tecla correspondiente en el área de acordes de 19 teclas, se inicia el acorde automático. Pulse de nuevo el botón **[Sync]** para salir de esta función.
6. **FILL-IN**
Pulse el botón **[FILL-IN]** para añadir un interludio al estilo. El relleno reproducido viene determinado por el estilo de acompañamiento seleccionado. Después del relleno, el Estilo de acompañamiento seleccionado continuará reproduciéndose.

7. VARIATION

En el modo de estilo, pulse el botón **[Variation]**, el piano tocará el estilo con un estilo de variación. Pulse el botón **[Variation]** para salir de esta función.

8. START/STOP

Pulse el botón **[Start/Stop]** para reproducir el estilo, pulse de nuevo el botón **[Start/Stop]** para salir de esta función.

9. SINGLE CHORD 1

Pulse el botón **[Style]** y, a continuación, pulse el botón **[Single chord 1]** para iniciar el acompañamiento con un solo dedo. Pulse cualquier tecla de las 19 teclas izquierdas para iniciar el Estilo. Pulse una tecla diferente del teclado izquierdo para seleccionar un acorde diferente. La tecla que pulse siempre determinará la raíz del acorde que haya tocado. Pulse el botón **[Start/Stop]** para finalizar esta función.

10. SINGLE CHORD 2

Pulse el botón **[Style]** y, a continuación, pulse el botón **[Single chord 2]** para iniciar el acompañamiento con un solo dedo. Pulse cualquier tecla de las 19 teclas izquierdas para iniciar el Estilo. Pulse una tecla diferente del teclado izquierdo para seleccionar un acorde diferente. La tecla que pulse siempre determinará la raíz del acorde que haya tocado. Pulse el botón **[Start/Stop]** para finalizar esta función.

11. FINGER CHORD

Pulse el botón **[Style]** y luego pulse el botón **[Finger chord]** para iniciar el acompañamiento digitado. Pulse cualquier tecla de las 19 teclas izquierdas para iniciar el Estilo. Pulse una tecla diferente del teclado izquierdo para seleccionar un acorde diferente. Pulse el botón **[Start/Stop]** para finalizar el efecto.

12. CHORD CLOSE

Pulse **[Chord close]** para detener el acompañamiento de acordes mientras el estilo continúa reproduciéndose.

13. BASS CHORD

Pulse el botón **[Bass Chord]** para crear un efecto de bajo pesado, pulse el botón **[Bass Chord]** de nuevo para salir de la función.

14. ACCORDION

El piano digital ha diseñado esta función especialmente. Le permite elegir rápidamente el modo acordeón cuando se encuentra en otro estado. Pulse el botón **[Accordion]**, puede entrar o salir de la interpretación de acordeón directamente.

15. REC

Pulse el botón **[Rec]** y podrá grabar la música que reproduzca.

16. PLAY

Pulse el botón **[Play]** para reproducir las notas o estilos grabados.

17. PROG

Pulse el botón **[Prog]** para entrar en el modo de programación de estilos.

18. PRC

Pulse el botón **[PRC]**. Se producirá la voz Beat. A continuación, cada tecla corresponde a cada percusión. Hay un total de 61 tipos de percusión. Pulse de nuevo el botón **[PRC]** para salir de la función de ritmo.

19. METRONOMO

Hay 4 tipos de metrónomos almacenados en el teclado: 1/4 compás, 2/4 compás, 3/4 compás y 4/4 compás. Pulse el botón **[Metronome]** una vez para establecer el ritmo en 1/4 beat, dos veces para 2/4 beat, etc. pulse por quinta vez para cancelar la función.

20. TRANSPOSE

Pulse el botón **[Transpose v/Λ]** para transponer el tono de las notas. La transposición puede ajustarse de «-6» a «+6». Pulsando los dos botones simultáneamente se restablece la transposición al valor por defecto.

21. GUITAR

El piano digital ha diseñado esta función especialmente. Le permite elegir rápidamente el modo de guitarra cuando se encuentra en otro estado. Pulse el botón **[Guitar]** para entrar o salir directamente del modo de guitarra.

22. PANTALLA LCD

Muestra el modo actual, las notas a tocar, el estilo, el tempo, etc.

23. PIANO

El piano digital ha diseñado esta función especialmente. Le permite elegir el modo de piano rápidamente cuando se encuentra en otro estado. Pulse el botón **[Piano]** para entrar o salir directamente del modo piano.

24. STYLE

Este piano tiene 300 tipos de estilos para su elección. Consulte la tabla de estilos en el Appendix II. Pulse el botón **[Style]**. El estilo predeterminado es «000». Puede seleccionar el estilo pulsando directamente los botones numéricos **[0-9]** o pulsando **[+ / -]**.

25. TONE

Este piano dispone de 300 tipos de tonos para su elección. Para ver la tabla de estilos, consulte el Appendix I. Pulse el botón **[Tone]** y podrá seleccionar el tono pulsando los botones numéricos **[0-9]** o **[+ / -]**.

26. DEMO

Este teclado dispone de 80 canciones de demostración almacenadas [000 a 079] para su selección (Appendix III). Pulse **[Demo]** y comenzará a reproducirse la canción de demostración predeterminada. Durante el proceso de reproducción, pulse **[Demo]** para reproducir la siguiente canción de demostración. Pulse **[Start/Stop]** para detener la reproducción. Durante el proceso de reproducción, también puede pulsar el número **[0-9]** o **[+ / -]** para seleccionar otras canciones de demostración. La canción de demostración seleccionada se reproducirá repetidamente.

27. ONE KEY

Pulse para acceder a la función de aprendizaje con una tecla.

28. FOLLOW

Pulse para acceder a la función de aprendizaje de seguimiento.

29. ENSEMBLE

Pulse para acceder a la función de enseñanza de conjunto.

30. NUM-PAD

Pulse **[+/-]** o **[0-9]** en los botones del grupo numérico para seleccionar el acompañamiento.

31. DOUBLE

Pulse el botón **[Double]**, el piano digital entra en el modo de doble voz. Es decir, cada nota se compone de dos voces. La primera voz es la voz antes de pulsar el botón **[Double]**, y la segunda voz es la voz seleccionada después de pulsar el botón **[Double]**.

32. SPLIT

Pulse el botón **[Split]**, desde el botón 24 izquierdo, el teclado forma dos teclados de tono izquierdo y derecho. En el modo 'tono', pulse el botón numérico o **[+ / -]** para ajustar la voz para los teclados de la zona derecha. Pulse de nuevo el botón **[Split]** para salir de esta función. El teclado vuelve a la voz de la zona de tono bajo.

33. SUSTAIN

Pulse **[Sustain]** y las notas tocadas en el teclado decaerán gradualmente después de levantar el dedo del teclado. Pulse este botón de nuevo y el efecto de sustain se desactivará.

34. VIBRATION

Pulse el botón **[Vibrato]** y se activará el efecto de vibrato. Pulse este botón de nuevo y el efecto vibrato se desactivará.

35. TOUCH

Este piano es un teclado táctil. Cuando el piano está abierto, la función táctil se inicia automáticamente. Cuando toque el teclado con diferente fuerza, el piano tocará con diferente volumen. Pulse el botón **[Touch]** para desactivar la función táctil. Pulse el botón **[Touch]** una vez más para reiniciar la función táctil.

36. MEMORY

Este piano dispone de una función de memoria de registro del panel, que puede utilizarse para guardar sus ajustes favoritos, de forma que pueda afinarlos fácilmente cuando los necesite. Después de haber ajustado el tono, estilo y tempo, pulse el botón **[Memory]**, y pulse cualquiera de los botones **[M1-M4]**, entonces se grabará el tono, estilo y tempo actual...: Pulse cualquiera de los botones **[M1-M4]** que habían sido grabados anteriormente para borrarlos.

37. M1-M2-M3-M4

38. ⏻

Interruptor de encendido/apagado

CONEXIONES

39. DC-9V

Enchufe para conectar el adaptador de 9 V suministrado.

40. TOMA DE AURICULARES

Cuando conecte auriculares al puerto PHONES/OUTPUT, el altavoz se desactivará automáticamente. Podrá actuar sin molestar a los demás.

41. SALIDA DE LÍNEA

Este piano incorpora un sistema de altavoces. Puede conectarse con otro amplificador externo o sistema de altavoces. Primero apague el piano y el equipo externo, luego inserte un extremo del cable de audio estéreo en la toma LINE IN o AUX IN del otro equipo de alta fidelidad e inserte el otro extremo en la toma LINE OUT del panel trasero del piano.

42. TOMA DE PEDAL DE SUSTAIN

La función de sostenido puede producir un sostenido natural pisando el pedal de sostenido al tocar. Inserte la clavija del pedal de sustain en la toma SUS PEDAL. Puede abrir/cerrar la función de sostenido a través de la clavija del pedal de sostenido.

43. PUERTO USB

Conecte el teclado a otro dispositivo compatible con MIDI. Transfiera información con el ordenador en ambas direcciones, por ejemplo, puede almacenar la música que ha tocado en el teclado en el ordenador.



DISPLAY

1. Chord display Area

2. Volume

3. Tone

4. Rhythm

5. Demo

6. Number display

7. Tempo

8. Beat (metronome shows the current beat)

9. Split

10. Vibrato

11. Record

12. Program

13. Play

14. Staff notation

15. Sustain

16. Finger chord

17. Single chord

18. Black/white key display

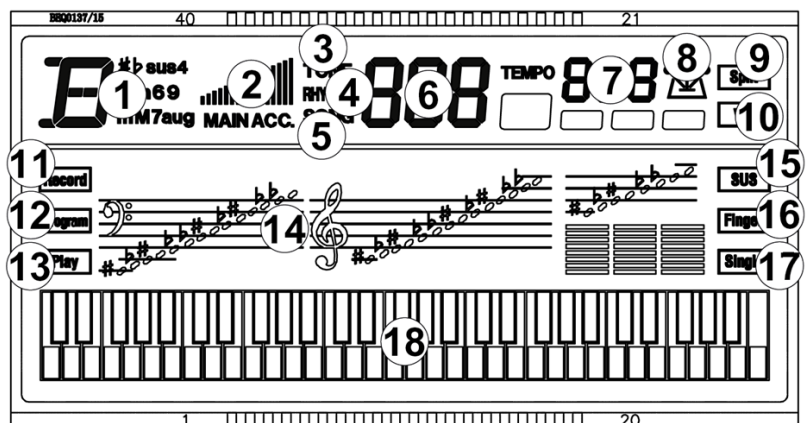

ANTES DE EMPEZAR

Utilice el adaptador de corriente especial que viene equipado con este teclado electrónico o un adaptador de corriente con voltaje de salida DC 9V 500m A. Inserte el enchufe DC o el adaptador de corriente en la toma de corriente DC 9V en el panel trasero del teclado electrónico, inserte el otro extremo en la toma Main, encienda el interruptor de encendido y comience a tocar.

GRABACIÓN

1. Pulse el botón **[Rec]** para entrar en el modelo de grabación. Podrá escuchar el sonido del metrónomo y el tempo predeterminado es 120. Pulse cualquier botón o tecla de batería para iniciar la grabación. La cantidad máxima de grabación es 180. Cuando la cantidad máxima esté llena, el sonido del metrónomo se detendrá y la grabación no podrá continuar. Cada vez que pulse este botón, se borrará la memoria de grabaciones anteriores y el piano entrará de nuevo en el modelo de grabación.
2. Pulse el botón **[Play]** para reproducir las notas grabadas.
3. Pulse el botón **[Prog]** para entrar en el modo de programación de estilo, pulse el teclado para programar un párrafo de estilo. Este estilo editado puede grabar 32 puntos de batería como máximo. Pulse el botón **[Play]** para reproducir el sonido de batería editado en secuencia, formando una especie de estilo propio una vez finalizada la programación. El mejor efecto de reproducción de estilo puede obtenerse ajustando los botones **[Tempo Δ]**. Cada vez que pulse el botón **[Prog]**, se borrará la última memoria y entrará de nuevo en el modo de programación.

FUNCIÓN TEACHING

Enseñanza: Pulse el botón **[One Key]**, **[Follow]** o **[Ensemble]** para entrar en la función de enseñanza y, a continuación, pulse las teclas numéricas o el botón **[Δ]** para seleccionar diferentes Canciones de enseñanza. Pulse el botón **[One key]** una vez más para salir de esta función.

- **One key:** Sólo si se pulsa una tecla, la demostración continuará. De lo contrario, la demostración se detendrá. No importa si toca correctamente o no, la canción se reproducirá automáticamente de forma continua.
- **Follow:** La parte principal de la demostración se recuperará. Siga la pantalla para tocar la nota correctamente, luego toque la siguiente nota que se muestra automáticamente en la pantalla.
- **Ensemble:** Se recuperará la parte principal de la demostración, similar al Karaoke, la canción de demostración no se detendrá, si no hay ninguna pulsación en el teclado en 5 segundos, la parte principal de la demostración se reanudará. Después de aprender una canción, se repetirá para aprender la canción actual. También puede elegir su canción favorita para aprender.

FRANÇAIS

Nous vous remercions d'avoir acheté un produit MAX Music. Veuillez lire la présente notice avant l'utilisation afin de pouvoir en profiter pleinement. Veuillez lire la notice avant toute utilisation. Respectez impérativement les instructions afin de continuer à bénéficier de la garantie. Prenez toutes les précautions nécessaires pour éviter tout incendie ou décharge électrique. Seul un technicien spécialisé peut effectuer les réparations. Nous vous conseillons de conserver la présente notice pour pouvoir vous y reporter ultérieurement.

- Avant d'utiliser l'appareil, prenez conseil auprès d'un spécialiste. Lors de la première mise sous tension, il est possible qu'une odeur soit perceptible. C'est normal, l'odeur disparaîtra peu de temps après.
- L'appareil contient des composants porteurs de tension. N'OUVREZ JAMAIS le boîtier.
- Ne placez pas des objets métalliques ou du liquide sur l'appareil, cela pourrait causer des décharges électriques et dysfonctionnements.
- Ne placez pas l'appareil à proximité de sources de chaleur, par exemple radiateur. Ne positionnez pas l'appareil sur une surface vibrante. N'obtenez pas les ouïes de ventilation.
- L'appareil n'est pas conçu pour une utilisation en continu.
- Faites attention au cordon secteur, il ne doit pas être endommagé.
- Lorsque vous débranchez l'appareil de la prise secteur, tenez-le par la prise, ne tirez jamais sur le cordon.
- Ne branchez pas et ne débranchez pas l'appareil avec les mains mouillées.
- Seul un technicien spécialisé peut remplacer la fiche secteur et / ou le cordon secteur.
- Si l'appareil est endommagé et donc les éléments internes sont visibles, ne branchez pas l'appareil, NE L'ALLUMEZ PAS. Contactez votre revendeur. NE BRANCHEZ PAS l'appareil à un rhéostat ou un dimmer.
- Pour éviter tout risque d'incendie ou de décharge électrique, n'exposez pas l'appareil à la pluie ou à l'humidité.
- Seul un technicien habilité et spécialisé peut effectuer les réparations
- Branchez l'appareil à une prise secteur 220-240 Vac/50 Hz avec terre, avec un fusible 10-16 A.
- Pendant un orage ou en cas de non-utilisation prolongée de l'appareil, débranchez l'appareil du secteur.
- En cas de non-utilisation prolongée de l'appareil, de la condensation peut être créée. Avant de l'allumer, laissez l'appareil atteindre la température ambiante. Ne l'utilisez jamais dans des pièces humides ou en extérieur.
- Afin d'éviter tout accident en entreprise, vous devez respecter les conseils et instructions.
- N'allumez pas et n'éteignez pas l'appareil de manière répétée. Cela réduit sa durée de vie.
- Conservez l'appareil hors de la portée des enfants. Ne laissez pas l'appareil sans surveillance.
- N'utilisez pas d'aérosols pour nettoyer les interrupteurs. Les résidus créent des dépôts et de la graisse. En cas de dysfonctionnement, demandez conseil à un spécialiste.
- Ne forcez pas les réglages.
- L'appareil contient un haut-parleur pouvant engendrer des champs magnétiques. Tenez cet appareil à 60 cm au moins d'un téléviseur ou ordinateur.
- Si le produit comprend un accumulateur intégré plomb-acide, rechargez l'accumulateur tous les 3 mois en cas de non-utilisation prolongée de l'appareil. Sinon, l'accumulateur pourrait être endommagé de manière permanente.
- Si l'accumulateur est endommagé, remplacez-le par un accumulateur de même type et déposez l'ancien accumulateur dans un container de recyclage adapté.
- Si l'appareil est tombé, faites-le toujours vérifier par un technicien avant de le rallumer.
- Pour nettoyer l'appareil, n'utilisez pas de produits chimiques qui abîment le revêtement, utilisez uniquement un tissu sec.
- Tenez toujours l'appareil éloigné de tout équipement électrique pouvant causer des interférences.
- Pour toute réparation, il faut impérativement utiliser des pièces d'origine, sinon il y a risque de dommages graves et / ou de radiations dangereuses.
- Eteignez toujours l'appareil avant de le débrancher du secteur et de tout autre appareil. Débranchez tous les cordons avant de déplacer l'appareil.
- Assurez-vous que le cordon secteur n'est pas abîmé si des personnes viennent à marcher dessus. Avant toute utilisation, vérifiez son état.
- La tension d'alimentation est de 220-240Vac/50 Hz. Vérifiez la compatibilité. Si vous voyagez, vérifiez que la tension d'alimentation du pays est compatible avec l'appareil.
- Conservez l'emballage d'origine pour pouvoir transporter l'appareil en toute sécurité.



Ce symbole doit attirer l'attention de l'utilisateur sur les tensions élevées présentes dans le boîtier de l'appareil, pouvant engendrer une décharge électrique.



Ce symbole doit attirer l'attention de l'utilisateur sur des instructions importantes détaillées dans la notice, elles doivent être lues et respectées.

Cet appareil porte le symbole CE. Il est interdit d'effectuer toute modification sur l'appareil. La certification CE et la garantie deviendraient caduques !

NOTE: Pour un fonctionnement normal de l'appareil, il doit être utilisé en intérieur avec une plage de température maximale autorisée entre 5°C/41°F et 35°C/95°F.



Ne jetez pas les produits électriques dans la poubelle domestique. Déposez-les dans une décharge. Demandez conseil aux autorisés ou à votre revendeur. Données techniques réservées. Les valeurs actuelles peuvent varier d'un produit à l'autre. Tout droit de modification réservé sans notification préalable.

N'essayez pas de réparer l'appareil vous-même. Vous perdriez tout droit à la garantie. Ne faites aucune modification sur l'appareil. Vous perdriez tout droit à la garantie. La garantie deviendrait également caduque en cas d'accidents ou dommages causés par une utilisation inappropriée de l'appareil ou un non-respect des consignes présentes dans cette notice. MAX Music ne pourrait être tenu responsable en cas de dommages matériels ou corporels causés par un non-respect des consignes de sécurité et avertissements. Cela est également valable pour tous les dommages quelle que soit la forme.

INSTRUCTIONS DE DÉBALLAGE

ATTENTION Déballez soigneusement la boîte dès réception. Vérifiez le contenu pour vous assurer que toutes les pièces sont présentes et qu'elles ont été reçues en bon état. Notifiez immédiatement l'expéditeur et conservez les matériaux d'emballage si des pièces semblent endommagées par le transport ou si l'emballage lui-même présente des signes de mauvaise manipulation. Conservez l'emballage et tous les matériaux d'emballage. Si le produit doit être renvoyé, il est important qu'il le soit dans la boîte et l'emballage d'origine. Si l'appareil a été exposé à de fortes variations de température (par exemple après le transport), ne l'allumez pas immédiatement. L'eau de condensation qui en résulterait pourrait endommager votre appareil. Laissez l'appareil éteint jusqu'à ce qu'il ait atteint la température ambiante.

ALIMENTATION

L'étiquette située sous le produit indique à quel type d'alimentation électrique le produit doit être raccordé. Vérifiez que la tension du réseau correspond à celle-ci, toute autre tension pouvant entraîner des dommages irréparables. Le produit doit également être branché directement sur le secteur, sans variateur ni alimentation réglable.



Branchez toujours l'appareil sur un circuit protégé (disjoncteur ou fusible). Assurez-vous que l'appareil dispose d'une mise à la terre électrique appropriée afin d'éviter tout risque d'électrocution ou d'incendie.

MONTAGE MEUBLE PIANO STAND

1. Utiliser des vis (TA4*50) pour fixer les cornières sur les montants gauche et droit du meuble séparément.
2. Fixer les vis à écrou dans les quatre trous du panneau de connexion.
3. Utiliser les vis (TM6*50) pour fixer le panneau de connexion avec les panneaux gauche et droit du stand, le stand est alors prêt à être assemblé.
4. Placer le corps du piano sur le support en bois et utiliser les vis (TM6*20) pour le fixer.

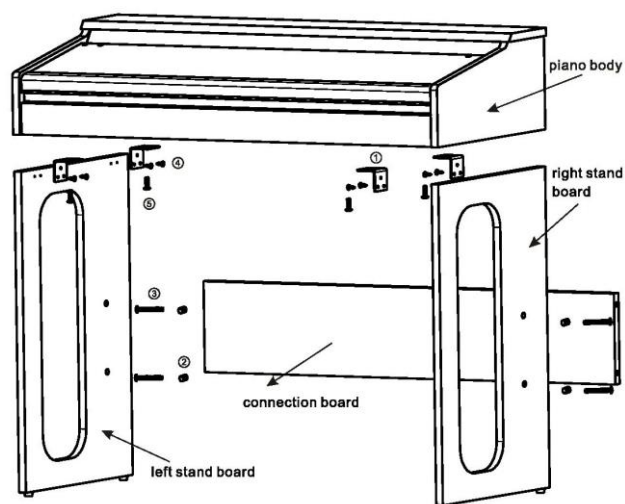

CONTRÔLES



1. **MASTER VOLUME**
Tournez la touche **[Master Vol]** pour augmenter ou diminuer le volume principal.
2. **TEMPO**
Appuyez sur le bouton **[Tempo v]** ou **[Tempo ^]** pour augmenter ou diminuer le tempo du style, du rythme ou de la démo. La valeur par défaut du tempo est 120. Appuyez simultanément sur les deux boutons pour rétablir la valeur par défaut.
3. **ACCOMP VOLUME**
Il y a 9 niveaux de volume d'accompagnement de style, la valeur par défaut du système est 07, en appuyant sur la touche **[v/^]** le volume d'accompagnement peut être ajusté. Appuyez simultanément sur les deux touches pour rétablir la valeur par défaut.
4. **INTRO/ENDING**
Appuyez sur le bouton **[Intro/Ending]** pour lancer la lecture du prélude, puis passez au style normal pour continuer. Pendant la lecture du style, appuyez sur le bouton **[Intro/Ending]** pour lancer la lecture d'un code de fin.
5. **SYNC**
Appuyez sur le bouton **[Sync]** pour accéder à la fonction de synchronisation avant la lecture du style. Appuyez sur n'importe quelle touche parmi les 19 touches de la main gauche pour lancer la lecture du style. Le point de battement s'affiche sur l'écran LCD. L'écran affiche la sonorité ou le style en cours. Si la fonction d'accord a démarré, appuyez sur la touche correspondante dans la zone d'accord des 19 touches, l'accord automatique démarre. Appuyez à nouveau sur le bouton **[Sync]** pour quitter cette fonction.

6. FILL IN

Appuyez sur le bouton **[FILL-IN]** pour ajouter un interlude au style. Le remplissage joué est déterminé par le style d'accompagnement sélectionné. Après le remplissage, le style d'accompagnement sélectionné continue à jouer.

7. VARIATION

En mode de style, appuyez sur le bouton **[Variation]**, le piano jouera le style avec un style de variation. Appuyez sur le bouton **[Variation]** pour quitter cette fonction.

8. START/STOP

Appuyez sur le bouton **[Start/Stop]** pour jouer le style, appuyez à nouveau sur le bouton **[Start/Stop]** pour quitter cette fonction.

9. SINGLE CHORD 1

Appuyez sur le bouton **[Style]** puis sur le bouton **[Single chord 1]** pour démarrer l'accompagnement à un doigt. Appuyez sur n'importe quelle touche des 19 touches de gauche pour lancer le style. Appuyez sur une touche différente du clavier gauche pour sélectionner un accord différent. La touche sur laquelle vous appuyez détermine toujours la fondamentale de l'accord que vous avez joué. Appuyez sur le bouton **[Start/Stop]** pour mettre fin à cette fonction.

10. SINGLE CHORD 2

Appuyez sur le bouton **[Style]** puis sur le bouton **[Single chord 2]** pour démarrer l'accompagnement à un doigt. Appuyez sur n'importe quelle touche des 19 touches de gauche pour lancer le style. Appuyez sur une touche différente du clavier gauche pour sélectionner un accord différent. La touche sur laquelle vous appuyez détermine toujours la fondamentale de l'accord que vous avez joué. Appuyez sur le bouton **[Start/Stop]** pour mettre fin à cette fonction.

11. FINGER CHORD

Appuyez sur le bouton **[Style]** puis sur le bouton **[Finger chord]** pour lancer l'accompagnement au doigt. Appuyez sur n'importe quelle touche des 19 touches de gauche pour commencer le style. Appuyez sur une touche différente du clavier gauche pour sélectionner un accord différent. Appuyez sur le bouton **[Start/Stop]** pour terminer l'effet.

12. Chord close

Appuyez sur **[chord close]** pour arrêter l'accompagnement de l'accord pendant que le style continue à être joué.

13. BASS CHORD

Appuyez sur le bouton **[Bass Chord]** pour créer un effet de basse lourde, puis appuyez à nouveau sur le bouton **[Bass Chord]** pour quitter la fonction.

14. REC

Appuyez sur le bouton **[Rec]** pour enregistrer la musique que vous jouez.

15. PLAY

Appuyez sur le bouton **[Play]** pour lire les notes ou les styles enregistrés.

16. PROG

Appuyez sur le bouton **[Prog]** pour accéder au mode de programmation des styles.

17. PRC

Appuyez sur le bouton **[PRC]**. La voix Beat est produite. Ensuite, chaque touche correspond à chaque percussion. Il existe au total 61 types de percussions. Appuyez à nouveau sur le bouton **[PRC]** pour quitter la fonction de rythme.

18. METRONOME

Le clavier contient 4 types de métronomes : 1/4 temps, 2/4 temps, 3/4 temps et 4/4 temps. Appuyez une fois sur le bouton **[Metronome]** pour régler le rythme sur 1/4 de temps, deux fois pour 2/4 de temps, etc.

19. TRANSPOSE

Appuyez sur le bouton **[Transpose v/Λ]** pour transposer la tonalité des notes. La transposition peut être réglée de « -6 » à « +6 ». Une pression simultanée sur les deux boutons ramène la transposition à sa valeur par défaut.

20. ACCORDION

Le piano numérique a spécialement conçu cette fonction. Elle vous permet de choisir rapidement le mode accordéon lorsque vous êtes dans un autre état. Appuyez sur le bouton **[Accordion]** pour entrer ou sortir directement du mode accordéon.

21. GUITAR

Le piano numérique a spécialement conçu cette fonction. Elle vous permet de choisir rapidement le mode guitare lorsque vous êtes dans un autre état. Appuyez sur le bouton **[Guitar]** pour entrer ou sortir directement du mode guitare.

22. AFFICHAGE LCD

Affiche le mode actuel, les notes à jouer, le style, le tempo, etc.

23. PIANO

Cette fonction a été spécialement conçue pour le piano numérique. Elle vous permet de choisir rapidement le mode piano lorsque vous êtes dans un autre état. Appuyez sur le bouton **[Piano]** pour entrer ou sortir directement du mode piano.

24. STYLE

Ce piano propose 300 styles différents. Pour le tableau des styles, veuillez vous reporter à l'Appendix II. Appuyez sur le bouton **[Style]**. Le style par défaut est « 000 ». Vous pouvez sélectionner le style en appuyant directement sur les boutons numériques **[0-9]** ou en appuyant sur **[+ / -]**.

25. TONE

Ce piano propose 300 types de sonorités. Pour le tableau des styles, veuillez vous référer à l'Appendix I. Appuyez sur le bouton **[Tone]** et vous pouvez sélectionner la tonalité en appuyant sur les boutons numériques **[0-9]** ou sur le bouton **[+ / -]**.

26. DEMO

Ce clavier dispose de 80 morceaux de démonstration mémorisés [000 à 079] pour votre sélection l'Appendix III. Appuyez sur **[Demo]** et la chanson de démonstration par défaut commencera à être jouée. Pendant la lecture, appuyez sur **[Demo]** pour lire le morceau de démonstration suivant. Appuyez sur **[Start/Stop]** pour arrêter la lecture. Pendant la lecture, vous pouvez également appuyer sur les touches numériques **[0-9]** ou **[+ / -]** pour sélectionner d'autres morceaux de démonstration. Le morceau de démonstration sélectionné est alors lu de manière répétée.

27. ONE KEY

Appuyez sur cette touche pour accéder à la fonction d'apprentissage à une touche.

28. FOLLOW

Appuyez sur cette touche pour accéder à la fonction d'apprentissage de la suite.

29. ENSEMBLE

Appuyez sur cette touche pour accéder à la fonction d'enseignement de l'ensemble.

30. NUM-PAD

Appuyez sur [+/-] ou [0-9] dans les boutons du groupe numérique pour sélectionner l'accompagnement.

31. DOUBLE

En appuyant sur le bouton [Double], le piano numérique entre en mode de double voix. Chaque note est composée de deux voix. La première voix est la voix avant que vous n'appuyiez sur le bouton [Double], et la seconde voix est la voix sélectionnée après avoir appuyé sur le bouton [Double].

32. SPLIT

Appuyez sur le bouton [Split], à partir du 24e bouton de gauche, le clavier forme des claviers à deux tons à gauche et à droite. En mode 'tone', appuyez sur le bouton numérique ou [+/-] pour ajuster la voix pour les claviers de la zone droite. Appuyez à nouveau sur le bouton [Split] pour quitter cette fonction. Le clavier reprend la voix de la zone de basse tonalité.

33. SUSTAIN

Appuyez sur [Sustain] et les notes jouées sur le clavier s'atténueront progressivement après avoir retiré votre doigt du clavier. Appuyez à nouveau sur ce bouton pour désactiver l'effet de sustain.

34. VIBRATION

Appuyez sur [Vibrato] pour activer l'effet de vibrato. Appuyez à nouveau sur ce bouton pour désactiver l'effet de vibrato.

35. TOUCH

Ce piano est un clavier tactile. Lorsque le piano est ouvert, la fonction tactile démarre automatiquement. Lorsque vous jouez sur le clavier avec une force différente, le piano jouera un volume de taille différente. Appuyez sur le bouton [Touch] pour désactiver la fonction tactile. Appuyez à nouveau sur le bouton [Touch] pour redémarrer la fonction tactile.

36. MEMORY

Ce piano est doté d'une fonction de mémoire d'enregistrement de panneau, qui peut être utilisée pour enregistrer vos réglages préférés afin de pouvoir les régler facilement et rapidement lorsque vous en avez besoin. Après avoir réglé la sonorité, le style et le tempo, appuyez sur le bouton [Memory], puis sur l'un des boutons [M1-M4], la sonorité, le style et le tempo actuels seront enregistrés : Appuyez sur n'importe quelle touche [M1-M4] qui a été enregistrée précédemment pour l'effacer.

37. M1-M2-M3-M4

38. ⏻

Interrupteur de mise sous/hors tension.

CONNEXIONS

39. DC-9V

Enchufe para conectar el adaptador de 9 V suministrado.

40. TOMA DE AURICULARES

Cuando conecte auriculares al puerto PHONES/OUTPUT, el altavoz se desactivará automáticamente. Podrá actuar sin molestar a los demás.

41. SALIDA DE LÍNEA

Este piano incorpora un sistema de altavoces. Puede conectarse con otro amplificador externo o sistema de altavoces.

Primero apague el piano y el equipo externo, luego inserte un extremo del cable de audio estéreo en la toma LINE IN o AUX IN del otro equipo de alta fidelidad e inserte el otro extremo en la toma LINE OUT del panel trasero del piano.

42. TOMA DE PEDAL DE SUSTAIN

La función de sostenido puede producir un sostenido natural pisando el pedal de sostenido al tocar. Inserte la clavija del pedal de sustain en la toma SUS PEDAL. Puede abrir/cerrar la función de sostenido a través de la clavija del pedal de sostenido.

43. PUERTO USB

Conecte el teclado a otro dispositivo compatible con MIDI. Transfiera información con el ordenador en ambas direcciones, por ejemplo, puede almacenar la música que ha tocado en el teclado en el ordenador.



DISPLAY

1. Chord display Area

2. Volume

3. Tone

4. Rhythm

5. Demo

6. Number display

7. Tempo

8. Beat (metronome shows the current beat)

9. Split

10. Vibrato

11. Record

12. Program

13. Play

14. Staff notation

15. Sustain

16. Finger chord

17. Single chord

18. Black/white key display

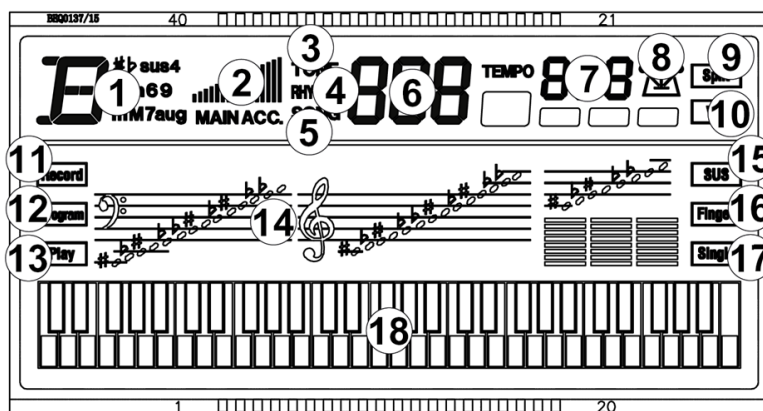

AVANT DE COMMENCER

Utilisez l'adaptateur d'alimentation spécial fourni avec ce clavier électronique ou un adaptateur d'alimentation avec une tension de sortie de 9V DC 500mA. Insérez la fiche DC ou l'adaptateur d'alimentation dans la prise d'alimentation DC 9V sur le panneau arrière du clavier électronique, insérez l'autre extrémité dans la prise principale, allumez l'interrupteur d'alimentation et commencez l'exécution.

ENREGISTREMENT

1. Appuyez sur le bouton **[Rec]** pour entrer dans le modèle d'enregistrement. Vous pouvez entendre le métronome et le tempo par défaut est de 120. Appuyez maintenant sur n'importe quel bouton ou touche de batterie pour commencer l'enregistrement. La quantité maximale d'enregistrement est de 180. Lorsque la quantité maximale est atteinte, le métronome s'arrête et l'enregistrement ne peut pas être poursuivi. Chaque fois que vous appuyez sur ce bouton, la mémoire de l'enregistrement précédent est effacée et le piano entre à nouveau dans le modèle d'enregistrement.
2. Appuyez sur le bouton **[Play]** pour jouer les notes enregistrées.
3. Appuyez sur le bouton **[Prog]** pour entrer dans le mode de programmation de style, appuyez sur le clavier pour programmer un paragraphe de style. Ce style édité peut enregistrer 32 points de batterie au maximum. Appuyez sur le bouton **[Play]** pour jouer le son de batterie édité dans l'ordre, formant ainsi une sorte de style personnalisé une fois la programmation terminée. Le meilleur effet de jeu de style peut être obtenu en réglant les boutons **[Tempo \wedge / \vee]**. Chaque fois que vous appuyez sur le bouton **[Prog]**, la dernière mémoire est effacée et le mode de programmation est à nouveau activé.

FONCTION D'ENSEIGNEMENT

Enseignement intelligent : Appuyez sur le bouton **[One Key]**, **[Follow]** ou **[Ensemble]** pour accéder à la fonction d'enseignement, puis appuyez sur les touches numériques ou sur le bouton **[\wedge / \vee]** pour sélectionner différents morceaux d'enseignement. Appuyez à nouveau sur le bouton **[One key]** pour quitter cette fonction.

- **One key**: Si une touche est enfoncée, la démo se poursuit. Sinon, la démo s'arrête. Que vous jouiez correctement ou non, la chanson sera automatiquement jouée en continu.
- **Follow**: La partie principale de la démo sera récupérée. Suivez l'affichage pour jouer la note correctement, puis jouez la note suivante qui s'affiche automatiquement à l'écran.
- **Ensemble**: la partie principale de la démo sera reprise, comme au Karoké, la chanson de démonstration ne sera pas arrêtée, si aucune pression n'est exercée sur le clavier dans les 5 secondes, la partie principale de la démo recommencera à jouer. Après avoir appris une chanson, vous pouvez répéter l'apprentissage de la chanson en cours. Vous pouvez également choisir votre chanson préférée à apprendre.

POLSKI

Gratulujemy zakupu tego produktu firmy MAX Music. Prosimy o dokładne zapoznanie się z niniejszą instrukcją przed rozpoczęciem korzystania z urządzenia, aby w pełni wykorzystać wszystkie jego funkcje. Przeczytaj instrukcję przed rozpoczęciem korzystania z urządzenia. Postępuj zgodnie z instrukcjami, aby nie unieważnić gwarancji. Podjąć wszelkie środki ostrożności, aby uniknąć pożaru i/lub porażenia prądem. Naprawy mogą być wykonywane wyłącznie przez wykwalifikowanego technika, aby uniknąć porażenia prądem. Instrukcję należy zachować do wykorzystania w przyszłości.

- Przed rozpoczęciem użytkowania urządzenia należy zasięgnąć porady specjalisty. Przy pierwszym włączeniu urządzenia może pojawić się nieprzyjemny zapach. Jest to normalne i po chwili zniknie.
- Urządzenie zawiera części przewodzące napięcie. Dlatego NIE należy otwierać obudowy.
- Nie należy umieszczać metalowych przedmiotów ani wlewać płynów do urządzenia. Może to spowodować porażenie prądem elektrycznym i nieprawidłowe działanie.
- Nie należy umieszczać urządzenia w pobliżu źródeł ciepła, takich jak grzejniki itp. Nie umieszczać urządzenia na wibrującej powierzchni. Nie zakrywać otworów wentylacyjnych.
- Urządzenie nie nadaje się do pracy ciągłej.
- Należy zachować ostrożność z przewodem zasilającym i nie wolno go uszkodzić. Wadliwy lub uszkodzony przewód sieciowy może spowodować porażenie prądem elektrycznym i wadliwe działanie.
- Podczas odłączania urządzenia od gniazdka sieciowego należy zawsze wyciągać wtyczkę, a nie przewód.
- Nie należy podłączać ani odłączać urządzenia mokrymi rękami.
- Jeśli wtyczka i/lub przewód sieciowy są uszkodzone, należy je wymienić przez wykwalifikowanego technika.
- Jeśli urządzenie jest uszkodzone w takim stopniu, że widoczne są części wewnętrzne, NIE podłączać urządzenia do gniazdka sieciowego i NIE włączać urządzenia. Skontaktować się ze sprzedawcą.
- Aby uniknąć zagrożenia pożarem i porażeniem prądem, nie wystawiać urządzenia na działanie deszczu i wilgoci.
- Wszystkie naprawy powinny być wykonywane wyłącznie przez wykwalifikowanego technika.
- Podłączyć urządzenie do uzziemionego gniazdka sieciowego (220-240Vac/50Hz) zabezpieczonego bezpiecznikiem 10-16A.
- Podczas burzy z piorunami lub jeśli urządzenie nie będzie używane przez dłuższy okres czasu, należy odłączyć je od sieci elektrycznej. Zasada jest taka sama: Gdy urządzenie nie jest używane, należy je odłączyć od sieci zasilającej.
- Jeśli urządzenie nie było używane przez dłuższy okres czasu, może dojść do kondensacji pary wodnej. Przed włączeniem urządzenie powinno osiągnąć temperaturę pokojową.
- Nigdy nie używać urządzenia w wilgotnych pomieszczeniach lub na zewnątrz.
- Aby zapobiec wypadkom w firmach, należy postępować zgodnie z obowiązującymi wytycznymi i instrukcjami.
- Nie należy wielokrotnie włączać i wyłączać urządzenia. Skracza to żywotność urządzenia.
- Przechowywać urządzenie w miejscu niedostępnym dla dzieci. Nie pozostawiać urządzenia bez nadzoru.
- Do czyszczenia przełączników nie używać sprayów czyszczących. Pozostałości tych sprayów powodują osadzanie się kurzu i smaru. W przypadku awarii należy zawsze zasięgnąć porady specjalisty.
- Nie wolno wymuszać używania elementów sterujących.
- Wewnątrz urządzenia znajduje się głośnik, który może powodować pole magnetyczne. Urządzenie należy trzymać w odległości co najmniej 60 cm od komputera lub telewizora.
- Jeśli ten produkt ma wbudowany akumulator kwasowo-ołowiowy. Jeśli nie zamierzasz używać produktu przez dłuższy okres czasu, ładuj go co 3 miesiące. W przeciwnym razie bateria może ulec trwałemu uszkodzeniu.
- Jeśli bateria jest uszkodzona, należy wymienić ją na baterię o tej samej specyfikacji. Uszkodzoną baterię należy utylizować w sposób przyjazny dla środowiska.
- Jeśli urządzenie upadło, przed ponownym włączeniem należy je sprawdzić przez wykwalifikowanego technika.
- Do czyszczenia urządzenia nie należy używać środków chemicznych. Uszkodzą one lakier. Urządzenie należy czyścić wyłącznie suchą ściereczką.
- Trzymać z dala od sprzętu elektronicznego, który może powodować zakłócenia.
- Do napraw należy używać wyłącznie oryginalnych części zamiennych, w przeciwnym razie może dojść do poważnych uszkodzeń i/lub niebezpiecznego promieniowania.
- Przed odłączeniem urządzenia od sieci elektrycznej i/lub innych urządzeń należy je wyłączyć. Przed przeniesieniem urządzenia należy odłączyć wszystkie przewody i kable.
- Upewnić się, że przewód zasilający nie może zostać uszkodzony, gdy ludzie chodzą po nim. Przed każdym użyciem należy sprawdzić przewód sieciowy pod kątem uszkodzeń i usterek!
- Napięcie sieciowe wynosi 220-240Vac/50Hz. Sprawdź, czy gniazdo zasilania pasuje. W przypadku podróży należy upewnić się, że napięcie sieciowe w danym kraju jest odpowiednie dla tego urządzenia.
- Należy zachować oryginalne opakowanie, aby umożliwić bezpieczny transport urządzenia.



Ten znak zwraca uwagę użytkownika na wysokie napięcie, które jest obecne w środku obudowy urządzenia. Napięcie jest wystarczające, aby porazić użytkownika.



Ten znak zwraca uwagę użytkownika do ważnych informacji, które znajdują się w instrukcji. Informacje te powinny być przeczytane oraz uwzględnione w codziennym użytkowaniu

Urządzenie posiada certyfikat CE. **Nie wolno** wprowadzać żadnych zmian w urządzeniu. Każda modyfikacja sprzętu spowoduje utratę certyfikatu CE oraz gwarancji!

UWAGA: Urządzenie może funkcjonować w pomieszczeniach o temperaturze pomiędzy 5°C/41°F oraz 35°C/95°F.



WAŻNA INFORMACJA: Urządzenia elektryczne muszą być składowane w miejscach do tego przeznaczonych. Sprawdź, gdzie w Twojej okolicy znajduje się najbliższe centrum recyklingu. Specyfikacja techniczna poszczególnych urządzeń może się nieznacznie różnić. Specyfikacja może ulec zmian bez powiadomienia.

Nie próbuj dokonywać żadnych napraw samodzielnie, to spowoduje unieważnienie gwarancji. Gwarancja nie dotyczy uszkodzeń spowodowanych niewłaściwym użytkowaniem sprzętu, niezgodnie z instrukcją. MAX Music nie jest odpowiedzialny za uszczerbek na zdrowiu oraz kontuzje spowodowane niestosowaniem się do zaleceń bezpieczeństwa. Dotyczy to wszelakich uszkodzeń.

INSTRUKCJA ROZPAKOWYWANIA

PRZESTROGA Ostrożnie rozpakuj pudełko po jego otrzymaniu. Sprawdź zawartość, aby upewnić się, że wszystkie części są obecne i zostały dostarczone w dobrym stanie. Niezwłocznie powiadom nadawcę i zachowaj materiały opakowaniowe, jeśli jakiegokolwiek części wyglądają na uszkodzone podczas transportu lub sama paczka wykazuje oznaki niewłaściwego obchodzenia się z nią. Należy zachować paczkę i wszystkie materiały opakowaniowe. Jeśli produkt musi zostać zwrócony, ważne jest, aby został zwrócony w oryginalnym fabrycznym pudełku i opakowaniu. Jeśli urządzenie było narażone na drastyczne wahania temperatury (np. po transporcie), nie należy go od razu włączać. Powstająca woda kondensacyjna może uszkodzić urządzenie. Pozostaw urządzenie wyłączone, aż osiągnie temperaturę pokojową.

ZASILANIE

Etykieta na spodzie produktu wskazuje, do jakiego typu źródła zasilania należy podłączyć produkt. Należy sprawdzić, czy napięcie sieciowe odpowiada temu typowi, inne napięcia mogą spowodować nieodwracalne uszkodzenia. Produkt musi być również podłączony bezpośrednio do sieci, bez ściemniacza lub regulowanego zasilacza.



Urządzenie należy zawsze podłączać do zabezpieczonego obwodu (wyłącznik automatyczny lub bezpiecznik). Upewnij się, że urządzenie ma odpowiednie uziemienie elektryczne, aby uniknąć ryzyka porażenia prądem lub pożaru.

MONTAŻ STOJAKA DO MEBLI FORTEPIANOWYCH

1. Użyj śrub (TA4*50) do zamocowania kątownika na lewej i prawej płycie podstawy oddzielnie.
2. Zamocuj śruby z nakrętkami w czterech otworach płyty łączącej. Za pomocą śrub (TM6*50) przymocuj płytę łączącą z lewą i prawą płytą stojaka, a następnie zmontuj stojak.
3. Umieść korpus pianina na drewnianej podstawie i zamocuj go za pomocą śrub (TM6*20).

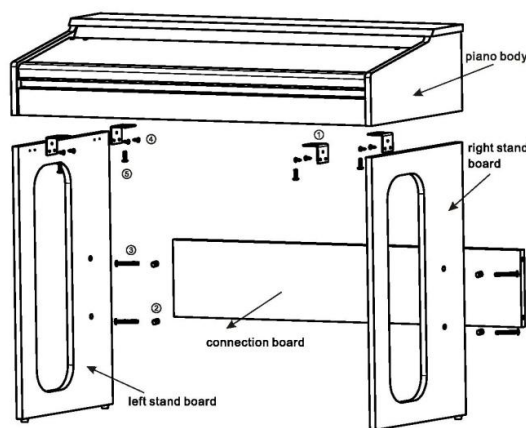

OPERACJA



- 1. MASTER VOLUME**
Obróć przycisk **[Master Vol]**, aby zwiększyć lub zmniejszyć głośność główną.
- 2. TEMPO**
Naciśnij przycisk **[Tempo v/Λ]**, aby zwiększyć lub zmniejszyć tempo stylu, beatu lub demo. Domyślna wartość tempa to 120. Naciśnij oba przyciski jednocześnie, aby przywrócić wartość domyślną.
- 3. ACCOMP VOLUME**
Dostępnych jest 9 poziomów głośności akompaniamentu stylu, domyślna wartość systemu to 07, naciskając przycisk **[v/Λ]** można dostosować głośność akompaniamentu. Naciśnij oba przyciski jednocześnie, aby przywrócić wartość domyślną.
- 4. INTRO/ENDING**
Naciśnij przycisk **[Intro/Ending]**, aby rozpocząć odtwarzanie preludium, a następnie przejdź do zwykłego stylu, aby kontynuować. Podczas odtwarzania stylu naciśnij przycisk **[Intro/Ending]**, aby rozpocząć odtwarzanie kodu zakończenia.
- 5. SYNC**
Naciśnij przycisk **[Sync]**, aby włączyć funkcję synchronizacji przed rozpoczęciem odtwarzania stylu. Naciśnij dowolny z 19 przycisków po lewej stronie, aby rozpocząć odtwarzanie stylu. Punkt Beat świeci na wyświetlaczu LCD. Wyświetlacz pokazuje bieżący ton lub styl. Jeśli funkcja akordów została uruchomiona, naciśnij odpowiedni klawisz w obszarze akordów 19 klawiszy, rozpocznie się automatyczny akord. Naciśnij ponownie przycisk **[Sync]**, aby wyjść z tej funkcji. 7.
- 6. FILL IN**
Naciśnij przycisk **[FILL-IN]**, aby dodać przerywnik do stylu. Odtwarzane wypełnienie zależy od wybranego stylu akompaniamentu. Po wypełnieniu wybrany styl akompaniamentu będzie kontynuował odtwarzanie.
- 7. VARIATION**
W trybie stylu, naciśnij przycisk **[Variation]**, fortepian zagra styl z wariacją. Naciśnij przycisk **[Variation]**, aby wyjść z tej funkcji.
- 8. START/STOP**
Naciśnij przycisk **[Start/Stop]**, aby odtworzyć styl, naciśnij ponownie przycisk **[Start/Stop]**, aby wyjść z tej funkcji.

9. SINGLE CHORD 1

Naciśnij przycisk **[Style]**, a następnie naciśnij przycisk **[Single chord 1]**, aby rozpocząć akompaniament jednym palcem. Naciśnij dowolny przycisk z 19 lewych klawiszy, aby rozpocząć styl. Naciśnij inny klawisz na lewej klawiaturze, aby wybrać inny akord. Naciśnięcie jednego klawisza zawsze określa podstawę granego akordu. Naciśnij przycisk **[Start/Stop]**, aby zakończyć tę funkcję.

10. SINGLE CHORD 2

Naciśnij przycisk **[Style]**, a następnie naciśnij przycisk **[Single chord 2]**, aby rozpocząć akompaniament jednym palcem. Naciśnij dowolny klawisz z 19 przycisków po lewej stronie, aby rozpocząć styl. Naciśnij inny klawisz na lewej klawiaturze, aby wybrać inny akord. Naciśnięcie jednego klawisza zawsze określa podstawę granego akordu. Naciśnij przycisk **[Start/Stop]**, aby zakończyć tę funkcję.

11. Finger chord

Naciśnij przycisk **[Style]**, a następnie przycisk **[Finger chord]**, aby rozpocząć akompaniament palcowy. Naciśnij dowolny klawisz z 19 lewych klawiszy, aby rozpocząć styl. Naciśnij inny klawisz na lewej klawiaturze, aby wybrać inny akord. Naciśnij przycisk **[Start/Stop]**, aby zakończyć efekt.

12. CHORD CLOSE

Naciśnij przycisk **[Chord close]**, aby zatrzymać akompaniament akordów podczas odtwarzania stylu.

13. BASS CHORD

Naciśnij przycisk **[Bass Chord]**, aby utworzyć efekt ciężkiego basu, naciśnij ponownie przycisk **[Bass Chord]**, aby wyjść z tej funkcji.

14. ACCORDION

Pianino cyfrowe zaprojektowało tę funkcję specjalnie. Umożliwia ona szybkie wybranie trybu akordeonu w innym stanie. Naciśnięcie przycisku **[Accordion]** umożliwia bezpośrednie wejście lub wyjście z trybu akordeonu

15. REC

Naciśnij przycisk **[Rec]**, aby nagrać odtwarzaną muzykę.

16. PLAY

Naciśnij przycisk **[Play]**, aby odtwarzać nagrane nuty lub style.

17. PROG

Naciśnij przycisk **[Prog]**, aby przejść do trybu programowania stylów.

18. PRC

Naciśnij przycisk **[PRC]**. Zostanie odtworzony głos Beat. Następnie każdy klawisz odpowiada każdej perkusji. Dostępnych jest łącznie 61 rodzajów perkusji. Naciśnij ponownie przycisk **[PRC]**, aby wyjść z funkcji beatu

19. METRONOME

Na klawiaturze zapisane są 4 rodzaje metronomów: 1/4 taktu, 2/4 taktu, 3/4 taktu i 4/4 taktu. Naciśnij przycisk **[Metronome]** raz, aby ustawić rytm na 1/4 taktu, dwa razy dla rytmu 2/4 itd. naciśnij piąty raz, aby anulować funkcję.

20. TRANPOSE

Naciśnij przycisk **[Transpose v/Λ]**, aby przetransponować tonację nut. Transpozycję można regulować w zakresie od „-6” do „+6”. Jednoczesne naciśnięcie obu przycisków resetuje transpozycję do wartości domyślnej

21. GUITAR

Pianino cyfrowe zaprojektowało tę funkcję specjalnie. Umożliwia ona szybki wybór trybu gitary w innym stanie. Naciśnij przycisk **[Guitar]**, aby bezpośrednio wejść lub wyjść z trybu gitarowego.

22. WYŚWIETLACZ LCD

Wyświetla bieżący tryb, nuty do grania, styl, tempo itp.

23. PIANO

Pianino cyfrowe zaprojektowało tę funkcję specjalnie. Umożliwia ona szybkie wybranie trybu pianina w innym stanie. Naciśnięcie przycisku **[Piano]** umożliwia bezpośrednie wejście lub wyjście z trybu pianina.

24. STYLE

Pianino posiada 300 rodzajów stylów do wyboru. Tabela stylów znajduje się w Appendix II. Naciśnij przycisk **[Style]**. Domyślnym stylem jest „000”. Styl można wybrać, naciskając bezpośrednio przyciski numeryczne **[0-9]** lub naciskając przycisk **[+ / -]**.

25. TONE

Pianino posiada 300 rodzajów brzmień do wyboru. Aby zapoznać się z tabelą stylów, patrz Appendix II Naciśnij przycisk **[Tone]** i możesz wybrać ton, naciskając przycisk numeryczny **[0-9]** lub przycisk **[+ / -]**.

26. DEMO

Ta klawiatura posiada 80 zapisanych utworów demo [000 do 079] do wyboru appendix III. Po naciśnięciu przycisku **[Demo]** rozpocznie się odtwarzanie domyślnego utworu demonstracyjnego. Podczas odtwarzania naciśnij **[Demo]**, aby odtworzyć następny utwór demonstracyjny. Naciśnij **[Start/Stop]**, aby zatrzymać odtwarzanie. Podczas odtwarzania można również nacisnąć klawisz **[0-9]** lub **[+ / -]**, aby wybrać inne utwory demonstracyjne. Wybrany utwór demonstracyjny będzie odtwarzany wielokrotnie.

27. ONE KEY

Naciśnij, aby włączyć funkcję uczenia za pomocą jednego przycisku.

28. FOLLOW

Naciśnij, aby przejść do funkcji uczenia podążania.

29. ENSEMBLE

Naciśnij, aby przejść do funkcji uczenia zespołu.

30. NUM-PAD

Naciśnij **[+/-]** lub **[0-9]** na przyciskach grupy numerycznej, aby wybrać akompaniament.

31. DOUBLE

Naciśnij przycisk **[Double]**, pianino cyfrowe przejdzie w tryb dwugłosowy. Mianowicie każda nuta składa się z dwóch głosów. Pierwszy głos to głos przed naciśnięciem przycisku **[Double]**, a drugi głos to wybrany głos po naciśnięciu przycisku **[Double]**.

32. SPLIT

Po naciśnięciu przycisku **[Split]** z lewego przycisku 24 klawiatura utworzy lewą i prawą klawiaturę dwutonową. W trybie „tonowym” naciśnij przycisk numeryczny lub **[+ / -]**, aby dostosować głos dla prawej klawiatury strefowej. Naciśnij ponownie przycisk **[Split]**, aby wyjść z tej funkcji. Klawiatura powróci do głosu w obszarze niskiego klawisza.

33. SUSTAIN

Po naciśnięciu przycisku **[Sustain]** nuty grane na klawiaturze będą stopniowo zanikać po oderwaniu palca od klawiatury. Ponowne naciśnięcie tego przycisku spowoduje wyłączenie efektu sustain.

34. VIBRATO

Naciśnięcie przycisku **[Vibrato]** spowoduje włączenie efektu wibracji. Ponowne naciśnięcie tego przycisku spowoduje wyłączenie efektu wibracji.

35. TOUCH

To pianino jest klawiaturą dotykową. Gdy pianino jest otwarte, funkcja dotykowa uruchamia się automatycznie. Gdy grasz na klawiaturze z różną siłą, pianino będzie grało z różną głośnością. Naciśnij przycisk **[Touch]**, aby wyłączyć funkcję dotykową. Naciśnij ponownie przycisk **[Touch]**, aby ponownie uruchomić funkcję dotykową.

36. MEMORY

Pianino posiada funkcję pamięci rejestracji panelu, która może być używana do zapisywania najbardziej ulubionych ustawień, aby można je było łatwo i szybko dostosować, gdy zajdzie taka potrzeba. Po ustawieniu brzmienia, stylu i tempa, naciśnij przycisk **[Memory]** i naciśnij dowolny z przycisków **[M1-M4]**, aby zapisać bieżące brzmienie, styl i tempo: Naciśnij dowolny przycisk **[M1-M4]**, który został nagrany wcześniej, aby go usunąć.

37. M1-M2-M3-M4

38. ⏻

Przełącznik do włączania/wyłączania zasilania

POŁĄCZENIA

39. DC-9V

Gniazdo do podłączenia dostarczonego adaptera 9V.

40. GNIAZDO SŁUCHAWKOWE

Po podłączeniu słuchawek do portu PHONES/OUTPUT głośnik zostanie automatycznie wyłączony. Można wykonywać czynności bez przeszkadzania innym.



41. WYJŚCIE LINIOWE

Pianino posiada wbudowany system głośników. Można go podłączyć do innego zewnętrznego wzmacniacza lub systemu głośników. Najpierw wyłącz zasilanie pianina i sprzętu zewnętrznego, a następnie podłącz jeden koniec stereofonicznego kabla audio do gniazda LINE IN lub AUX IN innego sprzętu hi-fi, a drugi koniec do gniazda LINE OUT na tylnym panelu pianina.

42. GNIAZDO PEDAŁU SUSTAIN

Funkcja sustain może generować naturalny sustain poprzez naciskanie pedału sustain podczas gry. Podłącz wtyczkę pedału sustain do gniazda SUS PEDAL. Funkcję sustain można otworzyć/zamknąć za pomocą wtyczki pedału sustain.

43. PORT USB

Podłącz klawiaturę do innego urządzenia kompatybilnego z MIDI. Umożliwia przesyłanie informacji z komputerem w obu kierunkach, np. zapisywanie muzyki odtwarzanej na klawiaturze na komputerze.

DISPLAY

1. Chord display Area

2. Volume

3. Tone

4. Rhythm

5. Demo

6. Number display

7. Tempo

8. Beat (metronome shows the current beat)

9. Split

10. Vibrato

11. Record

12. Program

13. Play

14. Staff notation

15. Sustain

16. Finger chord

17. Single chord

18. Black/white key display

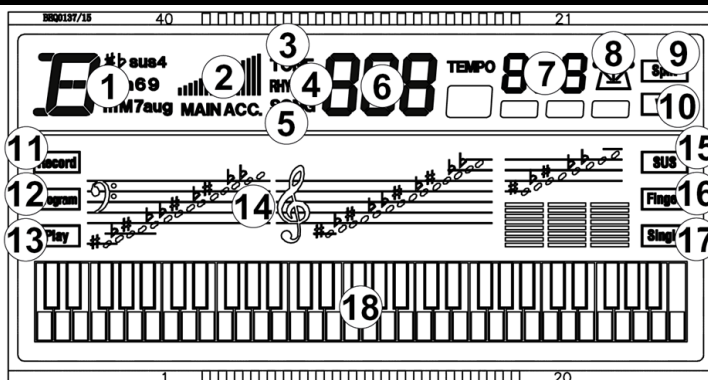

PRZED ROZPOCZĘCIEM

Użyj specjalnego zasilacza, w który wyposażona jest ta klawiatura elektroniczna lub zasilacza o napięciu wyjściowym DC 9V 500m A. Włóż wtyczkę DC lub zasilacz do gniazda zasilania DC 9V na tylnym panelu klawiatury elektronicznej, włóż drugi koniec do gniazda Main, włącz przełącznik zasilania i rozpocznij działanie.

NAGRYWANIE

1. Naciśnij przycisk **[Rec]**, aby przejść do modelu nagrywania. Możesz usłyszeć dźwięki metronomu, a domyślne tempo to 120. Teraz naciśnij dowolny przycisk lub klawisz perkusji, aby rozpocząć nagrywanie. Maksymalna ilość nagrań wynosi 180. Gdy maksymalna ilość zostanie zapełniona, dźwięk metronomu zatrzyma się i nagrywanie nie będzie mogło być kontynuowane. Za każdym razem, gdy naciśniesz ten przycisk, pamięć poprzedniego nagrania zostanie wyczyszczona, a pianino ponownie przejdzie do modelu nagrywania.
2. Naciśnij przycisk **[Play]**, aby odtworzyć nagrane nuty.
3. Naciśnij przycisk **[Prog]**, aby przejść do trybu programowania stylu, naciśnij klawiaturę, aby zaprogramować akapit stylu. Edytowany styl może zawierać maksymalnie 32 punkty perkusyjne. Naciśnij przycisk **[Play]**, aby odtworzyć edytowany dźwięk perkusji w sekwencji, tworząc rodzaj własnego stylu po zakończeniu programowania. Najlepszy efekt odtwarzania stylu można uzyskać, dostosowując przyciski **[Tempo $\lambda\lambda$]**. Każde naciśnięcie przycisku **[Prog]** spowoduje wyczyszczenie ostatniej pamięci i ponowne przejście do trybu programowania.

FUNKCJA UCZENIA

Nauczanie: Naciśnij przycisk **[One Key]**, **[Follow]** lub **[Ensemble]**, aby przejść do funkcji nauczania, a następnie naciśnij przyciski numeryczne lub przycisk **[$\lambda\lambda$]**, aby wybrać różne utwory nauczania. Naciśnij ponownie przycisk **[One key]**, aby wyjść z tej funkcji.

- **One key:** Tylko w przypadku naciśnięcia przycisku demo będzie kontynuowane. W przeciwnym razie demo zostanie zatrzymane. Bez względu na to, czy utwór jest odtwarzany prawidłowo, czy nie, będzie on automatycznie odtwarzany w sposób ciągły.
- **Follow:** Zostanie odtworzona główna część demo. Należy postępować zgodnie ze wskazaniem wyświetlacza, aby poprawnie zagrać nutę, a następnie zagrać następną nutę, która zostanie automatycznie wyświetlona na wyświetlaczu.
- **Ensemble:** Główna część demo zostanie odtworzona, podobnie jak w przypadku Karaoke, utwór demo nie zostanie zatrzymany, jeśli w ciągu 5 sekund nie zostanie naciśnięty żaden klawisz na klawiaturze, główna część demo zostanie wznowiona. Po nauczaniu się jednego utworu, powtórzona zostanie nauka bieżącego utworu. Można również wybrać ulubiony utwór do nauki.

Gratulujeme ke koupi tohoto produktu MAX Music. Před použitím výrobku si pečlivě přečtěte tento návod, abyste mohli plně využívat všechny jeho funkce.

Před použitím přístroje si přečtěte tuto příručku. Postupujte podle pokynů, aby nedošlo ke zneplatnění záruky. Přijměte veškerá preventivní opatření, abyste zabránili požáru nebo úrazu elektrickým proudem. Opravy smí provádět pouze kvalifikovaný technik, aby nedošlo k úrazu elektrickým proudem. Návod si uschovejte pro budoucí použití.

- Před použitím přístroje se poradte s prodávajícím. Při prvním zapnutí jednotky může dojít k zápachu. To je normální a po chvíli to zmizí.
- Přístroj obsahuje části pod napětím. Proto neotvírejte jeho kryt.
- Neumisťujte do přístroje kovové předměty a nelijte na ni tekutiny. Mohlo by dojít k úrazu elektrickým proudem a poruše.
- Neumisťujte jednotku do blízkosti zdrojů tepla, jako jsou radiátory apod.
- Neumisťujte jednotku na vibrující povrch. Nezakrývejte ventilační otvory.
- Jednotka není vhodná pro trvalé používání.
- S napájecím kabelem buďte opatrní a nepoškozujte jej. Vadný nebo poškozený napájecí kabel může způsobit úraz elektrickým proudem, nebo poruchu.
- Při odpojování zařízení od zásuvky vždy tahejte za zástrčku, nikdy ne za kabel.
- Nezapojujte a neodpojujte přístroj mokřima rukama.
- Pokud je poškozena zástrčka a / nebo napájecí kabel, musí být opraveny kvalifikovaným technikem.
- Pokud je jednotka poškozena do takové míry, že jsou vidět vnitřní části, NEZAPOJUJTE jednotku do zásuvky ani ji NEZAPÍNEJTE. Kontaktujte svého prodejce. NEPŘIPOJUJTE jednotku k reostatu nebo stmívači.
- Aby nedošlo k požáru, nebo úrazu elektrickým proudem, nevystavujte jednotku dešti a vlhkosti.
- Všechny opravy musí provádět pouze kvalifikovaný technik.
- Připojte přístroj k uzemněné síťové zásuvce (220 - 240 V, střídavý / 50 Hz) chráněné pojistkou 10 - 16 A.
- Během bouřky nebo pokud nebudete jednotku delší dobu používat, odpojte ji od elektrické sítě. Pokud zařízení nepoužíváte, odpojte jej od elektrické sítě.
- Pokud jednotku nebudete delší dobu používat, může dojít ke kondenzaci vlhkosti. Než přístroj zapnete, nechejte jej dosáhnout pokojovou teplotu. Nikdy nepoužívejte jednotku ve vlhkých místnostech nebo venku.
- Abyste předešli nehodám na veřejnosti, musíte postupovat podle příslušných pokynů a instrukcí.
- Zařízení opakovaně nezapínejte a nevypínejte. Tím se zkracuje jeho životnost.
- Uchovávejte jednotku mimo dosah dětí. Nenechávejte jednotku bez dozoru.
- K čištění spínačů nepoužívejte čisticí spreje. Zbytky těchto sprejů způsobují, že se na spínačích usazuje prach a mastnota. V případě poruchy vždy vyhledejte radu od odborníka.
- Na ovládací prvky netlačte silou.
- Tato jednotka má uvnitř reproduktor, který může způsobit magnetické pole. Udržujte proto toto zařízení ve vzdálenosti alespoň 60 cm od počítače nebo televize.
- Pokud má tato jednotka vestavěnou dobíjecí baterii, tak ji dobijte alespoň 1x za 3 měsíce. Jinak může dojít k poškození baterie.
- Pokud je baterie poškozená, vyměňte ji za baterii se stejnými specifikacemi. Poškozenou baterii zlikvidujte ekologicky.
- Pokud Vám přístroj upadnul, nechte ho před opětovným zapnutím zkontrolovat kvalifikovaným technikem.
- K čištění jednotky nepoužívejte chemikálie. Poškozují lak. Jednotku čistěte pouze suchým hadříkem.
- Uchovávejte mimo dosah elektronických zařízení, která mohou způsobovat rušení.
- K opravám používejte pouze originální náhradní díly, jinak může dojít k vážnému poškození nebo nebezpečnému záření.
- Před odpojením od sítě nebo od jiného zařízení přístroj vypněte. Před přemístováním přístroje odpojte všechny napájecí i jiné kabely.
- Zajistěte, aby nemohlo dojít k poškození síťového kabelu, když po něm lidé kráčí. Před každým použitím zkontrolujte přívodní kabel, zda není poškozený nebo vadný!
- Síťové napětí je 220 – 240 V, AC / 50Hz. Zkontrolujte, zda se napětí v zásuvce shoduje. Pokud cestujete, zkontrolujte, zda je v dané zemi pro tuto jednotku vhodné síťové napětí.
- Uschovejte originální obalový materiál, abyste mohli jednotku v případě potřeby přepravit v bezpečných podmínkách.



Tento znak upozorňuje uživatele na vysokému napětí, které je uvnitř přístroje a které je dostatečně velké, aby způsobilo nebezpečí úrazu elektrickým proudem.



Tento znak upozorňuje uživatele na důležité pokyny obsažené v této příručce, kterou by si měl před používáním přečíst a dodržovat.

Jednotka má certifikát CE. Na jednotce je zakázáno provádět jakékoli změny. Certifikát CE by tím pozbyl platnost a zboží by přišlo o záruku!

POZNÁMKA: Aby bylo zajištěno, že jednotka bude fungovat normálně, musí být používána v místnostech s teplotou mezi 5 °C a 35 °C.



Elektrické výrobky se nesmí ukládat do domácího odpadu. Přineste je, prosím, do recyklačního centra. Zeptejte se místních úřadů nebo prodejce na postup. Specifikace jsou typické. Skutečné hodnoty se mohou z jedné jednotky na druhou mírně změnit. Specifikace lze změnit bez předchozího upozornění.

Nepokoušejte se sami provádět žádné opravy. To by zneplatnilo vaši záruku. Na jednotce neprovádějte žádné změny. Tím by také zanikla vaše záruka. Záruka se nevztahuje na nehody nebo škody způsobené nevhodným použitím nebo nerespektováním varování obsažených v této příručce. Max Music nemůže nést odpovědnost za zranění osob způsobená nerespektováním bezpečnostních doporučení a varování. To platí také pro všechny škody v jakékoli formě.

OKYNY K VYBALOVÁNÍ

UPOZORNĚNÍ Po obdržení krabice ji pečlivě vybalte. Zkontrolujte obsah a ujistěte se, že jsou všechny díly přítomny a byly doručeny v dobrém stavu. Pokud se některé díly zdají být poškozené při přepravě nebo samotný obal vykazuje známky špatného zacházení, neprodleně to oznamte odesílateli a ponechte si obalový materiál. Balení a veškerý obalový materiál uschovejte. Pokud je nutné výrobek vrátit, je důležité, aby byl výrobek vrácen v původní krabici a obalu od výrobce. Pokud byl přístroj vystaven prudkému kolísání teplot (např. po přepravě), nezapínejte jej ihned. Vzniklá kondenzovaná voda by mohla zařízení poškodit. Zařízení nechte vypnuté, dokud nedosáhne pokojové teploty.

NAPÁJENÍ

Na štítku na spodní straně výrobku je uvedeno, k jakému typu napájení musí být výrobek připojen. Zkontrolujte, zda tomu odpovídá síťové napětí, všechna jiná napětí mohou způsobit nenapravitelné škody. Výrobek musí být také připojen přímo k elektrické síti, bez stmívače nebo nastavitelného zdroje.



Přístroj vždy připojujte k chráněnému obvodu (jistič nebo pojistka). Ujistěte se, že má zařízení vhodné elektrické uzemnění, abyste předešli riziku úrazu elektrickým proudem nebo požaru.

MONTÁŽNÍ STOJAN NA KLAVÍRNÍ NÁBYTEK

1. Pomocí šroubů (TA4*50) připevněte úhelník na levou a pravou desku stojanu zvlášť.
2. Do čtyř otvorů spojovací desky upevněte šrouby s maticí.
3. Pomocí šroubů (TM6*50) připevněte spojovací desku k levé a pravé stojanové desce, pak je stojan sestaven hotový.
4. Položte tělo pianu na dřevěný stojan a pomocí šroubů (TM6*20) jej upevněte.

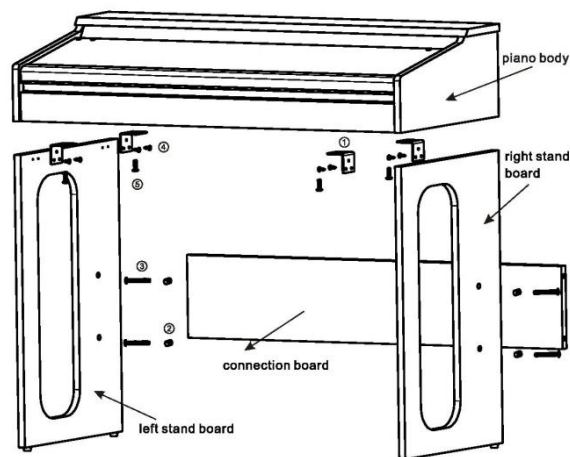

OPERACE



1. **MASTER VOLUME**
Otáčením tlačítka **[Master Vol]** zvýšit nebo snížit hlavní hlasitost.
2. **TEMPO**
Stisknutím tlačítka **[Tempo v]** nebo **[Tempo ^]** zvýšíte nebo snížíte tempo stylu, beatu nebo ukázky. Výchozí hodnota tempa je 120. Stisknutím obou současně obnovíte výchozí hodnotu.
3. **ACCOMP VOLUME**
K dispozici je 9 úrovní hlasitosti doprovodu stylu, výchozí hodnota systému je 07, stisknutím tlačítka **[v/Λ]** lze hlasitost doprovodu upravit. Stisknutím obou současně obnovíte výchozí hodnotu.
4. **INTRO/ENDING**
Stisknutím tlačítka **[Intro/Ending]** zahájíte přehrávání preludia, poté otočte na běžný styl a pokračujte. Během přehrávání stylu stiskněte tlačítko **[Intro/Ending]** pro zahájení přehrávání kódu pro ukončení.
5. **SYNC**
Stisknutím tlačítka **[Sync]** vstoupíte do funkce Sync před přehráním stylu. Stiskněte libovolné tlačítko z 19 tlačítek v levé ruce tot zahájení přehrávání stylu. Na displeji LCD se rozsvítí bod Beat. Na displeji se zobrazí aktuální tón nebo styl. Pokud byla spuštěna funkce akordu, stiskněte příslušnou klávesu v oblasti akordu 19 kláves, spustí se automatický akord. Tuto funkci ukončíte opětovným stisknutím tlačítka **[Sync]**.
6. **FILL IN**
Stisknutím tlačítka **[FILL-IN]** přidáte do stylu Style mezihru. Přehrávaná výplň je určena zvoleným doprovodným stylem. Po skončení výplně bude pokračovat přehrávání vybraného doprovodného stylu.

7. VARIATION

V režimu stylu stisknete tlačítko **[Variation]**, klavír bude hrát styl s variací stylu. Stisknutím tlačítka **[Variation]** tuto funkci ukončíte.

8. START/STOP

Stisknutím tlačítka **[Start/Stop]** přehrajete styl, dalším stisknutím tlačítka **[Start/Stop]** tuto funkci ukončíte.

9. SINGLE CHORD 1

Stisknete tlačítko **[Style]** a poté stisknete tlačítko **[Single chord 1]** pro spuštění jednorstového doprovodu. Stisknutím libovolné klávesy z 19 levých tlačítek spustíte styl. Stisknutím různých kláves na levé klaviatuře vyberete jiný akord. Jedna stisknutá klávesa vždy určí kořen zahraničního akordu. Tuto funkci ukončíte stisknutím tlačítka **[Start/Stop]**.

10. SINGLE CHORD 2

Stisknete tlačítko **[Style]** a poté stisknete tlačítko **[Single chord 2]** pro spuštění jednorstového doprovodu. Stisknutím libovolné klávesy z 19 levých tlačítek spustíte styl. Stisknutím různých kláves na levé klaviatuře vyberete jiný akord. Jedna stisknutá klávesa vždy určí kořen zahraničního akordu. Tuto funkci ukončíte stisknutím tlačítka **[Start/Stop]**.

11. FINGER CHORD

Stisknete tlačítko **[Style]** a poté stisknete tlačítko **[Finger chord]** pro spuštění prstokladu. Stisknutím libovolné klávesy z 19 levých tlačítek spustíte styl. Stisknutím jiné klávesy na levé klaviatuře zvolíte jiný akord. Efekt ukončíte stisknutím tlačítka **[Start/Stop]**.

12. CHORD CLOSE

Stisknutím tlačítka **[Chord Close]** zastavíte akordový doprovod, zatímco styl pokračuje v přehrávání.

13. BASS CHORD

Stisknutím tlačítka **[Bass Chord]** vytvoříte efektní těžké basy, dalším stisknutím tlačítka **[Bass Chord]** funkci ukončíte.

14. ACCORDION

Digitální piano tuto funkci speciálně navrhlo. Umožňuje rychle zvolit režim akordeonu při jiném stavu. Stisknutím tlačítka **[Accordion]** lze přímo vstoupit nebo vystoupit z akordeonové hry.

15. REC

Stisknutím tlačítka **[Rec]** můžete přehrávanou hudbu nahrávat.

16. PLAY

Stisknutím tlačítka **[Play]** můžete přehrávat nahrané noty nebo styly.

17. PROG

Stisknutím tlačítka **[Program]** přejdete do režimu programování stylů.

18. PRC

19. Stisknete tlačítko **[PRC]**. Beatový hlas se vytvoří. Poté jednotlivé klávesy odpovídají jednotlivým bicím. K dispozici je celkem 61 druhů perkusí. Opětovným stisknutím tlačítka **[PRC]** ukončíte funkci beat.

20. METRONOME

Na klaviatuře jsou uloženy 4 druhy metronomů: V nabídce jsou dva metronomy: 1/4 taktu, 2/4 taktu, 3/4 taktu a 4/4 taktu. Jedním stisknutím tlačítka **[Metronome]** nastavíte rytmus na 1/4 taktu, druhým stisknutím na 2/4 taktu atd. pátým stisknutím funkci zrušíte.

21. TRANPOSE

Stisknutím tlačítka **[Transpose v/Λ]** transponujete tón not. Transpozici lze nastavit v rozsahu od „-6“ do „+6“. Současným stisknutím obou tlačítek se transpozice vrátí na výchozí hodnotu.

22. GUITAR

Tuto funkci digitální piano navrhlo speciálně. Může vám umožnit rychle zvolit režim kytary, když jste v jiném stavu. Stisknete tlačítko **[Guitar]**, lze přímo vstoupit nebo ukončit kytarové představení.

23. LCD DISPLEJ

Zobrazuje aktuální režim, noty ke hraní, styl, tempo atd.

24. PIANO

Digitální piano tuto funkci navrhlo speciálně. Umožňuje rychle zvolit režim klavíru, když jste v jiném stavu. Stisknete tlačítko **[Piano]**, může přímo vstoupit nebo vystoupit z klavírního představení.

25. STYLE

Toto piano má 300 druhů stylů pro váš výběr. Tabulku stylů naleznete v appendix II. Stisknete tlačítko **[Style]**. Výchozí styl je „000“. Styl můžete zvolit přímým stisknutím číselných tlačítek **[0-9]** nebo stisknutím tlačítek **[+ / -]**.

26. TONE

Toto piano má 300 druhů tónů, které si můžete vybrat. Tabulku stylů naleznete v Appendix I Stisknete tlačítko **[Tone]** a tón můžete vybrat stisknutím číselného **[0-9]** čísla nebo tlačítka **[+/-]**.

27. DEMO

Tato klaviatura má uloženo 80 demo skladeb [000 až 079] pro váš výběr Appendix III. Stisknete tlačítko **[Demo]** a začne se přehrávat výchozí demo skladba. Během přehrávání stisknete tlačítko **[Demo]** pro přehrání další demonstrační skladby. Stisknutím tlačítka **[Start/Stop]** přehrávání ukončíte. Během procesu přehrávání můžete také stisknutím čísel **[0-9]** nebo **[+ / -]** vybrat další demonstrační skladby. Vybraná ukázková skladba se pak bude přehrávat opakovaně.

28. ONE KEY

Stisknutím vstoupíte do funkce výuky jedním tlačítkem.

29. FOLLOW

Stisknutím vstoupíte do funkce výuky následování.

30. ENSEMBLE

Stisknutím vstoupíte do funkce výuky souboru.

31. NUM-PAD

Stisknutím tlačítek **[+ / -]** nebo **[0-9]** v číselných skupinách zvolíte doprovod.

32. DOUBLE

Stisknete tlačítko **[Double]**, digitální piano přejde do režimu dvojhlasu. Konkrétně je každá nota složena ze dvou hlasů. První hlas je hlas před stisknutím tlačítka **[Double]** a druhý hlas je zvolený hlas po stisknutí tlačítka **[Double]**.

33. SPLIT

Stiskněte tlačítko **[Split]**, z levého 24. tlačítka klaviatura vytvoří levou a pravou dvoutónovou klaviaturu. V režimu „tone“ stiskněte tlačítko s čísly nebo tlačítko **[+/-]** pro nastavení hlasu pro klávesnici pravé zóny. Opětovným stisknutím tlačítka **[Split]** tuto funkci ukončíte. Klávesnice se vrátí k hlasu nízké oblasti kláves.

34. SUSTAIN

Stiskněte tlačítko **[Sustain]** a noty hrané na klaviatuře budou po zvednutí prstu z klaviatury postupně doznívat. Opětovným stisknutím tohoto tlačítka se efekt sustain vypne.

35. VIBRATION

Stiskněte tlačítko **[Vibrato]** a aktivuje se efekt vibrato. Stiskněte toto tlačítko znovu a efekt vibrato bude deaktivován.

36. TOUCH

Toto piano je dotykovou klaviaturou. Po otevření pianu se automaticky spustí dotyková funkce. Když budete na klaviaturu hrát různou silou, piano bude hrát různě velkou hlasitostí. Stisknutím tlačítka **[Touch]**, vypnete dotykovou funkci.

Opětovným stisknutím tlačítka **[Touch]** dotykovou funkci znovu spustíte.

37. MEMORY

Toto piano má funkci paměti registrace panelu, lze ji použít pro uložení vašeho nejoblíbenějšího nastavení, abyste nastavení mohli snadno a rychle naladit, když ho budete potřebovat. Po nastavení tónu, stylu a tempa stiskněte tlačítko **[Memory]** a stiskněte libovolné tlačítko **[M1-M4]**, pak se aktuální tón, styl a tempo zaznamenají: Stiskněte libovolné tlačítko **[M1-M4]**, které bylo zaznamenáno v předchozím případě, chcete-li jej vymazat.

38. M1-M2-M3-M4

39. ⏻

Přepínač pro nastavení zapnutí/vypnutí napájení.

CONNECTIONS

40. DC-9V

Zásuvka pro připojení dodaného 9V adaptéru.

41. ZÁSUVKA PRO SLUCHÁTKA

Při připojení sluchátek k portu PHONES/OUTPUT se automaticky vypne reproduktor. Můžete vystupovat, aniž byste rušili ostatní.

42. LINE OUT

Toto piano má vestavěný systém reproduktorů. Lze k němu připojit jiný externí zesilovač nebo reproduktorový systém. Nejprve vypněte napájení pianu a externího zařízení, poté vložte jeden konec stereofonního audio kabelu do konektoru LINE IN nebo AUX IN jiného hi-fi zařízení a druhý konec do konektoru LINE OUT na zadním panelu pianu.

43. KONEKTOR SUSTAIN PEDÁLU

Funkce sustain může při hře vytvářet přirozený sustain sešlápnutím sustain pedálu. Zasuňte zástrčku sustain pedálu do konektoru SUS PEDAL. Funkci sustain můžete otevřít/zavřít prostřednictvím zástrčky sustain pedálu.

44. USB PORT

Připojte klaviaturu k jinému zařízení kompatibilnímu s MIDI. Přenášejte informace s počítačem oběma směry, například můžete ukládat hudbu, kterou jste na jeho klaviatuře hráli, do počítače.



DISPLAY

1. Chord display Area

2. Volume

3. Tone

4. Rhythm

5. Demo

6. Number display

7. Tempo

8. Beat (metronome shows the current beat)

9. Split

10. Vibrato

11. Record

12. Program

13. Play

14. Staff notation

15. Sustain

16. Finger chord

17. Single chord

Black/white key display

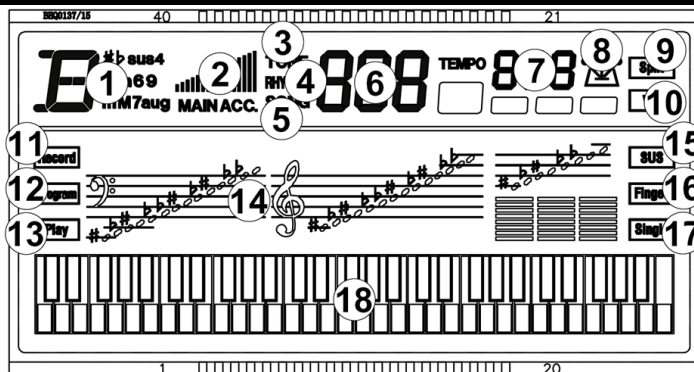

PŘED SPUŠTĚNÍM

Použijte speciální napájecí adaptér, kterým je tato elektronická klávesnice vybavena, nebo napájecí adaptér s výstupním napětím DC 9V 500mA. Zasuňte zástrčku DC nebo napájecí adaptér do konektoru DC 9V na zadním panelu elektronické klávesnice, druhý konec zasuňte do hlavní zásuvky, zapněte vypínač a pusťte výkon.

NAHRÁVÁNÍ

1. Stiskněte tlačítko **[Rec]** pro vstup do modelu nahrávání. Uslyšíte zvuky metronomu a výchozí tempo je 120. Nyní stiskněte libovolné tlačítko nebo klávesu bicích pro zahájení nahrávání. Maximální množství záznamu je 180. Po naplnění maximálního množství se zvuk metronomu zastaví a v nahrávání nelze pokračovat. Při každém stisknutí tohoto tlačítka se paměť v předchozím záznamu vymaže a piano opět vstoupí do modelu nahrávání.
2. Stisknutím tlačítka **[Play]** přehrajete nahrané noty.
3. Stisknutím tlačítka **[Prog]** přejděte do režimu programování stylu, stisknutím klávesnice naprogramujte odstavec stylu. Tento upravený styl může zaznamenat maximálně 32ks bicích bodů. Stisknutím tlačítka **[Play]** přehrajete postupně editované bicí tóny, čímž po dokončení programování vytvoříte jakýsi vlastní styl. Nejlepšího efektu přehrávání stylu dosáhnete nastavením tlačítek **[Tempo \wedge]**. Pokaždé, když stisknete tlačítko **[Prog]**, dojde k vymazání poslední paměti a opětovnému přechodu do režimu programování.

FUNKCE VÝUKY

Výuka: Stisknutím tlačítka **[One Key]**, **[Follow]** nebo **[Ensemble]** vstupte do funkce výuky a poté stisknutím číselných tlačítek nebo tlačítka **[\wedge]** vyberte různé výukové skladby. Tuto funkci ukončíte opětovným stisknutím tlačítka **[One Key]**.

- **One key:** Pouze je stisknuto tlačítko, pak bude pokračovat ukázka. V opačném případě bude demo zastaveno. Bez ohledu na to, zda hrajete správně nebo ne, bude skladba automaticky přehrávána nepřetržitě.
- **Follow:** Hlavní část dema bude obnovena. Podle displeje zahrajte správně notu a poté zahrajte další notu, která se automaticky zobrazí na displeji.
- **Ensemble:** Hlavní část dema bude obnovena, podobně jako Karaoke, demo skladba nebude zastavena, pokud během 5 sekund nedojde k žádnému stisknutí klávesnice, hlavní část dema bude pokračovat v přehrávání. Po naučení jedné skladby se zopakuje učení aktuální skladby. Můžete si také vybrat svou oblíbenou skladbu, kterou se chcete naučit.

APPENDIX I (TONE)

0 Acoustic Grand Piano	75 Pan Flute	150 Magic Electronic	225 Baritone Sax ensemble
1 Bright Acoustic Piano	76 Bottle Blow	151 Bright violin	226 Crystal Sax
2 Electric Grand Piano	77 Shakuhachi	152 Atonic Violin	227 Soft Baritone Sax
3 Honky-tonk Piano	78 Whistle	153 Heavy 151 Bright Violin	228 Synth Baritone Sax
4 Rhodes Piano	79 Ocarina	154 Synth Clarinet	229 Heavy metal Sax
5 Chorused Piano	80 Lead 1 (square)	155 Interactive Lead	230 Church Oboe
6 Harpsichord	81 Lead 2 (sawtooth)	156 For the keyboard	231 Oboe ensemble
7 Clavichord	82 Lead 3 (caliope lead)	157 Bagpipes	232 Bass Oboe
8 Celesta	83 Lead 4 (chiff lead)	158 Suona	233 Bright Oboe
9 Glockenspiel	84 Lead 5 (charang)	159 Pipa	234 distortio oboe
10 Music man	85 Lead 6 (voice)	160 Church Piano	235 English Horn ensemble
11 Vibraphone	86 Lead 7 (fifths)	161 Church electric Piano	236 Pizzicato English Horn
12 Marimba	87 Lead 8 (bass+lead)	162 Synth Piano	237 Diplophonia English Horn
13 Xylophone	88 Pad 1 (new age)	163 Baritone Piano	238 Bright English Horn
14 Tubular Bells	89 Pad 2 (warm)	164 Piano PAD	239 Synth English Horn
15 Dulcimer	90 Pad 3 (polysynth)	165 String Piano	240 Psychedelic Synth Lead
16 Hammond Organ	91 Pad 4 (choir)	166 Metal Piano	241 Vibraphone Synth Lead
17 Percussive Organ	92 Pad 5 (bowed)	167 Light rhythm Piano	242 Marimba Synth Lead
18 Rock Organ	93 Pad 6 (metallic)	168 electric Piano Pad	243 Metal FX
19 Church Organ	94 Pad 7 (halo)	169 Classical piano	244 Electronic FX
20 Reed Organ	95 Pad 8 (sweep)	170 Guitar organ	245 Electronic String Ensemble
21 Accordion	96 FX 1 (rain)	171 An electric guitar	246 Wind FX
22 Harmonica	97 FX 2 (soundtrack)	172 synthesis Nylon Guitar	247 Clarinet FX
23 Tango Accordion	98 FX 3 (crystal)	173 Synthetic electronic guitar	248 Organ FX
24 Acoustic Guitar (nylon)	99 FX 4 (atmosphere)	174 Bright clean Guitar	249 Crystal FX
25 Acoustic Guitar (steel)	100 FX 5 (brightness)	175 Orchestra Guitar	250 Synth Shamisen
26 Electric Guitar (jazz)	101 FX 6 (goblins)	176 Psychedelic Guitar	251 Electronic Shamisen
27 Electric Guitar (clean)	102 FX 7 (echoes)	177 Bright Organ	252 Bright Sitar
28 Electric Guitar (muted)	103 FX 8 (sci-fi)	178 Pick Organ	253 Whistle Accord
29 Overdriven Guitar	104 Sitar	179 Synth Accordion	254 rhythm Nation
30 Distortion Guitar	105 Banjo	180 Bright Violin	255 Bright Koto
31 Guitar Harmonics	106 Shamisen	181 Stringed Violin	256 Koto Lead
32 Acoustic Bass	107 Koto	182 Trill Violin	257 Diplophonia Koto
33 Electric Bass(finger)	108 Kalimba	183 Electronic Violin	258 Baritone Koto
34 Electric Bass (pick)	109 Bagpipe	184 Large Violin	259 Synth Koto
35 Fretless Bass	110 Fiddle	185 rhythm Orchestra	260 Environmental Lead
36 Slap Bass 1	111 Shanai	186 Pizzicato Violin	261 Metal Lead
37 Slap Bass 2	112 Tinkle Bell	187 Pizzicato Ensemble 1	262 Orchestra Lead
38 Synth Bass 1	113 Agogo	188 Pizzicato Ensemble 2	263 Glockenspiel Lead
39 Synth Bass 2	114 Steel Drums	189 Percussion Band	264 Bass Lead
40 Violin	115 Woodblock	190 Baritone Synth Contrabass	265 Fifths Lead
41 Viola	116 Taiko Drum	191 Bass Flute	266 Wind Lead
42 Cello	117 Melodic Tom	192 Distortion Contrabass	267 Atmosphere Lead
43 Contra Bass	118 Synth Drum	193 Contrabass Lead	268 Sharp Lead
44 Tremolo Strings	119 Reverse Cymbal	194 Violin Lead	269 Bright Lead
45 Pizzicato Strings	120 Guitar Fret Noise	195 Cello Lead	270 East Nation Pad
46 Orchestral Harp	121 Breath Noise	196 Pizzicato Rhythm	271 Atmosphere Pad
47 Timpani	122 Seashore	197 High Harp	272 Electric bass Pad
48 String Ensemble 1	123 Bird Tweet	198 Harp ensemble	273 electric Piano Pad
49 String Ensemble 2	124 Telephone Ring	199 Synth Harp	274 Clean Guitar Pad
50 Synth Strings 1	125 Helicopter	200 Baritone Trumpet	275 Western Pad
51 Synth Strings 2	126 Applause	201 Trumpet ensemble	276 Sci-fi Pad
52 Choir Aahs	127 Gunshot	202 Rhythm Trumpet	277 Metal Sci-fi Pad
53 Voice Oohs	128 Percussion	203 High Trumpet	278 Clarinet Pad
54 Synth Voice	129 Rhythm electric Piano	204 Synth Trumpet	279 Electronic dance Pad
55 Orchestra Hit	130 Baritone Xylophone	205 Baritone Trombone	280 Double Kalimba
56 Trumpet	131 Clean Piano	206 Trombone ensemble	281 Bright Kalimba
57 Trombone	132 Bright Dulcimer	207 Rhythm Trombone	282 Crystal Kalimba
58 Tuba	133 Rhythm Grand Piano	208 High Trombone	283 Synth Kalimba
59 Muted Trumpet	134 Traditional Piano	209 Baritone Trombone	284 Electronic Bagpipe
60 French Horn	135 Aluminium jean	210 Synth Trombone	285 Wind Bagpipe
61 Brass Section	136 Rock Grand Piano	211 Violin French Horn	286 High Bagpipe
62 Synth Brass 1	137 Electronic organ	212 French Horn ensemble	287 Bright Bagpipe
63 Synth Brass 2	138 Psychedelic electronic	213 Electronic French Horn	288 Orchestra Bagpipe
64 Soprano Sax	139 Water jean	214 Synth French Horn	289 Baritone Bagpipe
65 Alto Sax	140 Bright Guitar	215 Psychedelic Synth Brass	290 Environmental Shanai
66 Tenor Sax	141 Orchestra piccolo	216 Distortion Synth Brass	291 Baritone Shanai
67 Baritone Sax	142 Heavy metal guitar	217 Vibraphone Synth Brass	292 Tenor Shanai
68 Oboe	143 Crystal guitar	218 Rock Synth Brass	293 high Shanai
69 English Horn	144 Queer electric Piano	219 Synth Muted Trumpet	294 Synth Shanai
70 Bassoon	145 Bright bass	220 Soprano Sax ensemble	295 Bright Steel Drums
71 Clarinet	146 Rock Electric Bass	221 Hit Soprano Sax	296 Steel Drums Lead
72 Piccolo	147 Rhythm Electric Bass	222 Synth Soprano Sax	297 Lyric Steel Drums
73 Flute	148 Psychedelic Bass	223 National Sax	298 Orchestra Steel Drums
74 Recorder	149 Heavy Metal Bass	224 Metal Sax	299 Synth Steel Drums

APPENDIX II (STYLE)

0	Beat1	75	jazz_waltz1	150	Samba1	225	New York Blues
1	Beat2	76	Merengue1	151	Samba2	226	Piano Blues
2	Beat3	77	Merengue2	152	Cobmo	227	Soul-Blues
3	Beat4	78	Country1	153	Jorpo	228	Urban Blues
4	Beat5	79	Country2	154	OrientalBeat1	229	Blues waltz1
5	Beat6	80	Country3	155	OrientalBeat2	230	Blues merengue1
6	Beat7	81	Country4	156	OrientalBeat3	231	Blues merengue2
7	Beat8	82	Country5	157	OrientalBeat4	232	Contemporary R&B1
8	Beat9	83	Country6	158	OrientalBeat5	233	Contemporary R&B2
9	Beat10	84	Country7	159	OrientalBeat6	234	Contemporary R&B3
10	Beat11	85	Country_waltz1	160	OrientalBeat7	235	Contemporary R&B4
11	Beat12	86	Country_waltz2	161	OrientalBeat8	236	Contemporary R&B5
12	Beat13	87	Slow_Country1	162	OrientalBeat9	237	Deep Funk
13	Beat14	88	Slow_Country2	163	OrientalBeat10	238	Doo Wop
14	16beat1	89	Soul_Country	164	OrientalBeat11	239	Left-Field Hip-Hop
15	16beat2	90	Mambo1	165	OrientalBeat12	240	Motown
16	16beat3	91	Habanera	166	OrientalBeat13	241	Slow R&b1
17	Rock1	92	Vallenato	167	OrientalBeat14	242	Slow R&b2
18	Rock2	93	Baiao	168	Classical beat1	243	Slow R&b3
19	SlowRock	94	Bequine	169	Classical beat2	244	Lyric R&b
20	CountryRock	95	Bolero	170	Classical beat3	245	R&B march1
21	DanceRock	96	Bossanova1	171	JazzRock1	246	R&B march2
22	EasyRock	97	Lambada	172	JazzRock2	247	Afro-Beat
23	GlamRock	98	Mambo	173	Soft Rock	248	Afro-Pop
24	HardRock1	99	Samba	174	Classic Rock	249	Celtic Pop
25	HardRock2	100	Reggae	175	Folk rock1	250	Hawaiian Pop
26	Pop_Rock	101	Rhumba	176	Folk rock2	251	Indian Pop
27	Rock+Roll	102	Tango1	177	waltzRock	252	European Traditions
28	RockBeat	103	Bossanova2	178	Heavy metal rock1	253	World Fusion
29	RockFolk	104	Bossanova3	179	Heavy metal rock2	254	Asia samba
30	RockPop	105	Bossanova4	180	70'Rock	255	Traditional Reggae
31	HardRock	106	Bossanova5	181	80'Rock	256	Middle East tango1
32	Hard_3beat	107	Calypso	182	Middle Eastern rock	257	Reggae-Pop
33	Plena	108	Tango2	183	Traditional rock	258	Roots Reggae
34	Dance1	109	Tango3	184	Rock disco	259	ReggaeBeat1
35	Dance2	110	March1	185	Britpop1	260	ReggaeBeat2
36	Dance3	111	March2	186	Britpop2	261	Dancehall
37	Dance4	112	March3	187	NewRock	262	Middle East tango2
38	Dance5	113	March4	188	Modern dance1	263	Middle East tango3
39	Dance6	114	polka1	189	Modern dance2	264	Middle East tango4
40	Dance7	115	Polka2	190	Modern dance3	265	Reggae March1
41	Dance8	116	Polka3	191	Modern dance4	266	Reggae March2
42	Dance9	117	Waltz1	192	Modern dance5	267	Reggae March3
43	Dance10	118	Waltz2	193	New century1	268	Reggae March4
44	Bachata1	119	Waltz3	194	New century2	269	Classical polka
45	Bachata2	120	China1	195	New century3	270	Mento
46	Soul_funk	121	China2	196	Rock Dance1	271	Classical Waltz1
47	Euro_soul	122	China3	197	Rock Dance2	272	Classical Waltz2
48	Funky_soul1	123	Thailand	198	Jazz bachata1	273	Classical Waltz3
49	Funky_soul2	124	Mideast	199	Jazz bachata1	274	Chinese Classical1
50	Funky_soul3	125	pop	200	Psychedelic 1	275	Chinese Classical2
51	Funky_soul4	126	love_ballad	201	Psychedelic 2	276	Chinese Classical3
52	Funky_soul5	127	EasyBeat	202	Post Rock	277	Chamber pop
53	Slow_soul1	128	SoftBeat	203	Soft Rock	278	Techno-Tribal
54	Slow_soul2	129	pop_samba1	204	Goth Psychedelic	279	Classical ballad1
55	Slow_soul3	130	pop_samba2	205	SoulPsychedelic 1	280	Classical ballad2
56	Funky_soul6	131	Shuffle	206	SoulPsychedelic 2	281	Light ballad
57	Funky_soul7	132	Jazz Band	207	SoulPsychedelic 3	282	pop_classic
58	Funky_soul8	133	Shuffle1	208	SoulPsychedelic 4	283	Britpo samba1
59	Soul1	134	Shuffle2	209	Psychedelic swing	284	Britpo samba2
60	Soul2	135	Slow_folk	210	funky_soul1	285	Downtempo
61	Soul3	136	Step	211	Reggae soul1	286	Big Beat
62	Soul4	137	16ballad1	212	Reggae soul2	287	Trip-Hop1
63	Soul5	138	16ballad2	213	Space	288	Trip-Hop2
64	Newsoul	139	love_ballad1	214	Free Psychedelic 1	289	Rhythm ballad
65	Big_band1	140	love_ballad2	215	Free Psychedelic 2	290	Lyric step
66	Big_band2	141	Swing1	216	Free Psychedelic 3	291	Lyric rhythm1
67	Blue_grass	142	Swing2	217	Free Psychedelic 4	292	Lyric rhythm2
68	Jazz_samba	143	Swing3	218	Free jazz	293	Slow ballad1
69	Jazz_waltz1	144	Reggae	219	Country Blues	294	Slow ballad2
70	Jazz1	145	Rhumba1	220	Electric Blues	295	Xinjiang 1
71	Jazz2	146	Rhumba2	221	Folk-Blues	296	Xinjiang 2
72	Swing1	147	Rhumba3	222	Jazz Blues	297	Henan
73	Swing2	148	Rhumba4	223	Jump Blues	298	Dongbei
74	Swing3	149	Salsa	224	New Orleans Blues	299	Shanbei

APPENDIX III DEMO SONGS

0	Heippanpo	40	Isola di Capri
1	Nocturne	41	Carmen
2	In_rain	42	Carmen aragon
3	Mirliton	43	Carman Overture
4	Airg-string	44	Itsy Bitsy Spider
5	canon	45	Clementine sonata
6	First Noel	46	Croatian Rhapsody
7	Frosty	47	Radetzky March
8	Minuet in G major	48	Blue Danube
9	Enter	49	dream wedding
10	Bach's Minute	50	The Magic Flute-overture
11	American Patrol	51	Mozart
12	o christmas tree	52	Santa Claus Is Coming To Town
13	Oh My Darling Clementine	53	Christmas Eve
14	rudolph the red nose reindeer	54	Mozart no. 40
15	Silver	55	Susanna
16	Beethoven sonata	56	The fountain
17	O Sole Mio	57	A Maiden's Prayer
18	Piano concerto	58	The four seasons, spring
19	Winter	59	swan lake
20	long time ago	60	For Alice
21	Romance De Amor	61	William Tell Overture
22	A concerto to love	62	Smile polka
23	Music Box Dancer	63	SPANISH GYPSY DANCE
24	annipolka	64	Turkish March
25	The river of Babylon	65	Four little swan
26	White Christmas	66	Abide With Me
27	polonaise	67	The song of the spring
28	Katyusha	68	Minute Waltz
29	Red River Valley	69	Gavotte
30	Brandenburg concertos	70	Schubert serenade
31	Russian dance	71	Serenade - Haydn
32	the lovely bug fly	72	Moments Musicaux
33	The matador song	73	Hungarian Dances
34	cuckoo waltz	74	Yankee doodle
35	Old France	75	waltz
36	habanera	76	Pathetique iii
37	Waltz of the Flowers	77	Italy polka
38	Fantasia off the cuff	78	minuet
39	Waltz in G flat major	79	Melody in the rain

TECHNICAL SPECIFICATION / TECHNISCHE SPECIFICATIE / TECHNISCHE DATEN / ESPECIFICACIONES TÉCNICAS / SPÉCIFICATIONS TECHNIQUES / SPECYFIKACJA TECHNICZNA

Product colour	: Black
Number of keys	: 61
Display	: LCD
Power Supply	: 100-240VAC 50/60Hz (9V Adapter)
Weight	: 13,35 kg
Dimensions	: 960 x 363 x 195mm (with stand 795mm height)
Included accessories	: Stand, Power adapter

The specifications are typical. The actual values can slightly change from one unit to the other. Specifications can be changed without prior notice.

The products referred to in this manual conform to the European Community Directives to which they are subject:

European Union

Tronios B.V.,
Bedrijvenpark Twente Noord 18,
7602KR Almelo, The Netherlands

2014/35/EU

2014/30/EU

2011/65/EC



United Kingdom

Tronios Ltd.,
130 Harley Street,
London W1G 7JU, United Kingdom

S.I. 2016:1101

S.I. 2016:1091

S.I. 2012:3032



Specifications and design are subject to change without prior notice.

www.tronios.com

Copyright © 2024 by Tronios The Netherlands



Keyboard Bench 40-60cm

Ref. nr.: 180.211



**INSTRUCTION MANUAL
GEBRUIKSAANWIJZING
GEBRAUCHSANLEITUNG
MANUAL DE INSTRUCCIONES
MANUEL D'INSTRUCTIONS
INSTRUKCJA OBSŁUGI**

ASSEMBLY INSTRUCTIONS

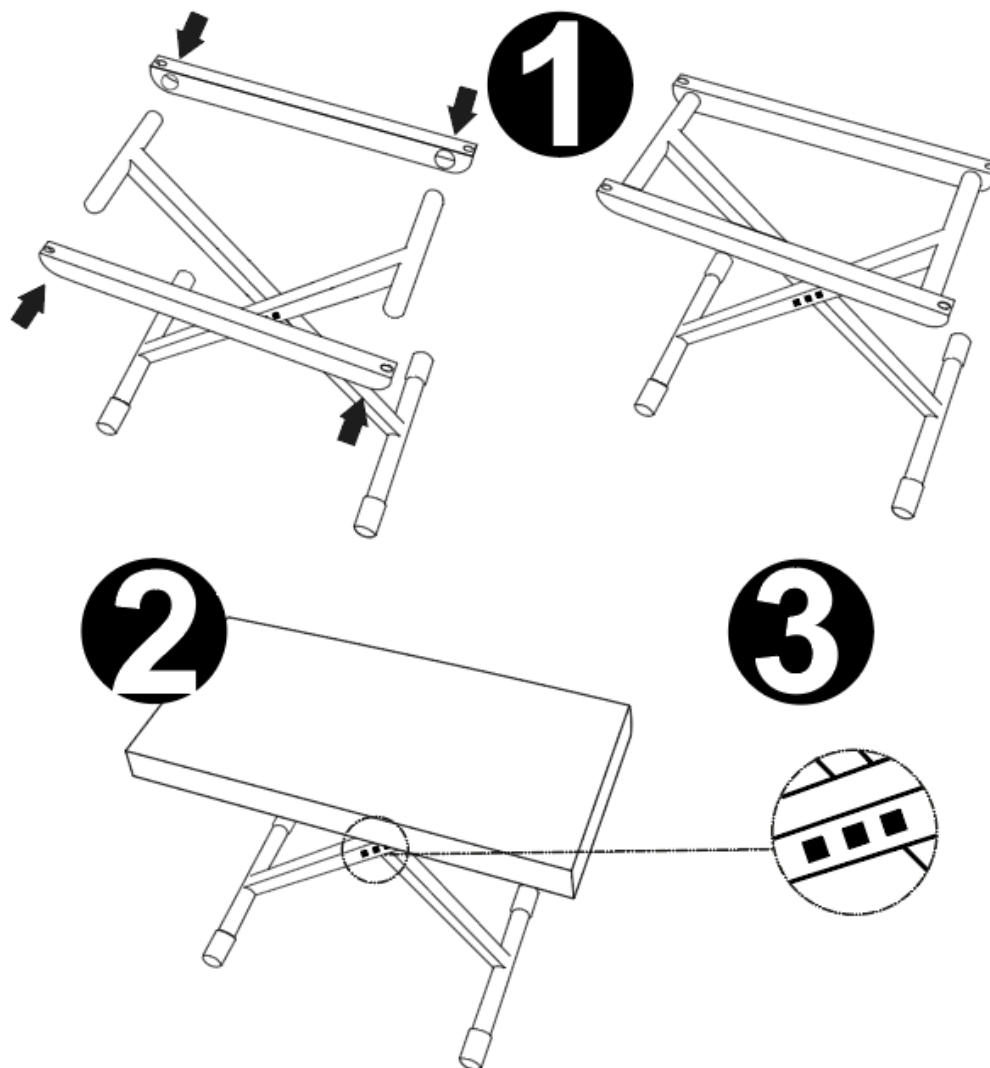

1. Attach the longitudinal beams to the cross-stand according to the drawing above.
2. Attach the upholstery by securing it with the supplied bolts (4x), after aligning the holes in the seat and longitudinal beams.
3. Adjust the bench to the correct height by using one of the three adjustment holes (43, 48 or 54cm height).
4. Sit down and play music like never before.

TECHNICAL SPECIFICATION

Material:	Metal
Dimension (internal):	530 x 310 x 540 mm
Height min.:	400mm
Height max.:	600mm
Max weight load (kg):	100,00
Weight (kg):	3,50

The specifications are typical. The actual values can slightly change from one unit to the other. Specifications can be changed without prior notice.

Specifications and design are subject to change without prior notice..

www.tronios.com