

VONYX

VX210 Full PA Sound System

Ref. nr.: 170.110



INSTRUCTION MANUAL
GEBRUIKSAANWIJZING
GEBRAUCHSANLEITUNG
MANUAL DE INSTRUCCIONES
MANUEL D'INSTRUCTIONS
INSTRUKCJA OBSŁUGI
NÁVOD K POUŽITÍ

ENGLISH

Congratulations to the purchase of this Vonyx product. Please read this manual thoroughly prior to using the product in order to benefit fully from all features.

Read the manual prior to using the product. Follow the instructions in order not to invalidate the warranty. Take all precautions to avoid fire and/or electrical shock. Repairs must only be carried out by a qualified technician in order to avoid electrical shock. Keep the manual for future reference.

- Prior to using the product, please ask advice from a specialist. When the product is switched on for the first time, some smell may occur. This is normal and will disappear after a while.
- The product contains voltage carrying parts. Therefore do NOT open the housing.
- Do not place metal objects or pour liquids into the product. This may cause electrical shock and malfunction.
- Do not place the product near heat sources such as radiators, etc. Do not place the product on a vibrating surface. Do not cover the ventilation holes.
- The product is not suitable for continuous use.
- Be careful with the mains lead and do not damage it. A faulty or damaged mains lead can cause electrical shock and malfunction.
- When unplugging the product from a mains outlet, always pull the plug, never the lead.
- Do not plug or unplug the product with wet hands.
- If the plug and/or the mains lead are damaged, they need to be replaced by a qualified technician.
- If the product is damaged to such an extent that internal parts are visible, do NOT plug the product into a mains outlet and DO NOT switch the unit on. Contact your dealer. Do NOT connect the product to a rheostat or dimmer.
- To avoid fire and shock hazard, do not expose the product to rain and moisture.
- All repairs should be carried out by a qualified technician only.
- Connect the product to an earthed mains outlet (220-240Vac/50Hz) protected by a 10-16A fuse.
- During a thunderstorm or if the product will not be used for a longer period of time, unplug it from the mains. The rule is: Unplug it from the mains when not in use.
- If the product has not been used for a longer period of time, condensation may occur. Let the unit reach room temperature before you switch it on. Never use the product in humid rooms or outdoors.
- To prevent accidents in companies, you must follow the applicable guide lines and follow the instructions.
- Do not repeatedly switch the product on and off. This shortens the life time.
- Keep the product out of the reach of children. Do not leave the product unattended.
- Do not use cleaning sprays to clean switches. The residues of these sprays cause deposits of dust and grease. In case of malfunction, always seek advice from a specialist.
- Do not force the controls.
- If this product is with speaker inside which can cause magnetic field. Keep the product at least 60cm away from computer or TV.
- If this product have a built-in lead-acid rechargeable battery. Please recharge the battery every 3 months if you are not going to use the product for a long period of time. Otherwise the battery may be permanently damaged.
- If the battery is damaged please replace with same specifications battery. And dispose the damaged battery environment friendly.
- If the product has fallen, always have it checked by a qualified technician before you switch the product on again.
- Do not use chemicals to clean the unit. They damage the varnish. Only clean the product with a dry cloth.
- Keep away from electronic equipment that may cause interference.
- Only use original spares for repairs, otherwise serious damage and/or dangerous radiation may occur.
- Switch the product off prior to unplugging it from the mains and/or other equipment. Unplug all leads and cables prior to moving the product.
- Make sure that the mains lead cannot be damaged when people walk on it. Check the mains lead before every use for damages and faults!
- The mains voltage is 220-240Vac/50Hz. Check if power outlet match. If you travel, make sure that the mains voltage of the country is suitable for this product.
- Keep the original packing material so that you can transport the product in safe conditions.



This mark attracts the attention of the user to high voltages that are present inside the housing and that are of sufficient magnitude to cause a shock hazard.



This mark attracts the attention of the user to important instructions that are contained in the manual and that he should read and adhere to.

The product has been certified CE. It is prohibited to make any changes to the product. They would invalidate the CE certificate and their guarantee!

NOTE: To make sure that the product will function normally, it must be used in rooms with a temperature between 5°C/41°F and 35°C/95°F.



Electric products must not be put into household waste. Please bring them to a recycling centre. Ask your local authorities or your dealer about the way to proceed. The specifications are typical. The actual values can slightly change from one unit to the other. Specifications can be changed without prior notice.

Do not attempt to make any repairs yourself. This would invalid your warranty. Do not make any changes to the product. This would also invalid your warranty. The warranty is not applicable in case of accidents or damages caused by inappropriate use or disrespect of the warnings contained in this manual. Vonyx cannot be held responsible for personal injuries caused by a disrespect of the safety recommendations and warnings. This is also applicable to all damages in whatever form.

UNPACKING INSTRUCTION

CAUTION! Carefully unpack the box upon receipt. Check the contents to ensure that all parts are present and have been received in good condition. Notify the shipper immediately and retain packaging material if any parts appear damaged from shipping or the package itself shows signs of mishandling. Save the package and all packaging materials. If the product must be returned, it is important that the product is returned in the original factory box and packaging. If the device has been exposed to drastic temperature fluctuation (e.g. after transportation), do not switch it on immediately. The arising condensation water might damage your device. Leave the device switched off until it has reached room temperature.

POWER SUPPLY

The label on the back/under side of the product indicates the mains voltage to which it must be connected. Check that the mains voltage corresponds to this. Any other voltage than the one indicated may cause irreparable damage to the unit. The unit must also be connected directly to the mains voltage and no dimmer or adjustable power supply may be used.



Always connect the device to a protected circuit (circuit breaker or fuse). Make sure the device has an appropriate electrical ground to avoid the risk of electrocution or fire.

REPLACING THE FUSE

If the fuse is defective, replace the fuse with a fuse of the same type and value. Before replacing the fuse, unplug mains lead. Procedure:

- Step 1: Open the fuse holder on the rear panel with a fitting screwdriver.
- Step 2: Remove the old fuse from the fuse holder.
- Step 3: Install the new fuse in the fuse holder.
- Step 4: Replace the fuse holder in the housing.

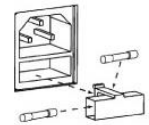

OPERATION PANEL

- 1. MICROPHONE INPUT**
Balanced XLR input for connecting a dynamic microphone.
- 2. LINE INPUT**
Unbalanced 6.3mm line jack input for connecting a guitar, synthesizer, CD-player or other line-level devices.
- 3. BASS**
Rotate to adjust the low (bass) tones of the corresponding channel.
- 4. TREBLE**
Rotate to adjust the high (treble) tones of the corresponding channel.
- 5. LEVEL**
Rotate to adjust the volume level of the corresponding channel.
- 6. FX**
Rotate to adjust the fx effect level of the corresponding channel.
- 7. LINE INPUT**
RCA line input.
- 8. DELAY LEVEL**
Adjust the mix level of the effect sound.
- 9. DELAY TIME**
Adjust the time interval of the delays.
- 10. DELAY REPEAT**
Adjust the rate of the delays.
- 11. TREBLE**
Rotate to adjust the high (treble) tones of all channels.
- 12. MID**
Rotate to adjust the mid tones of all channels.
- 13. BASS**
Rotate to adjust the low (bass) tones of all channels.
- 14. AUX INPUT**
Unbalanced 6.3mm auxiliary jack input.
- 15. AUX OUTPUT**
Unbalanced 6.3mm auxiliary jack output.
- 16. AUX INPUT**
RCA auxiliary input. Signal is sent to the speaker output directly.
- 17. REC OUTPUT**
RCA REC output to connect with a tape deck, soundcard, or portable recorder. The signal mirrors the speaker output.
- 18. MP3 BUTTON CLUSTER**
Stop – press to stop play.
Play/pause – press to (re)start or pause playback.
Previous – press to change to previous track. Press and hold to decrease track volume.
Next – press to change to next track. Press and hold to increase track volume.
Mode – press to switch modes.
- 19. USB**
- 20. SD**



21. AUX LEVEL

Rotate to adjust the AUX channel volume level.

22. MASTER LEVEL

Rotate to adjust the master volume level.

REAR PANEL

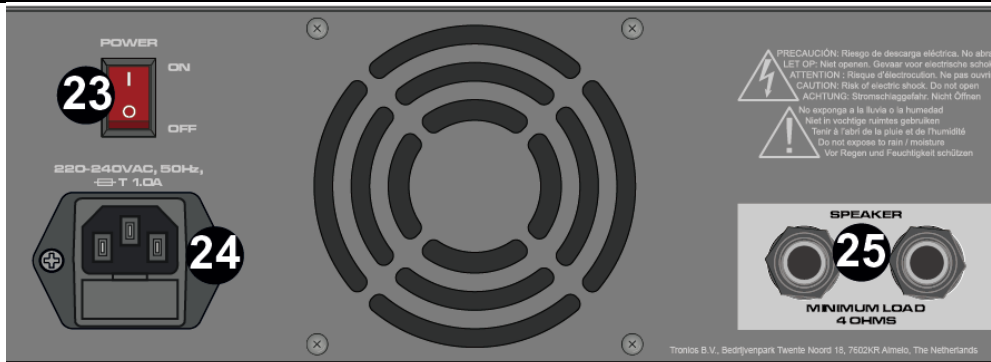

23. POWER ON/OFF

Press to turn the device on/off.

24. AC IN / FUSE HOLDER

Socket for plugging in the supplied power cord. For instructions on how to change the fuse, see “REPLACING THE FUSE”.

25. SPEAKER OUTPUT

6,3mm speaker output connectors.

SPEAKERS

26. SPEAKER CONNECTOR

6,3mm jack speaker connectors.

27. SPEAKER CONNECTOR

Screw type speaker connectors.

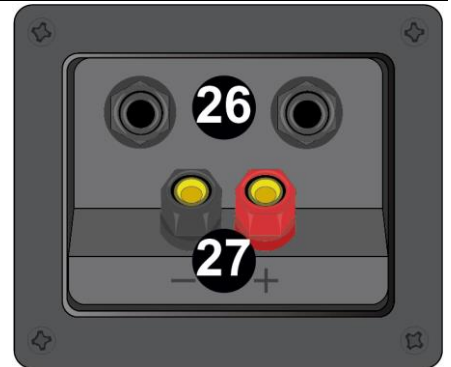

CONNECTING WITH BT



1. Activate the BT-function on your device (mobile phone, tablet etc.) from which you want to play the music. See the operating instructions for that device.
2. Use the “MODE” button to activate the BT-function.
3. Select “VX210” on your BT-device and initiate the BT-connection.

If a password is required, enter "0000".

Attention: The BT distance is approx. 10 meter without any barrier.

NEDERLANDS

Hartelijk dank voor de aanschaf van dit Vonyx product. Neemt u a.u.b. een paar momenten de tijd om deze handleiding zorgvuldig te lezen, aangezien wij graag willen dat u onze producten snel en volledig gebruikt.

Lees deze handleiding eerst door alvorens het product te gebruiken. Volg de instructies op anders zou de garantie wel eens kunnen vervallen. Neem ook altijd alle veiligheidsmaatregelen om brand en/of een elektrische schok te voorkomen. Tevens is het ook raadzaam om reparaties / modificaties e.d. over te laten aan gekwalificeerd personeel om een elektrische schok te voorkomen. Bewaar deze handleiding ook voor toekomstig gebruik.

- Bewaar de verpakking zodat u indien het apparaat defect is, dit in de originele verpakking kunt opsturen om beschadigingen te voorkomen.
- Voordat het apparaat in werking wordt gesteld, altijd eerst een deskundige raadplegen. Bij het voor de eerste keer inschakelen kan een bepaalde reuk optreden. Dit is normaal en verdwijnt na een poos.
- In het apparaat bevinden zich onder spanning staande onderdelen; open daarom NOOIT dit apparaat.
- Plaats geen metalen objecten en mors geen vloeistof in het effect. Dit kan leiden tot elektrische schokken of defecten.
- Toestel niet opstellen in de buurt van warmtebronnen zoals radiatoren etc. en niet op een vibrerende onder- grond plaatsen. Dek ventilatieopeningen nooit af.
- Het apparaat is niet geschikt voor continu gebruik.
- Wees voorzichtig met het netsnoer en beschadig deze niet. Als het snoer kapot of beschadigd is, kan dit leiden tot elektrische schokken of defecten.
- Als u de stekker uit het stopcontact neemt, trek dan niet aan het snoer, maar aan de stekker.
- Om brand of elektrische schok te voorkomen, dient u dit apparaat niet bloot te stellen aan regen of vocht.
- Verwijder of plaats een stekker nooit met natte handen resp. uit en in het stopcontact.
- Indien zowel de stekker en/of netsnoer als snoeringang in het apparaat beschadigd zijn dient dit door een vakman hersteld te worden.
- Indien het apparaat zo beschadigd is dat inwendige (onder)delen zichtbaar zijn mag de stekker NOOIT in het stopcontact worden geplaatst en het apparaat NOOIT worden ingeschakeld. Neem in dit geval contact op met de dealer.
- Sluit het apparaat nooit op een dimmer aan.
- Reparatie aan het apparaat dient te geschieden door een vakman of een deskundige.
- Sluit het apparaat alleen aan op een 220-240VAC / 50Hz (geaard) stopcontact, verbonden met een 10-16A meterkastgroep.
- Bij onweer altijd de stekker uit het stopcontact halen, zo ook wanneer het apparaat voor een langere tijd niet gebruikt wordt. Stelregel: Bij geen gebruik stekker verwijderen.
- Als u het apparaat lang niet gebruikt heeft en het weer wil gebruiken kan er condens ontstaan; laat het apparaat eerst op kamertemperatuur komen alvorens het weer in werking te stellen.
- Apparaat nooit in vochtige ruimten en buiten gebruiken.
- Om ongevallen in bedrijven te voorkomen moet rekening worden gehouden met de daarvoor geldende richtlijnen en moeten de aanwijzingen/waarschuwingen worden gevolgd.
- Het apparaat buiten bereik van kinderen houden. Bovendien mag het apparaat nooit onbeheerd gelaten worden.
- Gebruik geen schoonmaakspray om de schakelaars te reinigen. Restanten van deze spray zorgen ervoor dat smeer en stof ophopen. Raadpleeg bij storing te allen tijde een deskundige.
- Gebruik geen overmatige kracht bij het bedienen van het apparaat.
- Dit apparaat kan magnetisch veld veroorzaken. Houd dit apparaat ten minste 60 cm afstand van de computer of tv.
- Indien dit apparaat beschikt over een loodaccu, dient deze tenminste elke 3 maanden opgeladen te worden indien deze voor een langere periode niet wordt gebruikt anders bestaat de kans dat de accu permanent beschadigd.
- Bij een ongeval met dit product altijd eerst een deskundige raadplegen alvorens opnieuw te gebruiken.
- Tracht het apparaat niet schoon te maken met chemische oplossingen. Dit kan de lak beschadigen. Gebruik een droge doek om schoon te maken.
- Blijf uit de buurt van elektronische apparatuur die bromstoringen zouden kunnen veroorzaken.
- Bij reparatie dienen altijd originele onderdelen te worden gebruikt om onherstelbare beschadigingen en/of ontoelaatbare straling te voorkomen.
- Schakel eerst het toestel uit voordat u het netsnoer verwijdert. Verwijder netsnoer en aansluitsnoeren voordat u dit product gaat verplaatsen.
- Zorg ervoor dat het netsnoer niet beschadigd/defect kan raken wanneer mensen erover heen lopen. Het netsnoer vóór ieder gebruik controleren op breuken/defecten!
- In Nederland/België is de netspanning 220-240Vac/50Hz. Indien u reist (en u neemt het apparaat mee) informeer dan naar de netspanning in het land waar u verblijft.



Deze markering wordt weergegeven om u erop attent te maken dat een levensgevaarlijke spanning in het product aanwezig is en dat bij aanraking van deze delen een elektrische schok wordt verkregen.



Deze markering wordt weergegeven om u erop te wijzen dat de instructie zeer belangrijk is om te lezen en/of op te volgen.

OPMERKING: Om zeker te zijn van een correcte werking, dient u dit apparaat in een ruimte te gebruiken waar de temperatuur tussen de 5°C/41°F en 35°C/95°F ligt.



Raadpleeg eventueel www.wecycle.nl en/of www.vrom.nl v.w.b. het afdanken van elektronische apparaten in het kader van de WEEE-regeling. Vele artikelen kunnen worden gerecycled, gooi ze daarom niet bij het huisvuil maar lever ze in bij een gemeentelijk depot of uw dealer. Lever ook afgedankte batterijen in bij uw gemeentelijk depot of bij de dealer, zie www.stibat.nl

Alle (defecte) artikelen dienen gedurende de garantieperiode altijd retour te worden gezonden in de originele verpakking. Voer zelf geen reparaties uit aan het toestel; in elk geval vervalt de totale garantie. Ook mag het toestel niet eigenmachtig worden gemodificeerd, ook in dit geval vervalt de totale garantie. Ook vervalt de garantie bij ongevallen en beschadigingen in elke vorm t.g.v. onoordeelkundig gebruik en het niet in acht nemen van het gestelde in deze gebruiksaanwijzing. Tevens aanvaardt Vonyx geen enkele aansprakelijkheid in geval van persoonlijke ongelukken als gevolg van het niet naleven van veiligheidsinstructies en waarschuwingen. Dit geldt ook voor gevolgschade in welke vorm dan ook.

UITPAKKEN

LET OP! Pak na ontvangst de doos zorgvuldig uit. Controleer of alle onderdelen aanwezig- en in goede staat ontvangen zijn. Bij transportschade of bij het ontbreken van onderdelen onmiddellijk de verkopende partij inlichten. Bewaar de verpakking en het verpakkingsmateriaal. Indien het product moet worden teruggestuurd, is het belangrijk dat het product in originele verpakking wordt geretourneerd. Schakel het apparaat niet onmiddellijk in als het apparaat is blootgesteld aan drastische temperatuurverschillen (bv. na het transport). De ontstane condensatie kan het apparaat beschadigen. Zorg ervoor dat het apparaat eerst op kamertemperatuur komt alvorens het aan te sluiten.

AANSLUITSPANNING

Op het label aan de achterzijde/onderzijde van het product staat aangegeven op welke netspanning deze moet worden aangesloten. Controleer of de netspanning hiermee overeenkomt. Bij alle andere netspanningen dan aangegeven kan het apparaat onherstelbaar worden beschadigd. Tevens moet het apparaat direct op de netspanning worden aangesloten en mag géén dimmer of regelbare voeding worden gebruikt.



Sluit het apparaat altijd aan op een beschermd circuit (aardlekschakelaar of zekering). Zorg ervoor dat het apparaat voldoende elektrisch is geaard om het risico op elektrocutie of brand te vermijden.

VERVANGEN ZEKERING

Indien de zekering defect is, dient u de zekering te vervangen door een zekering van hetzelfde type en waarde. Voor het vervangen van de zekering, schakel eerst de stroom uit en volg de onderstaande stappen.

Procedure:

Stap 1: Open de zekeringhouder op het achter paneel met een passende platte schroevendraaier.

Stap 2: Verwijder de oude zekering uit de zekeringhouder.

Stap 3: Installeer de nieuwe zekering in de zekeringhouder.

Stap 4: Plaats de zekeringhouder in de behuizing.

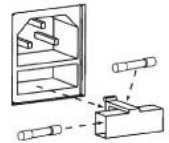

BEDIENINGSPANEEL

1. MICROFOONINGANG

Gebalanceerde XLR-ingang voor de aansluiting van een dynamische microfoon.

2. LIJNINGANG

Ongebalanceerde 6,3 mm lijningang voor het aansluiten van een gitaar, synthesizer, CD-speler of andere apparaten op lijnniveau.

3. BASS

Draaien om de lage tonen (bass) van het betreffende kanaal aan te passen.

4. TREBLE

Draaien om de hoge (treble) tonen van het betreffende kanaal aan te passen.

5. LEVEL

Draaien om het volume van het betreffende kanaal aan te passen.

6. FX

Draaien om het fx effect niveau van het betreffende kanaal aan te passen.

7. LIJNINGANG

RCA lijningang.

8. DELAY LEVEL

Pas het mixniveau van het effectgeluid aan.

9. DELAY TIME

Pas het tijdsinterval van de vertragingen aan.

10. DELAY REPEAT

Pas de snelheid van de vertragingen aan.

11. TREBLE

Draaien om de hoge tonen (treble) van alle kanalen aan te passen.

12. MID

Draaien om de middentonen van alle kanalen aan te passen.

13. BASS

Draaien om de lage tonen (bass) van alle kanalen aan te passen.

14. AUX-INGANG

Ongebalanceerde 6,3 mm auxiliary jack ingang.

15. AUX-UITGANG

Ongebalanceerde 6,3 mm auxiliary jack uitgang.

16. AUX INGANG

RCA auxiliary-ingang. Het signaal wordt rechtstreeks naar de luidsprekeruitgang gestuurd.

17. REC UITGANG

RCA REC-uitgang voor aansluiting op een cassettedeck, geluidskaart of draagbare recorder. Het signaal wordt naar de luidsprekeruitgang gestuurd.

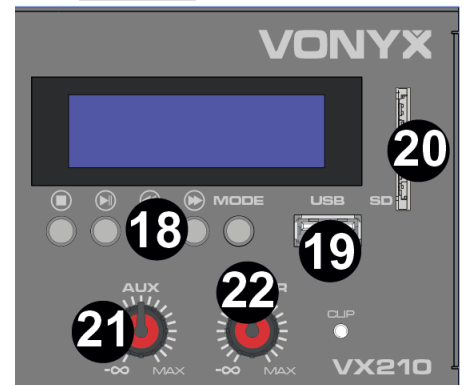

18. MP3 KNOPPENCLUSTER

Stop – indrukken om het afspelen te stoppen.

Play/pause – indrukken om de weergave te (her)starten of te pauzeren.

Previous – indrukken om naar het vorige nummer te gaan. Ingedrukt houden om het volume van het nummer te verlagen.

Next – indrukken om naar het volgende nummer te gaan. Ingedrukt houden om het volume van het nummer te verhogen.

Mode – indrukken om van modus te veranderen.

19. USB

20. SD

21. AUX VOLUMEREGELAAR

Draaien om het volume van het AUX-kanaal aan te passen.

22. MASTER VOLUMEREGELAAR

Draaien om het hoofdvolume (master) aan te passen.

ACHTERPANEEL

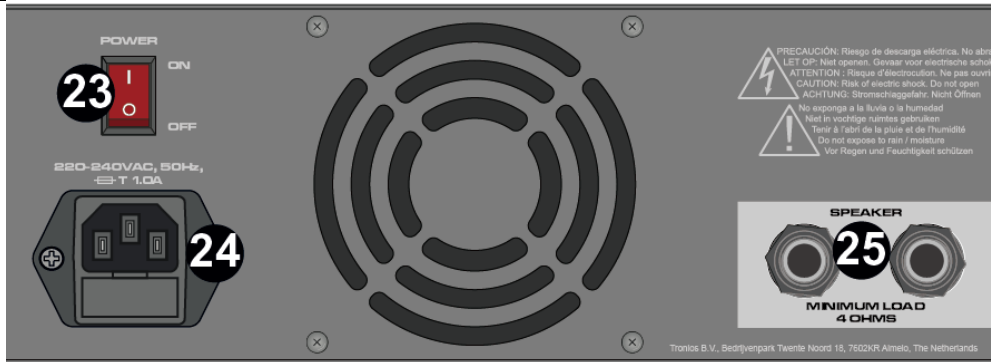

23. AAN/UIT

Indrukken om het apparaat aan/uit te zetten.

24. AC IN / ZEKERINGHOUDER

Aansluiting voor het bijgeleverde netsnoer. Voor instructies over het vervangen van de zekering, zie "VERVANGEN ZEKERING".

25. LUIDSPREKERUITGANG

6,3mm luidspreker uitgangsaansluitingen.

LUIDSPREKERS

26. LUIDSPREKERAANSLUITING

6,3 mm jack luidsprekeraansluitingen.

27. LUIDSPREKERAANSLUITING

Schroef-type luidspreker connectoren.

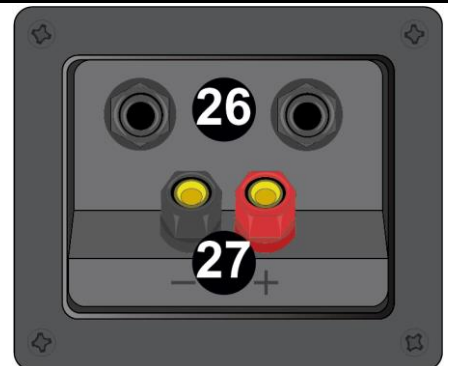

VERBINDEN MET BT



1. Activeer de BT-functie op uw apparaat (mobiele telefoon, tablet etc.) waarvan u muziek wilt afspelen. Zie de gebruiksaanwijzing van dat apparaat.
2. Gebruik de "MODE"-toets om de BT-functie te activeren.
3. Selecteer "VX210" op uw BT-apparaat en maak de verbinding.

Indien er om een wachtwoord wordt gevraagd, voer "0000" in.

Opmerking: De BT heeft een bereik van ongeveer 10 meter zonder enkele barrière.

DEUTSCH

Vielen Dank für den Kauf dieses Vonyx gerat. Nehmen Sie sich einen Augenblick Zeit, um diese Anleitung sorgfältig durchzulesen, damit sie die Möglichkeiten, die unser Produkt bietet, sofort voll ausnutzen können.

Lesen Sie erst die Anleitung vollständig vor der ersten Inbetriebnahme durch. Befolgen Sie die Anweisung, da sonst jeglicher Garantieanspruch verfällt. Treffen Sie stets alle Sicherheits-vorkehrungen um Feuer und/oder Stromschlag zu vermeiden. Reparaturen dürfen nur von qualifiziertem Fachpersonal ausgeführt werden, um Stromschlag zu vermeiden. Bewahren Sie diese Anleitung für spätere Bezugnahme auf.

- Bewahren Sie die Verpackung auf, um das Gerät im Bedarfsfall sicher transportieren zu können.
 - Bevor das Gerät in Betrieb genommen wird, muss es erst von einem Fachmann überprüft werden. Bei der ersten Benutzung kann etwas Geruch auftreten. Das ist normal und verschwindet nach einer Weile
 - Das Gerät enthält unter Spannung stehende Teile. Daher NIEMALS das Gehäuse öffnen.
 - Keine Metallgegenstände oder Flüssigkeiten ins Gerät dringen lassen. Sie können zu Stromschlag und Defekten führen.
 - Gerät nicht in der Nähe von Wärmequellen wie Heizkörpern aufstellen. Nicht auf eine vibrierende Oberfläche stellen. Niemals die Belüftungsschlitze abdecken.
 - Das Gerät ist nicht für Dauerbetrieb geeignet.
 - Gehen Sie vorsichtig mit dem Netzkabel um und beschädigen Sie es nicht. Eine beschädigte Netzschnur kann zu Stromschlag und Defekten führen.
 - Wenn Sie das Gerät vom Netz trennen, immer am Stecker ziehen, niemals an der Schnur.
 - Um Feuer und Stromschlag zu vermeiden, das Gerät vor Regen und Feuchtigkeit schützen.
 - Den Stecker nie mit nassen Händen in eine Netzsteckdose stecken oder abziehen.
 - Wenn sowohl der Stecker und/oder die Netzschnur bzw. der Kabeleintritt ins Gerät beschädigt sind, müssen sie von einem Fachmann repariert werden.
 - Wenn das Gerät so beschädigt ist, dass Innenteile sichtbar sind, darf der Stecker NICHT in eine Steckdose gesteckt werden und das Gerät darf NICHT eingeschaltet werden. Wenden Sie sich in dem Fall an Ihren Fachhändler. Das Gerät darf nicht an einen Dimmer angeschlossen werden.
 - Reparaturen dürfen nur von einem Fachmann oder Sachverständigen ausgeführt werden.
 - Das Gerät nur an eine geerdete 10-16A Netzsteckdose mit 220-240V AC/50Hz Spannung anschließen.
 - Bei Gewitter oder längerem Nichtgebrauch den Netzstecker abziehen. Die Regel gilt: Bei Nichtgebrauch Netzstecker abziehen.
 - Wenn das Gerät längere Zeit nicht benutzt wurde, kann sich Kondenswasser gebildet haben. Lassen Sie das Gerät erst auf Zimmertemperatur kommen, bevor Sie es einschalten.
- Das Gerät nicht in feuchten Räumen oder im Freien benutzen.
 - Um Unfällen in der Öffentlichkeit vorzubeugen, müssen die geltenden Richtlinien beachtet und die Anweisungen/Warnungen befolgt werden.
 - Niemals das Gerät kurz hintereinander ein- und ausschalten. Dadurch verkürzt sich die Lebensdauer erheblich.
 - Das Gerät außerhalb der Reichweite von Kindern halten. Das Gerät niemals unbeaufsichtigt lassen.
 - Die Regler nicht mit Reinigungssprays reinigen. Diese hinterlassen Rückstände, die zu Staub- und Fettsammlungen führen. Bei Störungen immer einen Fachmann um Rat fragen.
 - Das Gerät nur mit sauberen Händen bedienen.
 - Das Gerät nicht mit Gewalt bedienen.
 - Wenn dieses Gerät eine Blei-Säure-Batterie hat, soll dies jede 3 Monate zumindest wieder aufgeladen werden, wenn es nicht für eine längere Zeit nicht benutzt wird, sonst ist es möglich, dass die Batterie dauerhaft beschädigt.
 - Nach einem Unfall mit dem Gerät immer erst einen Fachmann um Rat fragen, bevor Sie es wieder einschalten.
 - Keine chemischen Reinigungsmittel benutzen, die den Lack beschädigen. Das Gerät nur mit einem trockenen Tuch abwischen.
 - Nicht in der Nähe von elektronischen Geräten benutzen, die Brummstörungen verursachen können.
 - Bei Reparaturen nur die Original-Ersatzteile verwenden, um starke Schäden und/oder gefährliche Strahlungen zu vermeiden.
 - Bevor Sie das Netz- und/oder Anschlusskabel abziehen, erst das Gerät ausschalten. Netz- und Anschlusskabel abziehen, bevor Sie das Gerät umstellen.
 - Sorgen Sie dafür, dass das Netzkabel nicht beschädigt werden kann, wenn Menschen darüber laufen. Das Netzkabel vor jedem Einsatz auf Brüche/Schadstellen überprüfen.
 - In Deutschland beträgt die Netzspannung 220-240V AC / 50Hz. Wenn Sie das Gerät auf Reisen mitnehmen, prüfen Sie, ob die örtliche Netzspannung den Anforderungen des Geräts entspricht.



Dieses Zeichen weist den Benutzer darauf hin, dass lebensgefährliche Spannungen im Gerät anliegen, die bei Berührung einen Stromschlag verursachen.



Dieses Zeichen lenkt die Aufmerksamkeit des Benutzers auf wichtige Hinweise in der Anleitung hin, die unbedingt eingehalten werden müssen.

HINWEIS: Um einen einwandfreien Betrieb zu gewährleisten, muss die Raumtemperatur zwischen 5° und 35°C liegen.



Tronios BV Registrierungsnummer : DE51181017 (ElektroG).

Dieses Produkt darf am Ende seiner Lebensdauer nicht über den normalen Haushaltsabfall entsorgt werden, sondern muss an einem Sammelpunkt für das Recycling abgegeben werden. Hiermit leisten Sie einen wichtigen Beitrag zum Schutze unserer Umwelt.

Tronios BV Registrierungsnummer : 21003000 (BatterieG).

Lithiumbatterien und Akkupacks sollten nur im entladenen Zustand in die Altbatteriesammelgefäße bei Handel und bei öffentlich-rechtlichen Entsorgungsträgern gegeben werden. Bei nicht vollständig entladenen Batterien Vorsorge gegen Kurzschluss treffen durch Isolieren der Pole mit Klebestreifen. Der Endnutzer ist zur Rückgabe von Altbatterien gesetzlich verpflichtet.

Reparieren Sie das Gerät niemals selbst und nehmen Sie niemals eigenmächtig Veränderungen am Gerät vor. Sie verlieren dadurch den Garantieanspruch. Der Garantieanspruch verfällt ebenfalls bei Unfällen und Schäden in jeglicher Form, die durch unsachgemäßen Gebrauch und Nichtbeachtung der Warnungen und Sicherheitshinweise in dieser Anleitung entstanden sind. Vonyx ist in keinem Fall verantwortlich für persönliche Schäden in Folge von Nichtbeachtung der Sicherheitsvorschriften und Warnungen. Dies gilt auch für Folgeschäden jeglicher Form.

AUSPACKEN

Packen Sie das Gerät sofort nach Empfang aus und prüfen Sie den Inhalt. Wenn Teile fehlen oder beschädigt sind, benachrichtigen Sie sofort den Spediteur und bewahren Sie die Verpackung auf. Falls ein Gerät ins Werk zurückgeschickt werden muss, ist es wichtig, dass es in der Originalverpackung versandt wird.

Das Gerät darf nicht in Betrieb genommen werden, nachdem es von einem kalten in einen warmen Raum gebracht wurde. Das dabei entstehende Kondenswasser kann unter Umständen Ihr Gerät zerstören. Lassen Sie das Gerät so lange ausgeschaltet, bis es Raumtemperatur erreicht hat!

NETZANSCHLUSS

Die benötigte Versorgungsspannung steht auf dem Typenschild auf der Rückseite des Geräts. Die angegebenen Stromwerte entsprechen einem Durchschnittswert bei normalem Betrieb. Alle Geräte müssen direkt ans Netz angeschlossen werden und dürfen nicht über Dimmerpacks geschaltet werden. Bevor Sie eine Spannung anlegen, prüfen Sie, ob der Wert der zulässigen Spannung entspricht.



Verbinden Sie immer das Gerät an einem geschützten Schaltkreis (Leistungsschalter oder Sicherung). Stellen Sie sicher, das Gerät ist elektrisch geerdet, um das Risiko eines Stromschlags oder Feuer zu vermeiden.

SICHERUNGSWECHSEL

Wenn die Feinsicherung des Geräts defekt ist, darf diese nur durch eine Sicherung gleichen Typs ersetzt werden. Vor dem Sicherungswechsel ist das Gerät allpolig von der Netzspannung zu trennen (Netzsteckerziehen).

Vorgehensweise:

Schritt 1: Öffnen Sie den Sicherungshalter an der Geräterückseite mit einem passenden Schraubendreher.

Schritt 2: Entfernen Sie die defekte Sicherung aus dem Sicherungshalter.

Schritt 3: Setzen Sie die neue Sicherung in den Sicherungshalter ein.

Schritt 4: Setzen Sie den Sicherungshalter wieder im Gehäuse ein.

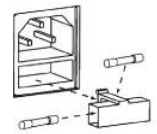

BEDIENFELD

1. MIKROFON-EINGANG

Symmetrischer XLR-Eingang zum Anschluss eines dynamischen Mikrofons.

2. LINE-EINGANG

Unsymmetrischer 6,3 mm Line-Klinken-Eingang für den Anschluss einer Gitarre, eines Synthesizers, eines CD-Players oder anderer Line-Geräte.

3. BASS

Drehen, um die Bässe des jeweiligen Kanals einzustellen.

4. TREBLE

Drehen, um die hohen Töne des jeweiligen Kanals einzustellen.

5. LEVEL

Drehen, um die Lautstärke des jeweiligen Kanals einzustellen.

6. FX

Drehen, um den Effektpegel des jeweiligen Kanals einzustellen.

7. LINE-EINGANG

RCA-Line-Eingang.

8. DELAY LEVEL

Einstellen des Mischpegels für den Effektsound.

9. DELAY TIME

Einstellen des Zeitintervalls für die Verzögerungen.

10. DELAY REPEAT

Anpassen der Geschwindigkeit von Verzögerungen.

11. TREBLE

Drehen, um die Höhen aller Kanäle einzustellen.

12. MID

Drehen, um die Mitteltöne aller Kanäle einzustellen.

13. BASS

Drehen, um die Bässe (Bass) aller Kanäle einzustellen.

14. AUX-EINGANG

Unsymmetrischer 6,3 mm Klinkeneingang.

15. AUX-UITGANG

Unsymmetrischer 6,3 mm Klinkenausgang.

16. AUX-EINGANG

RCA-Hilfseingang. Das Signal wird direkt an den Lautsprecherausgang geleitet.

17. REC-AUSGANG

RCA-REC-Ausgang zum Anschluss an ein Tapedeck, eine Soundkarte oder einen tragbaren Recorder. Das Signal wird an den Lautsprecherausgang weitergeleitet.

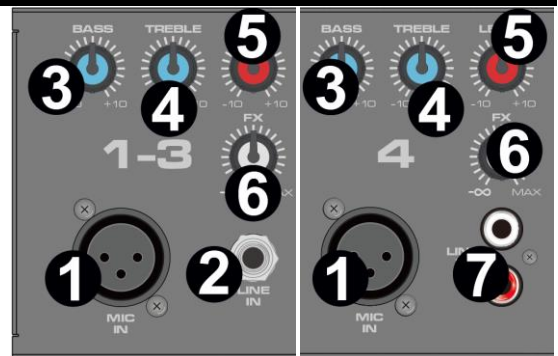

18. MP3-TASTENCLUSTER

Stop – drücken, um die Wiedergabe zu stoppen.

Play/pause – drücken, um die Wiedergabe (erneut) zu starten oder zu unterbrechen.

Previous – drücken, um zum vorherigen Titel zu wechseln. Gedrückt halten, um die Lautstärke des Titels zu verringern.

Next – drücken, um zum nächsten Titel zu wechseln. Gedrückt halten, um die Lautstärke des Titels zu erhöhen.

Mode – drücken, um den Modus zu ändern.

19. USB

20. SD

21. AUX LAUTSTÄRKEREGLER

Drehen, um die Lautstärke des AUX-Kanals einzustellen.

22. HAUPTLAUTSTÄRKEREGLER

Drehen, um die Gesamtlautstärke einzustellen.

RÜCKENPANEL

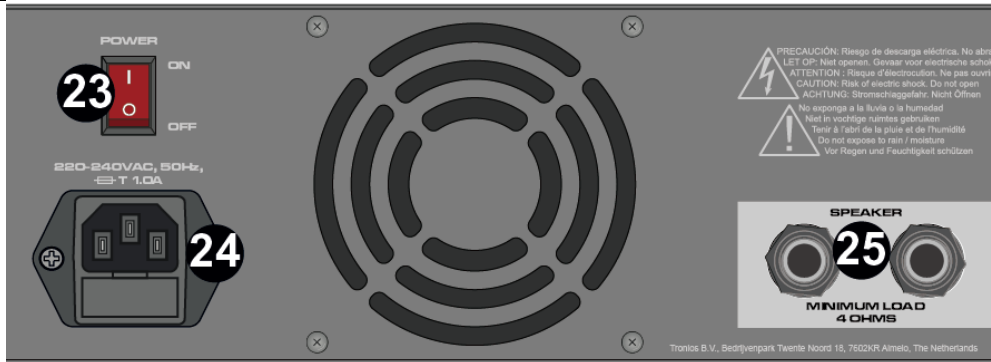

23. EIN/AUS

Drücken, um das Gerät ein-/auszuschalten.

24. AC IN / SICHERUNGSHALTER

Anschluss für das mitgelieferte Netzkabel. Anweisungen zum Auswechseln der Sicherung finden Sie unter "SICHERUNGSWECHSEL".

25. LAUTSPRECHERAUSGANG

6,3mm Lautsprecher-Ausgangsklemmen.

LAUTSPRECHERN

26. LAUTSPRECHERANSCHLUSS

6,3mm Klinken-Lautsprecheranschlüsse.

27. LAUTSPRECHERBUCHSE

Schraubbare Lautsprecheranschlüsse.

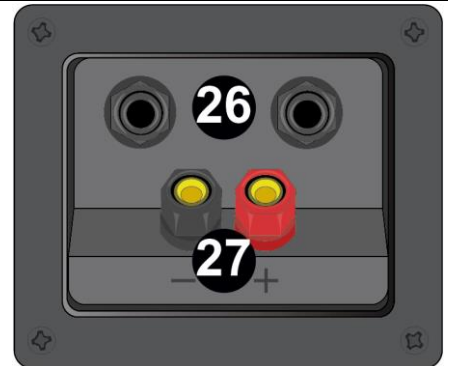

ANSCHLUSS AN BT



1. Aktivieren Sie die BT-Funktion auf Ihrem Gerät (Mobiltelefon, Tablet etc.), die Sie abspielen möchten. Siehe Bedienungsanleitung für dieses Gerät.
2. Drücken Sie die Taste "MODE" und aktivieren Sie die BT-Funktion.
3. Suchen Sie auf Ihrem BT-Gerät nach "VX210" und stellen Sie die Verbindung her.

Wenn Sie nach einem Passwort gefragt werden, geben Sie "0000" ein.

Hinweis: Das BT hat eine Reichweite von etwa 10 Metern ohne jede Barriere.

Felicitaciones a la compra de este producto Vonyx. Por favor lea atentamente este manual antes de usar el aparato para disfrutar al completo de sus prestaciones.

Seguir las instrucciones le permite no invalidar la garantía. Tome todas las precauciones para evitar que se produzca fuego o una descarga eléctrica. Las reparaciones solo deben llevarse a cabo por técnicos cualificados para evitar descargas eléctricas. Guarde el manual para futuras consultas.

Antes de usar el aparato, por favor pida consejo a un profesional. Cuando el aparato se enciende por primera vez, suele sentirse cierto olor. Esto es normal y desaparece al poco tiempo.

- Este aparato contiene piezas que llevan voltaje. Por lo tanto NO abra la carcasa.
- No coloque objetos metálicos o vierta líquidos dentro del aparato. Podría producir descargas eléctricas y fallos en el funcionamiento.
- No coloque el aparato cerca de fuentes de calor tipo radiadores, etc. No coloque el aparato en superficies vibratorias. No tape los agujeros de ventilación.
- Este aparato no está preparado para un uso continuado.
- Tenga cuidado con el cable de alimentación y no lo dañe. Un daño o defecto en el cable de alimentación puede producir una descarga eléctrica o fallo en el funcionamiento.
- Cuando desconecte el aparato de la toma de corriente, siempre tire de la clavija, nunca del cable.
- No enchufe o desenchufe el aparato con las manos mojadas.
- Si la clavija y/o el cable de alimentación están dañados, necesitan reemplazarse por un técnico cualificado.
- Si el aparato está dañado de modo que puedan verse sus partes internas, NO conecte el aparato a la toma de corriente y NO lo encienda. Contacte con su distribuidor. NO conecte el aparato a un reostato o dimmer.
- Para evitar un fuego o peligro de descarga, no exponga el aparato a la lluvia y a la humedad.
- Todas las reparaciones deben llevarse a cabo exclusivamente por técnicos cualificados.
- Conecte el aparato a una toma de corriente con toma de tierra (220-240Vca/50Hz) protegida por un fusible de 10-16A.
- Durante una tormenta o si el aparato no va a usarse durante un periodo largo de tiempo, desconéctelo de la toma de corriente. La regla es: Desconéctelo si no lo va a usar.
- Si el aparato no se ha usado en mucho tiempo puede producirse condensación. Deje el aparato a temperatura ambiente antes de encenderlo. Nunca utilice el aparato en ambientes húmedos o en el exterior.
- Para prevenir accidentes en las empresas, debe seguir las directrices aplicables y seguir las instrucciones.
- No lo apague y encienda repetidamente. Esto acorta su tiempo de vida.
- Mantenga el aparato fuera del alcance de los niños. No deje el aparato sin vigilancia.
- No utilice sprays limpiadores para limpiar los interruptores. Los residuos de estos sprays producen depósitos de polvo y grasa. En caso de mal funcionamiento, siempre consulte a un profesional.
- No fuerce los controles.
- Si el aparato se ha caído, siempre haga que lo verifique un técnico cualificado antes de encenderlo otra vez.
- NO utilice productos químicos para limpiar el aparato. Dañan el barniz. Tan solo límpielo con un trapo seco.
- Manténgalo lejos de equipos electrónicos ya que pueden producir interferencias.
- Si este producto incorpora una batería recargable con base ácida, por favor recargue batería cada 3 meses si no va a usar la unidad por un tiempo prolongado. En caso contrario la batería podría dañarse.
- Solo utilice recambios originales para las reparaciones, de otro modo pueden producirse daños serios y/o radiaciones peligrosas.
- Apague el aparato antes de desconectarlo de la toma de corriente y/o de otros equipos. Desconecte todos los cables y conexiones antes de mover el aparato.
- Asegúrese de que el cable de alimentación no puede dañarse cuando la gente lo pise. Compruebe el cable de alimentación antes de cada uso por si hay daños o defectos.
- El voltaje de funcionamiento es 220-240Vca/50Hz. Compruebe que la toma de corriente coincide. Si tiene que viajar, asegúrese de que el voltaje del país es el adecuado para este aparato.
- Guarde el embalaje original para poder transportar el aparato en condiciones seguras.



Esta señal advierte al usuario de la presencia de alto voltaje en el interior de la carcasa y que es de la suficiente magnitud como para producir una descarga eléctrica.



Esta señal advierte al usuario de que el manual contiene instrucciones importantes que han de leerse y seguirse al pie de la letra.

NOTA: Para asegurarse de que el aparato funcione correctamente, debe usarse en ambientes a una temperatura de entre 5°C/41°F y 35°C/95°F.



Los productos electrónicos no pueden tirarse a la basura normal. Por favor lleve este producto a un centro de reciclaje. Pregunte a la autoridad local en caso de duda. Las especificaciones son generales. Los valores actuales pueden variar de una unidad a otra. Las especificaciones pueden variar sin previo aviso.

Nunca intente reparar usted mismo este equipo. Esta manipulación anulará la garantía. No realice cambios en la unidad. Esta manipulación anulará la garantía. Esta garantía no es aplicable en caso de accidente o daños ocasionados por uso indebido del aparato o mal uso del mismo. Vonyx no se hace responsable de daños personales causados por el no seguimiento de las normas e instrucciones de este manual. Esto es aplicable también a los daños de cualquier tipo.

INSTRUCCIONES DE DESEMBALAJE

ATENCIÓN Desembale la caja con cuidado cuando la reciba. Compruebe el contenido para asegurarse de que todas las piezas están presentes y se han recibido en buenas condiciones. Notifique inmediatamente al transportista y conserve el material de embalaje si alguna pieza parece dañada a causa del transporte o si el propio paquete muestra signos de manipulación indebida. Guarde el paquete y todos los materiales de embalaje. Si debe devolver el producto, es importante que lo haga en la caja y el embalaje originales de fábrica. Si el aparato ha estado expuesto a fluctuaciones drásticas de temperatura (por ejemplo, después del transporte), no lo encienda inmediatamente. El agua de condensación podría dañar el aparato. Deje el aparato apagado hasta que haya alcanzado la temperatura ambiente.

ALIMENTACIÓN ELÉCTRICA

La etiqueta situada en la parte posterior/inferior del producto indica la tensión de red a la que debe conectarse. Compruebe que la tensión de red corresponde a la indicada. Cualquier otra tensión distinta de la indicada puede causar daños irreparables en el aparato. Además, el aparato debe conectarse directamente a la tensión de red y no debe utilizarse ningún regulador de intensidad o fuente de alimentación regulable.



Conecte siempre el aparato a un circuito protegido (disyuntor o fusible). Asegúrese de que el aparato dispone de una toma de tierra eléctrica adecuada para evitar el riesgo de electrocución o incendio.

CAMBIANDO EL FUSIBLE

Si el fusible está defectuoso, reemplace el fusible por un fusible del mismo tipo y valor. Antes de sustituir el fusible, desconectar de la corriente. Procedimiento:

Paso 1: Abra el portafusibles del panel trasero con un destornillador adecuado.

Paso 2: Retire el fusible viejo del portafusibles.

Paso 3: Instale el fusible nuevo en el portafusibles.

Paso 4: Vuelva a colocar el portafusibles en la caja.

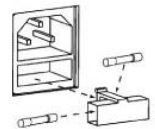

PANEL DE CONTROL

1. ENTRADA DE MICRÓFONO

Entrada XLR balanceada para conectar un micrófono dinámico.

2. ENTRADA DE LÍNEA

Entrada jack de línea no balanceada de 6,3mm para conectar una guitarra, sintetizador, reproductor de CD u otros dispositivos con nivel de línea.

3. BASS

Gírelo para ajustar los tonos graves (bajos) del canal correspondiente.

4. TREBLE

Gírelo para ajustar los tonos altos (agudos) del canal correspondiente.

5. LEVEL

Gire para ajustar el nivel de volumen del canal correspondiente.

6. FX

Gíralo para ajustar el nivel del efecto fx del canal correspondiente.

7. ENTRADA DE LÍNEA

Entrada de línea RCA.

8. DELAY LEVEL

Ajusta el nivel de mezcla del sonido del efecto.

9. DELAY TIME

Ajuste el intervalo de tiempo de los retardos.

10. DELAY REPEAT

Ajustar el ritmo de los retrasos.

11. TREBLE

Gírelo para ajustar los tonos altos (agudos) de todos los canales.

12. MID

Gíralo para ajustar los tonos medios de todos los canales.

13. BASS

Gíralo para ajustar los tonos graves (bajos) de todos los canales.

14. ENTRADA AUX

Entrada de jack auxiliar no balanceada de 6,3mm.

15. SALIDA AUX

Salida de jack auxiliar de 6,3mm no balanceada.

16. ENTRADA AUX

Entrada auxiliar RCA. La señal se envía directamente a la salida de altavoces.

17. SALIDA REC

Salida RCA REC para conectar con una pletina, tarjeta de sonido o grabadora portátil. La señal se envía directamente a la salida de altavoces.

18. GRUPO DE BOTONES MP3

Stop – pulse para detener la reproducción.

Play/pause – pulse para (re)iniciar o pausar la reproducción.

Previous – pulse para cambiar a la pista anterior. Manténgalo pulsado para bajar el volumen de la pista.

Next – pulse para cambiar a la pista siguiente. Manténgalo pulsado para subir el volumen de la pista.

Mode – pulse para cambiar de modo.

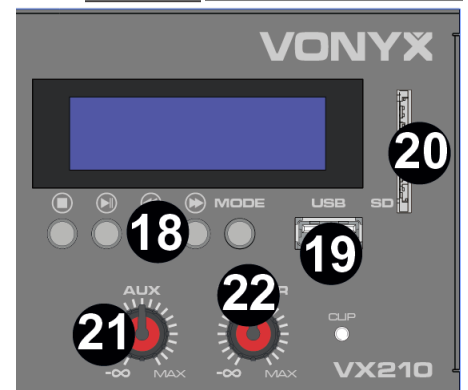
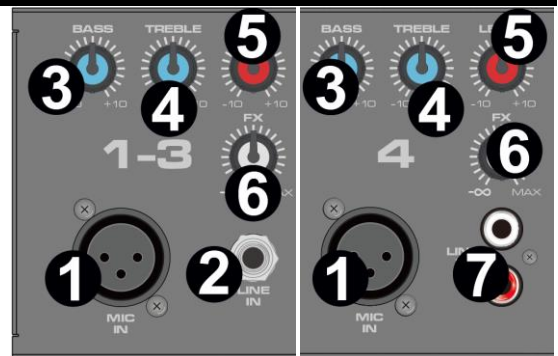

19. USB

20. SD

21. VOLUMEN AUX

Gire para ajustar el nivel de volumen del canal AUX.

22. VOLUMEN MASTER

Gíralo para ajustar el nivel de volumen principal.

PANEL TRASERO

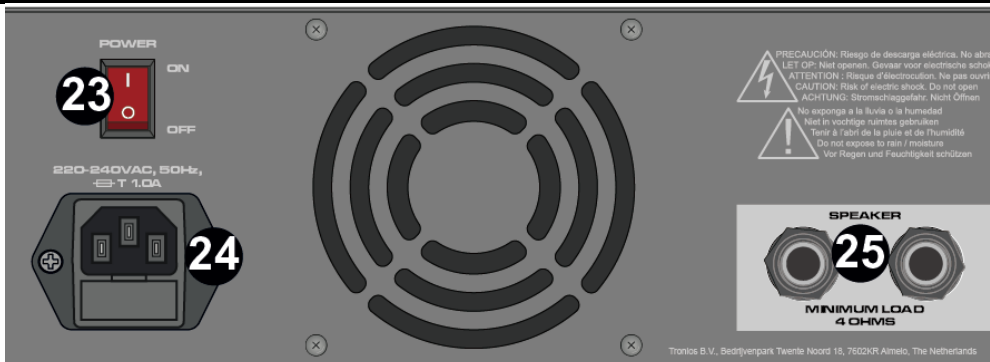

23. ENCENDIDO/APAGADO

Pulsar para encender/apagar el aparato.

24. ENTRADA DE CA / PORTAFUSIBLES

Toma para enchufar el cable de alimentación suministrado. Para obtener instrucciones sobre cómo cambiar el fusible, consulte "CAMBIANDO EL FUSIBLE".

25. SALIDA DE ALTAVOZ

Conectores de salida de altavoz 6,3mm.

ALTAVOCES

26. CONECTOR DE ALTAVOCES

Conectores de altavoz jack de 6,3mm.

27. CONECTOR DE ALTAVOZ

Conectores de altavoz tipo tornillo.

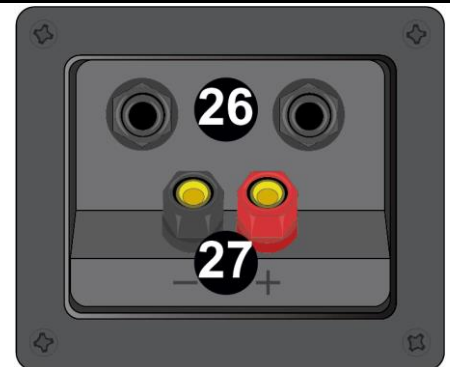

CONEXIÓN CON BT



1. Active la función BT en su dispositivo (teléfono móvil, tableta, etc.) a la que desee reproducir la música. Consulte las instrucciones de funcionamiento de ese dispositivo.
2. Presione el botón "MODE" y active la función BT.
3. Seleccione "VX210" en su dispositivo BT y realice la conexión BT.

Si se requiere contraseña, puede ingresar "0000".

Atención: La distancia BT es de aprox. 10 metros sin barrera.

Nous vous remercions d'avoir acheté un produit Vonyx. Veuillez lire la présente notice avant l'utilisation afin de pouvoir en profiter pleinement.

Veuillez lire la notice avant toute utilisation. Respectez impérativement les instructions afin de continuer à bénéficier de la garantie. Prenez toutes les précautions nécessaires pour éviter tout incendie ou décharge électrique. Seul un technicien spécialisé peut effectuer les réparations. Nous vous conseillons de conserver la présente notice pour pouvoir vous y reporter ultérieurement.

- Avant d'utiliser l'appareil, prenez conseil auprès d'un spécialiste. Lors de la première mise sous tension, il est possible qu'une odeur soit perceptible. C'est normal, l'odeur disparaîtra peu de temps après.
- L'appareil contient des composants porteurs de tension. N'OUVREZ JAMAIS le boîtier.
- Ne placez pas des objets métalliques ou du liquide sur l'appareil, cela pourrait causer des décharges électriques et dysfonctionnements.
- Ne placez pas l'appareil à proximité de sources de chaleur, par exemple radiateur. Ne positionnez pas l'appareil sur une surface vibrante. N'obtenez pas les ouïes de ventilation.
- L'appareil n'est pas conçu pour une utilisation en continu.
- Faites attention au cordon secteur, il ne doit pas être endommagé.
- Lorsque vous débranchez l'appareil de la prise secteur, tenez-le par la prise, ne tirez jamais sur le cordon.
- Ne branchez pas et ne débranchez pas l'appareil avec les mains mouillées.
- Seul un technicien spécialisé peut remplacer la fiche secteur et / ou le cordon secteur.
- Si l'appareil est endommagé et donc les éléments internes sont visibles, ne branchez pas l'appareil, NE L'ALLUMEZ PAS. Contactez votre revendeur. NE BRANCHEZ PAS l'appareil à un rhéostat ou un dimmer.
- Pour éviter tout risque d'incendie ou de décharge électrique, n'exposez pas l'appareil à la pluie ou à l'humidité.
- Seul un technicien habilité et spécialisé peut effectuer les réparations
- Branchez l'appareil à une prise secteur 220-240 Vac/50 Hz avec terre, avec un fusible 10-16 A.
- Pendant un orage ou en cas de non utilisation prolongée de l'appareil, débranchez l'appareil du secteur.
- En cas de non utilisation prolongée de l'appareil, de la condensation peut être créée. Avant de l'allumer, laissez l'appareil atteindre la température ambiante. Ne l'utilisez jamais dans des pièces humides ou en extérieur.
- Afin d'éviter tout accident en entreprise, vous devez respecter les conseils et instructions.
- N'allumez pas et n'éteignez pas l'appareil de manière répétée. Cela réduit sa durée de vie.
- Conservez l'appareil hors de la portée des enfants. Ne laissez pas l'appareil sans surveillance.
- N'utilisez pas d'aérosols pour nettoyer les interrupteurs. Les résidus créent des dépôts et de la graisse. En cas de dysfonctionnement, demandez conseil à un spécialiste.
- Ne forcez pas les réglages.
- L'appareil contient un haut-parleur pouvant engendrer des champs magnétiques. Tenez cet appareil à 60 cm au moins d'un téléviseur ou ordinateur.
- Si le produit comprend un accumulateur intégré plomb-acide, rechargez l'accumulateur tous les 3 mois en cas de non utilisation prolongée de l'appareil. Sinon, l'accumulateur pourrait être endommagé de manière permanente.
- Si l'accumulateur est endommagé, remplacez-le par un accumulateur de même type et déposez l'ancien accumulateur dans un container de recyclage adapté.
- Si l'appareil est tombé, faites-le toujours vérifier par un technicien avant de le rallumer.
- Pour nettoyer l'appareil, n'utilisez pas de produits chimiques qui abîment le revêtement, utilisez uniquement un tissu sec.
- Tenez toujours l'appareil éloigné de tout équipement électrique pouvant causer des interférences.
- Pour toute réparation, il faut impérativement utiliser des pièces d'origine, sinon il y a risque de dommages graves et / ou de radiations dangereuses.
- Eteignez toujours l'appareil avant de le débrancher du secteur et de tout autre appareil. Débranchez tous les cordons avant de déplacer l'appareil.
- Assurez-vous que le cordon secteur n'est pas abîmé si des personnes viennent à marcher dessus. Avant toute utilisation, vérifiez son état.
- La tension d'alimentation est de 220-240Vac/50 Hz. Vérifiez la compatibilité. Si vous voyagez, vérifiez que la tension d'alimentation du pays est compatible avec l'appareil.
- Conservez l'emballage d'origine pour pouvoir transporter l'appareil en toute sécurité.



Ce symbole doit attirer l'attention de l'utilisateur sur les tensions élevées présentes dans le boîtier de l'appareil, pouvant engendrer une décharge électrique.



Ce symbole doit attirer l'attention de l'utilisateur sur des instructions importantes détaillées dans la notice, elles doivent être lues et respectées.

Cet appareil porte le symbole CE. Il est interdit d'effectuer toute modification sur l'appareil. La certification CE et la garantie deviendraient caduques !

NOTE: Pour un fonctionnement normal de l'appareil, il doit être utilisé en intérieur avec une plage de température maximale autorisée entre 5°C/41°F et 35°C/95°F.



Ne jetez pas les produits électriques dans la poubelle domestique. Déposez-les dans une décharge. Demandez conseil aux autorisés ou à votre revendeur. Données techniques réservées. Les valeurs actuelles peuvent varier d'un produit à l'autre. Tout droit de modification réservé sans notification préalable.

N'essayez pas de réparer l'appareil vous-même. Vous perdriez tout droit à la garantie. Ne faites aucune modification sur l'appareil. Vous perdriez tout droit à la garantie. La garantie deviendrait également caduque en cas d'accidents ou dommages causés par une utilisation inappropriée de l'appareil ou un non respect des consignes présentes dans cette notice. Vonyx ne pourrait être tenu responsable en cas de dommages matériels ou corporels causés par un non respect des consignes de sécurité et avertissements. Cela est également valable pour tous les dommages quelle que soit la forme.

INSTRUCTIONS DE DÉBALLAGE

ATTENTION ! Déballiez soigneusement la boîte dès réception. Vérifiez le contenu pour vous assurer que toutes les pièces sont présentes et qu'elles ont été reçues en bon état. Informez immédiatement l'expéditeur et conservez les matériaux d'emballage si des pièces semblent endommagées par le transport ou si l'emballage lui-même présente des signes de mauvaise manipulation. Conservez l'emballage et tous les matériaux d'emballage. Si le produit doit être renvoyé, il est important qu'il le soit dans la boîte et l'emballage d'origine. Si l'appareil a été exposé à de fortes variations de température (par exemple après le transport), ne l'allumez pas immédiatement. L'eau de condensation qui en résulterait pourrait endommager votre appareil. Laissez l'appareil éteint jusqu'à ce qu'il ait atteint la température ambiante.

ALIMENTATION ÉLECTRIQUE

L'étiquette située à l'arrière/sous le produit indique la tension secteur à laquelle il doit être raccordé. Vérifiez que la tension du réseau correspond à celle-ci. Toute autre tension que celle indiquée peut endommager irrémédiablement l'appareil. L'appareil doit également être raccordé directement à la tension du réseau et aucun variateur ou alimentation réglable ne peut être utilisé.

 Branchez toujours l'appareil sur un circuit protégé (disjoncteur ou fusible). Assurez-vous que l'appareil dispose d'une mise à la terre appropriée afin d'éviter tout risque d'électrocution ou d'incendie.

REMPACEMENT DU FUSIBLE

Si le fusible est défectueux, il faut le remplacer par un fusible de même type et de même valeur. Avant de le remplacer, veillez à débrancher l'appareil. Procédure:

Etape 1: Ouvrez le porte-fusible sur le panneau arrière avec un petit tournevis.

Etape 2: Retirez l'ancien fusible.

Etape 3: Placez le nouveau fusible dans le porte-fusible.

Etape 4: Remettez le porte-fusible dans le boîtier.

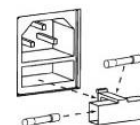

PANNEAU DE COMMANDE

1. ENTRÉE MICROPHONE

Entrée XLR symétrique pour la connexion d'un microphone dynamique.

2. ENTRÉE LIGNE

Entrée jack 6,3 mm asymétrique pour brancher une guitare, un synthétiseur, un lecteur de CD ou d'autres appareils de niveau ligne.

3. BASS

Tourner pour régler les sons bas (graves) du canal correspondant.

4. TREBLE

Tourner pour régler les aigus du canal correspondant.

5. LEVEL

Tourner pour régler le niveau de volume du canal correspondant.

6. FX

Tourner pour régler le niveau de l'effet fx du canal correspondant.

7. ENTRÉE LIGNE

Entrée ligne RCA.

8. DELAY LEVEL

Régler le niveau de mixage du son d'effet.

9. DELAY TIME

Régler l'intervalle de temps des retards.

10. DELAY REPEAT

Ajuster le rythme des retards.

11. TREBLE

Tourner pour régler les aigus de tous les canaux.

12. MID

Tourner pour régler les tons moyens de tous les canaux.

13. BASS

Tourner pour régler les sons bas de tous les canaux.

14. ENTRÉE AUX

Entrée jack auxiliaire 6,3 mm asymétrique.

15. SORTIE AUX

Sortie jack auxiliaire 6,3 mm asymétrique.

16. ENTRÉE AUX

Entrée auxiliaire RCA. Le signal est envoyé directement à la sortie du haut-parleur.

17. SORTIE REC

Sortie RCA REC pour connecter un magnétophone, une carte son ou un enregistreur portable. Le signal est envoyé à la sortie des haut-parleurs.

18. GROUPE DE BOUTONS MP3

Stop – appuyer sur pour arrêter la lecture.

Play/pause – appuyer sur cette touche pour (re)démarrer la lecture ou la mettre en pause.

Previous – appuyez sur cette touche pour passer à la piste précédente. Maintenez cette touche enfoncée pour diminuer le volume de la piste.

Next – appuyez sur cette touche pour passer à la piste suivante. Maintenez cette touche enfoncée pour augmenter le volume de la piste.

Mode – appuyer pour changer de mode.

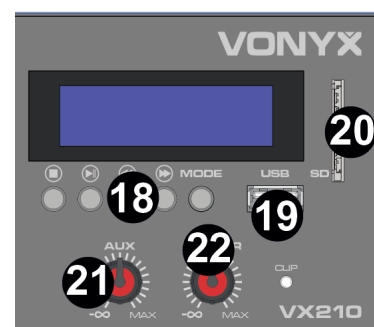

19. USB

20. SD

21. RÉGLAGE DU VOLUME AUX

Tourner pour régler le niveau de volume du canal AUX.

22. RÉGLAGE DU VOLUME PRINCIPAL

Tourner pour régler le niveau du volume principal.

PANNEAU ARRIÈRE

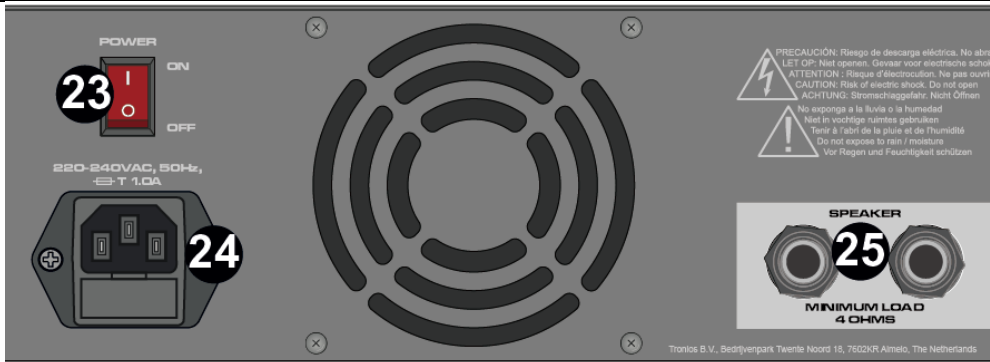

23. MARCHE/ARRÊT

Appuyez sur cette touche pour allumer/éteindre l'appareil.

24. ENTRÉE AC / PORTE-FUSIBLE

Prise pour brancher le cordon d'alimentation fourni. Pour savoir comment remplacer le fusible, voir "REPLACEMENT DU FUSIBLE".

25. SORTIE DE HAUT-PARLEUR

Connecteurs de sortie des haut-parleurs 6,3 mm.

HAUT-PARLEURS

26. CONNECTEUR DE HAUT-PARLEUR

Connecteurs de haut-parleurs jack 6,3 mm.

27. CONNECTEUR DE HAUT-PARLEUR

Connecteurs de haut-parleurs à vis.

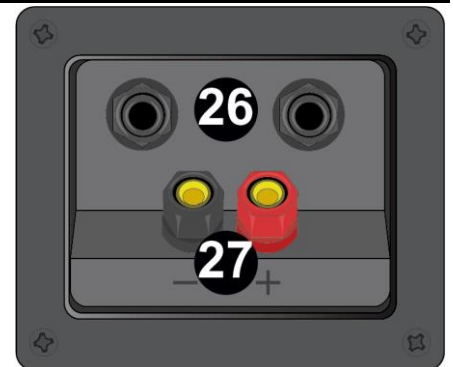

CONNEXION AVEC BT



1. Activez la fonction BT sur votre appareil (téléphone mobile, tablette...) qui doit lire la musique. Reportez-vous aux instructions d'utilisation de l'appareil.
2. Appuyez sur la touche "MODE" et activez la fonction BT.
3. Sélectionnez "VX210" sur votre appareil BT et établissez la connexion.

Si un mot de passe est demandé, vous pouvez saisir "0000".

Attention: la distance BT est de 10 mètres environ sans obstacle.

Gratulujemy zakupu urządzenia marki Vonyx. Proszę o przeczytanie instrukcji przed użyciem urządzenia, aby jak najlepiej móc wykorzystać jego możliwości.

Przeczytaj tę instrukcję przed pierwszym użyciem urządzenia. Postępuj zgodnie z instrukcją, aby nie utracić gwarancji. Zwróć uwagę na wszystkie ostrzeżenia, aby uniknąć pożaru lub/ oraz porażenia prądem. Naprawy mogą być przeprowadzane jedynie przez autoryzowany serwis. Zatrzymaj tę instrukcję na wypadek potrzeby w przyszłości.

- Przed użyciem skonsultuj się ze specjalistą. Podczas pierwszego użycia urządzenie może wydzielić specyficzny zapach. To zupełnie normalne, zniknie po chwili.
- Urządzenie posiada podzespoły przewodzące prąd. Nie otwieraj obudowy urządzenia.
- Nie umieszczaj metalowych obiektów ani płynów w urządzeniu. Może to spowodować porażenie prądem lub uszkodzenie sprzętu.
- Nie umieszczaj w pobliżu takich źródeł ciepła jak grzejnik itd. Nie umieszczaj urządzenia na wibrującej powierzchni. Nie zasłaniaj kanałów wentylacyjnych.
- Urządzenie nie jest przeznaczone do ciągłej pracy.
- Pamiętaj, aby nie uszkodzić przewodu zasilającego. Uszkodzony przewód zasilający może spowodować porażenie prądem lub uszkodzenie sprzętu.
- Podczas wyjmowania wtyczki z gniazdka zawsze ciągnij za wtyczkę, nie za kabel.
- Nie wtykaj kabla mając mokre dłonie.
- Jeśli wtyczka lub/ oraz kabel zasilający jest uszkodzony, musi być wymieniony przez wykwalifikowaną osobę.
- Jeśli urządzenie jest uszkodzone na tyle, że widoczne są części wewnętrzne, nie podłączaj sprzętu do gniazdka, ani go nie uruchamiaj. Skontaktuj się z dystrybutorem.
- Nie podłączaj urządzenia do opornika bądź dimmera.
- Aby uniknąć porażenia prądem, nie wystawiaj urządzenia na działanie warunków atmosferycznych ani na wilgoć.
- Sprzęt może być naprawiany tylko w autoryzowanym serwisie.
- Podłączaj urządzenie do uziemionego źródła zasilania (220-240Vac/50Hz) z bezpiecznikiem 10-16A.
- Podczas burzy lub w sytuacjach, gdy urządzenie nie jest używane przez dłuższy czas, odłącz je od gniazdka. Zasada brzmi: odłącz sprzęt od gniazdka, gdy go nie używasz.
- Jeśli urządzenie nie było używane przez dłuższy czas, może wystąpić kondensacja. Pozwól na to, aby sprzęt osiągnął temperaturę pokojową. Nigdy nie używaj w wilgotnych pomieszczeniach, bądź na zewnątrz.
- Podczas użytkowania znacznie wzrasta temperatura obudowy. Nie dotykaj jej w czasie pracy, bądź natychmiast po wyłączeniu urządzenia.
- Aby uniknąć wypadków w pracy, wykonuj polecenia zawarte w tej instrukcji.
- Zabezpiecz urządzenie dodatkowym łańcuchem bezpieczeństwa. Używaj wysokiej jakości haków. Upewnij się, że nikt nie stoi w pobliżu okolicy montażu. Montuj sprzęt w odległości co najmniej 50cm od materiałów łatwopalnych i zachowuj co najmniej 1m wolnej przestrzeni z każdej strony, aby zapewnić odpowiednie chłodzenie
- Urządzenie posiada diody LED wysokiej mocy. Nie patrz bezpośrednio na diody, aby nie uszkodzić wzroku.
- Nie włączaj i wyłączaj urządzenia co chwilę. Skraca to jego żywotność.
- Trzymaj z dala od dzieci. Nie zostawiaj sprzętu bez opieki.
- Nie używaj spray'ów do czyszczenia przełączników. To powoduje osiadanie się kurzu oraz tłuszczu. W przypadku usterki zasięgnij rady u specjalisty. Obsługuj urządzenie mając czyste ręce.
- Nie naciskaj przycisków z zbyt dużą siłą.
- Jeśli urządzenie upadnie, przed kolejnym włączeniem zawsze musi być sprawdzone przez wykwalifikowanego technika.
- Nie używaj chemikaliów do czyszczenia obudowy. Niszczą one lakier. Dokonuj czyszczenia za pomocą suchej szmatki.
- Trzymaj z dala od innej elektroniki, która może spowodować zakłócenia.
- Urządzenie posiada wbudowany akumulator kwasowo-ołowiowy. Pamiętaj, aby wykonać cykl rozładowania/naładowania co 3 miesiące, jeśli nie zamierzasz go używać przez dłuższy czas. W innym przypadku akumulator może ulec uszkodzeniu.
- Podczas serwisu używaj tylko oryginalnych części. W innym przypadku może nastąpić poważne uszkodzenie sprzętu, lub niebezpieczne promieniowanie.
- Wyłącz urządzenie przed wyciągnięciem kabla zasilającego. Odłącz wszystkie kable przed przeniesieniem sprzętu.
- Upewnij się, że nikt nie uszkodzi kabla zasilającego. Sprawdź przed każdym użyciem, czy kabel zasilający nie nosi znamion uszkodzenia.
- Urządzenie może pracować przy napięciu 220-240Vac/50Hz. Jeśli podróżujesz ze sprzętem, sprawdź, czy możesz je bezpiecznie podłączyć do prądu.
- Zachowaj oryginalny karton, aby móc transportować urządzenie w bezpiecznych warunkach.



Ten znak zwraca uwagę użytkownika na wysokie napięcie, które jest obecne w środku obudowy urządzenia. Napięcie jest wystarczające, aby porazić użytkownika.



Ten znak zwraca uwagę użytkownika do ważnych informacji, które znajdują się w instrukcji. Informacje te powinny być przeczytane oraz uwzględnione w codziennym użytkowaniu

Urządzenie posiada certyfikat CE. **Nie wolno** wprowadzać żadnych zmian w urządzeniu. Każda modyfikacja sprzętu spowoduje utratę certyfikatu CE oraz gwarancji!

UWAGA: Urządzenie może funkcjonować w pomieszczeniach o temperaturze pomiędzy 5°C/41°F oraz 35°C/95°F.



WAŻNA INFORMACJA: Urządzenia elektryczne muszą być składowane w miejscach do tego przeznaczonych. Sprawdź, gdzie w Twojej okolicy znajduje się najbliższe centrum recyklingu. Specyfikacja techniczna poszczególnych urządzeniach może się nieznacznie różnić. Specyfikacja może ulec zmian bez powiadomień.

Nie próbuj dokonywać żadnych napraw samodzielnie, to spowoduje unieważnienie gwarancji. Gwarancja nie dotyczy uszkodzeń spowodowanych niewłaściwym użytkowaniem sprzętu, niezgodnie z instrukcją. Vonyx nie jest odpowiedzialny za uszczerbek na zdrowiu oraz kontuzje spowodowane niestosowaniem się do zaleceń bezpieczeństwa. Dotyczy to wszelakich uszkodzeń.

INSTRUKCJA ROZPAKOWANIA

UWAGA! Po otrzymaniu przesyłki należy ostrożnie ją rozpakować. Sprawdzić zawartość, aby upewnić się, że wszystkie części są obecne i zostały dostarczone w dobrym stanie. Jeśli jakiegokolwiek części wyglądają na uszkodzone podczas transportu lub opakowanie nosi ślady niewłaściwego obchodzenia się z nimi, należy natychmiast powiadomić dostawcę i zachować materiały opakowaniowe. Należy zachować opakowanie i wszystkie materiały opakowaniowe. Jeśli produkt musi zostać zwrócony, ważne jest, aby był zwrócony w oryginalnym fabrycznym pudełku i opakowaniu. Jeśli urządzenie zostało narażone na drastyczne zmiany temperatury (np. po transporcie), nie należy go od razu włączać. Powstała woda kondensacyjna może uszkodzić urządzenie. Pozostawić urządzenie wyłączone, aż osiągnie temperaturę pokojową.

ZASILANIE

Etykieta z tyłu/od spodu produktu wskazuje napięcie sieciowe, do którego należy go podłączyć. Sprawdź, czy napięcie sieciowe odpowiada temu. Każde inne napięcie niż wskazane może spowodować nieodwracalne uszkodzenie urządzenia. Urządzenie musi być również podłączone bezpośrednio do napięcia sieciowego i nie można stosować ściemniacza ani regulowanego zasilacza.



Zawsze podłączaj urządzenie do zabezpieczonego obwodu (wyłącznik automatyczny lub bezpiecznik). Upewnij się, że urządzenie ma odpowiednie uziemienie elektryczne, aby uniknąć ryzyka porażenia prądem lub pożaru.

WYMIANA BEZPIECZNIKA

Jeśli bezpiecznik jest niesprawny, wymień go na nowy egzemplarz tego samego typu i wartości. Przed wymianą bezpiecznika wyciągnij kabel zasilający z gniazda. Instrukcja:

Krok 1: Otwórz śrubokrętem zasłonkę bezpiecznika na tylnym panelu.

Krok 2: Wyciągnij bezpiecznik.

Krok 3: Włóż nowy bezpiecznik w obudowę.

Krok 4: Zasłoń obudowę bezpiecznika oryginalnym plastikiem.

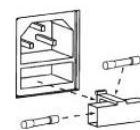

PANEL OPERACYJNY

1. WEJŚCIE MIKROFONOWE

Zbalansowane wejście XLR do podłączenia mikrofonu dynamicznego.

2. WEJŚCIE LINIOWE

Niezbalansowane wejście liniowe jack 6,3 mm do podłączenia gitary, syntezatora, odtwarzacza CD lub innych urządzeń o poziomie liniowym.

3. BASS

Obróć, aby dostosować niskie tony (bass) odpowiedniego kanału.

4. TREBLE

Obróć, aby dostosować wysokie tony (treble) odpowiedniego kanału.

5. LEVEL

Obróć, aby dostosować poziom głośności odpowiedniego kanału.

6. FX

Obróć, aby dostosować poziom efektu fx dla odpowiedniego kanału.

7. WEJŚCIE LINIOWE

Wejście liniowe RCA.

8. DELAY LEVEL

Regulacja poziomu miksu dźwięku efektu.

9. DELAY TIME

Regulacja odstępu czasowego opóźnień.

10. DELAY REPEAT

Regulacja tempa opóźnień.

11. TREBLE

Obróć, aby dostosować wysokie tony wszystkich kanałów.

12. MID

Obróć, aby dostosować średnie tony wszystkich kanałów.

13. BASS

Obróć, aby dostosować niskie tony wszystkich kanałów.

14. WEJŚCIE AUX

Niezbalansowane wejście pomocnicze jack 6,3 mm.

15. WYJŚCIE AUX

Niezbalansowane wyjście pomocnicze jack 6,3 mm.

16. WEJŚCIE AUX

Wejście pomocnicze RCA. Sygnał jest wysyłany bezpośrednio do wyjścia głośnikowego.

17. WYJŚCIE REC

Wyjście RCA REC do połączenia z magnetofonem, kartą dźwiękową lub przenośnym rejestratorem. Sygnał odbija się od wyjścia głośnikowego.

18. ZESPÓŁ PRZYCISKÓW MP3

Stop – naciśnij, aby zatrzymać odtwarzanie.

Play/pause – naciśnij, aby (ponownie) rozpocząć lub wstrzymać odtwarzanie.

Previous – naciśnij, aby przejść do poprzedniego utworu. Naciśnij i przytrzymaj, aby zmniejszyć głośność utworu.

Next – naciśnij, aby przejść do następnego utworu. Naciśnij i przytrzymaj, aby zwiększyć głośność utworu.

Mode – naciśnij, aby przełączyć tryby.



19. USB

20. SD

21. POZIOM GŁOŚNOŚCI AUX

Obróć, aby dostosować poziom głośności kanału AUX.

22. POZIOM GŁÓWNY

Obróć, aby dostosować głośny poziom głośności.

PANEL TYLNY

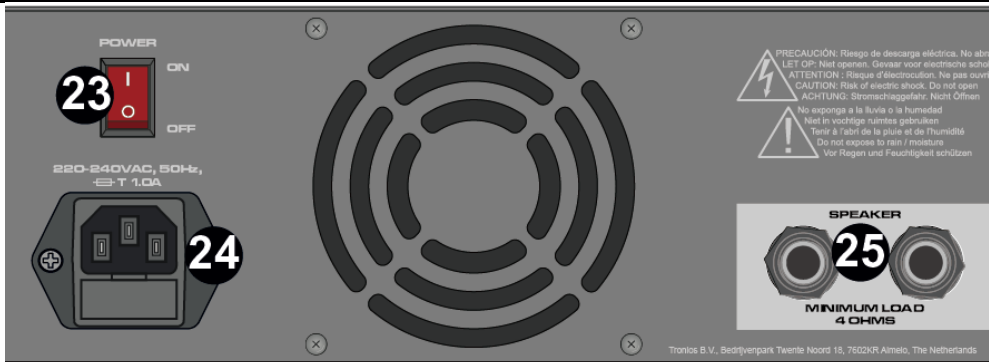

23. WŁĄCZONY/WYŁĄCZONY

Naciśnij, aby włączyć/wyłączyć urządzenie.

24. WEJŚCIE AC / UCHWYT BEZPIECZNIKÓW

Gniazdo do podłączenia dostarczonego przewodu zasilającego. Instrukcje dotyczące wymiany bezpiecznika znajdują się w części "WYMIANA BEZPIECZNIKA".

25. WYJŚCIE GŁOŚNIKOWE

Złącza wyjściowe głośników 6,3 mm.

GŁOŚNIKOWE

26. ZŁĄCZE GŁOŚNIKOWE

Złącza głośnikowe typu jack 6,3 mm.

27. ZŁĄCZE GŁOŚNIKOWE

Złącza głośnikowe typu śrubowego.

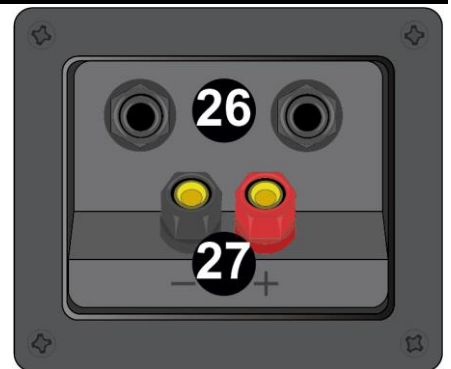

POŁĄCZENIE ZA POMOCĄ BT



1. Uruchom funkcję BT na urządzeniu, z którego chcesz odtwarzać muzykę (telefon/tablet itp.). Jeśli nie wiesz jak to zrobić, zajrzyj do instrukcji obsługi dołączonej przez producenta.
2. Naciśnij przycisk "MODE", oraz wybierz funkcję BT.
3. Odśwież listę wyszukanych urządzeń BT oraz wybierz "VX210", aby sparować urządzenia.

Jeśli wymagane jest hasło, wprowadź "0000".

Uwaga! Maksymalny zasięg pracy bezprzewodowej wynosi ok 10m (w otwartej przestrzeni).

Gratulujeme ke koupi tohoto produktu Vonyx. Před použitím výrobku si pečlivě přečtěte tento návod, abyste mohli plně využívat všechny jeho funkce.

Před použitím přístroje si přečtěte tuto příručku. Postupujte podle pokynů, aby nedošlo ke zneplatnění záruky. Přijměte veškerá preventivní opatření, abyste zabránili požáru nebo úrazu elektrickým proudem. Opravy smí provádět pouze kvalifikovaný technik, aby nedošlo k úrazu elektrickým proudem. Návod si uschovejte pro budoucí použití.

- Před použitím přístroje se poradte s prodávajícím. Při prvním zapnutí jednotky může dojít k zápachu. To je normální a po chvíli to zmizí.
- Přístroj obsahuje části pod napětím. Proto neotvírejte jeho kryt.
- Neumisťujte do přístroje kovové předměty a nelijte na ni tekutiny. Mohlo by dojít k úrazu elektrickým proudem a poruše.
- Neumisťujte jednotku do blízkosti zdrojů tepla, jako jsou radiátory apod.
- Neumisťujte jednotku na vibrující povrch. Nezakrývejte ventilační otvory.
- Jednotka není vhodná pro trvalé používání.
- S napájecím kabelem buďte opatrní a nepoškozujte jej. Vadný nebo poškozený napájecí kabel může způsobit úraz elektrickým proudem, nebo poruchu.
- Při odpojování zařízení od zásuvky vždy tahejte za zástrčku, nikdy ne za kabel.
- Nezapojujte a neodpojujte přístroj mokřima rukama.
- Pokud je poškozena zástrčka a / nebo napájecí kabel, musí být opraveny kvalifikovaným technikem.
- Pokud je jednotka poškozena do takové míry, že jsou vidět vnitřní části, NEZAPOJUJTE jednotku do zásuvky ani ji NEZAPÍNEJTE. Kontaktujte svého prodejce. NEPŘIPOJUJTE jednotku k reostatu nebo stmívači.
- Aby nedošlo k požáru, nebo úrazu elektrickým proudem, nevystavujte jednotku dešti a vlhkosti.
- Všechny opravy musí provádět pouze kvalifikovaný technik.
- Připojte přístroj k uzemněné síťové zásuvce (220 - 240 V, střídavý / 50 Hz) chráněné pojistkou 10 - 16 A.
- Během bouřky nebo pokud nebudete jednotku delší dobu používat, odpojte ji od elektrické sítě. Pokud zařízení nepoužíváte, odpojte jej od elektrické sítě.
- Pokud jednotku nebudete delší dobu používat, může dojít ke kondenzaci vlhkosti. Než přístroj zapnete, nechejte jej dosáhnout pokojovou teplotu. Nikdy nepoužívejte jednotku ve vlhkých místnostech nebo venku.
- Abyste předešli nehodám na veřejnosti, musíte postupovat podle příslušných pokynů a instrukcí.
- Zařízení opakovaně nezapínejte a nevypínejte. Tím se zkracuje jeho životnost.
- Uchovávejte jednotku mimo dosah dětí. Nenechávejte jednotku bez dozoru.
- K čištění spínačů nepoužívejte čisticí spreje. Zbytky těchto sprejů způsobují, že se na spínačích usazuje prach a mastnota. V případě poruchy vždy vyhledejte radu od odborníka.
- Na ovládací prvky netlačte silou.
- Tato jednotka má uvnitř reproduktor, který může způsobit magnetické pole. Udržujte proto toto zařízení ve vzdálenosti alespoň 60 cm od počítače nebo televize.
- Pokud má tato jednotka vestavěnou dobíjecí baterii, tak ji dobijte alespoň 1x za 3 měsíce. Jinak může dojít k poškození baterie.
- Pokud je baterie poškozená, vyměňte ji za baterii se stejnými specifikacemi. Poškozenou baterii zlikvidujte ekologicky.
- Pokud Vám přístroj upadnul, nechte ho před opětovným zapnutím zkontrolovat kvalifikovaným technikem.
- K čištění jednotky nepoužívejte chemikálie. Poškozují lak. Jednotku čistěte pouze suchým hadříkem.
- Uchovávejte mimo dosah elektronických zařízení, která mohou způsobovat rušení.
- K opravám používejte pouze originální náhradní díly, jinak může dojít k vážnému poškození nebo nebezpečnému záření.
- Před odpojením od sítě nebo od jiného zařízení přístroj vypněte. Před přemísťováním přístroje odpojte všechny napájecí i jiné kabely.
- Zajistěte, aby nemohlo dojít k poškození síťového kabelu, když po něm lidé kráčí. Před každým použitím zkontrolujte přívodní kabel, zda není poškozený nebo vadný!
- Síťové napětí je 220 – 240 V, AC / 50Hz. Zkontrolujte, zda se napětí v zásuvce shoduje. Pokud cestujete, zkontrolujte, zda je v dané zemi pro tuto jednotku vhodné síťové napětí.
- Uschovejte originální obalový materiál, abyste mohli jednotku v případě potřeby přepravit v bezpečných podmínkách.



Tento znak upozorňuje uživatele na vysokému napětí, které je uvnitř přístroje a které je dostatečně velké, aby způsobilo nebezpečí úrazu elektrickým proudem.



Tento znak upozorňuje uživatele na důležité pokyny obsažené v této příručce, kterou by si měl před používáním přečíst a dodržovat.

Jednotka má certifikát CE. Na jednotce je zakázáno provádět jakékoli změny. Certifikát CE by tím pozbyl platnost a zboží by přišlo o záruku!

POZNÁMKA: Aby bylo zajištěno, že jednotka bude fungovat normálně, musí být používána v místnostech s teplotou mezi 5 °C a 35 °C.



Elektrické výrobky se nesmí ukládat do domácího odpadu. Přineste je, prosím, do recyklačního centra. Zeptejte se místních úřadů nebo prodejce na postup. Specifikace jsou typické. Skutečné hodnoty se mohou z jedné jednotky na druhou mírně změnit. Specifikace lze změnit bez předchozího upozornění.

Nepokoušejte se sami provádět žádné opravy. To by zneplatnilo vaši záruku. Na jednotce neprovádějte žádné změny. Tím by také zanikla vaše záruka. Záruka se nevztahuje na nehody nebo škody způsobené nevhodným použitím nebo nerespektováním varování obsažených v této příručce. Vonyx nemůže nést odpovědnost za zranění osob způsobená nerespektováním bezpečnostních doporučení a varování. To platí také pro všechny škody v jakékoli formě.

POKYNY PO VYBALENÍ

POZOR! Po obdržení krabice ji pečlivě vybalte. Zkontrolujte obsah a ujistěte se, že jsou všechny díly přítomny a byly doručeny v dobrém stavu. Pokud se některé díly zdají být poškozené při přepravě nebo samotný obal vykazuje známky špatného zacházení, neprodleně to oznamte odesílateli a ponechte si obalový materiál. Balení a veškerý obalový materiál uschovejte. Pokud je nutné výrobek vrátit, je důležité, aby byl výrobek vrácen v původní krabici a obalu od výrobce. Pokud byl přístroj vystaven prudkému kolísání teplot (např. po přepravě), nezapínejte jej ihned. Vzniklá kondenzovaná voda by mohla zařízení poškodit. Zařízení nechte vypnuté, dokud nedosáhne pokojové teploty.

NAPÁJENÍ

Štítek na zadní/spodní straně výrobku udává síťové napětí, ke kterému musí být výrobek připojen. Zkontrolujte, zda síťové napětí odpovídá tomuto napětí. Jiné než uvedené napětí může způsobit neopravitelné poškození přístroje. Přístroj musí být také připojen přímo k síťovému napětí a nesmí být použit žádný stmívač nebo nastavitelný zdroj.



Přístroj vždy připojujte k chráněnému obvodu (jistič nebo pojistka). Ujistěte se, že má zařízení vhodné elektrické uzemnění, abyste předešli riziku úrazu elektrickým proudem nebo požáru.

VÝMĚNA POJISTKY

Pokud je pojistka vadná, vyměňte ji za pojistku stejného typu a hodnoty. Před výměnou pojistky odpojte napájecí kabel.

Postup:

Krok 1: Otevřete držák pojistky na zadním panelu pomocí montážního šroubováku.

Krok 2: Vyjměte starou pojistku z držáku pojistky.

Krok 3: Nainstalujte novou pojistku do držáku pojistky.

Krok 4: Vyměňte držák pojistky v krytu.

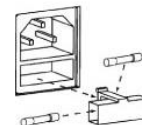

OVLÁDACÍ PANEL

1. MIKROFONNÍ VSTUP

Vyvážený vstup XLR pro připojení dynamického mikrofonu.

2. LINKOVÝ VSTUP

Nesymetrický linkový vstup jack 6,3 mm pro připojení kytary, syntezátoru, přehrávače CD nebo jiných zařízení s linkovou úrovní.

3. BASS

Otáčením nastavte nízké tóny příslušného kanálu.

4. TREBLE

Otáčením nastavte vysoké tóny příslušného kanálu.

5. LEVEL

Otáčením nastavte úroveň hlasitosti příslušného kanálu.

6. FX

Otáčením nastavte úroveň efektu fx příslušného kanálu.

7. LINKOVÝ VSTUP

Linkový vstup RCA.

8. DELAY LEVEL

Úprava úrovně mixu efektového zvuku.

9. DELAY TIME

Nastavení časového intervalu zpoždění.

10. DELAY REPEAT

Nastavení rychlosti zpoždění.

11. TREBLE

Otáčením nastavíte vysoké tóny všech kanálů.

12. MID

Otáčením upravíte střední tóny všech kanálů.

13. BASS

Otáčením nastavíte nízké tóny všech kanálů.

14. AUX VSTUP

Nesymetrický 6,3mm pomocný vstup jack.

15. AUX VÝSTUP

Nesymetrický 6,3mm pomocný výstup jack.

16. AUX VSTUP

Pomocný vstup RCA. Signál je přenášen přímo do výstupu reproduktorů.

17. REC VÝSTUP

Výstup RCA REC pro připojení k magnetofonu, zvukové kartě nebo přenosnému rekordéru. Signál se zrcadlí na výstupu reproduktorů.

18. KLASTR TLAČÍTEK MP3

Stop – stisknutím zastavíte přehrávání.

Play/pause – stisknutím (znovu)spustíte nebo pozastavíte přehrávání.

Previous – stisknutím přepnete na předchozí skladbu. Stisknutím a podržením snížíte hlasitost skladby.

Next – stisknutím přepnete na další skladbu. Stisknutím a podržením zvýšíte hlasitost skladby.

Mode – stisknutím přepnete režimy.

19. USB

20. SD



21. ÚROVEŇ HLASITOSTI AUX

Otáčením nastavte úroveň hlasitosti kanálu AUX.

22. HLAVNÍ OVLADAČ HLASITOSTI

Otáčením nastavte hlavní úroveň hlasitosti.

ZADNÍ PANEL

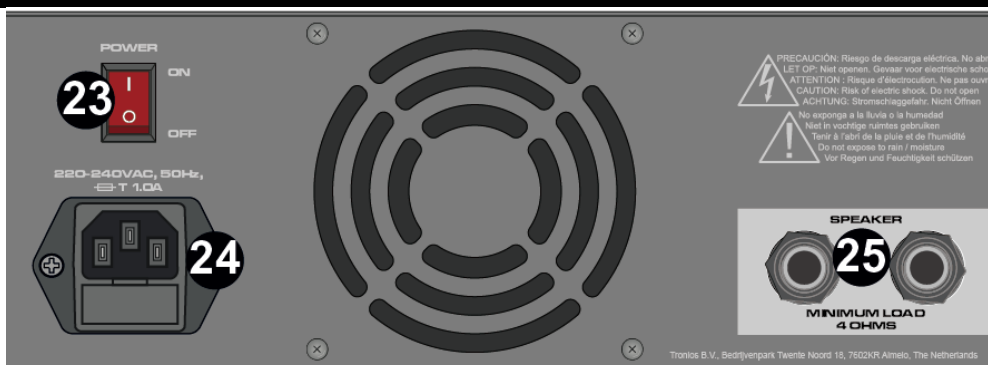

23. ZAPNUTÍ/VYPNUTÍ NAPÁJENÍ

Stisknutím zapnete/vypnete zařízení.

24. DRŽÁK STŘÍDAVÉHO PROUDU / POJISTKY

Zásuvka pro připojení dodaného napájecího kabelu. Pokyny k výměně pojistky naleznete v části "VÝMĚNA POJISTKY".

25. VÝSTUP REPRODUKTORU

Výstupní konektory reproduktorů 6,3 mm.

REPRODUKTORY

26. KONEKTOR REPRODUKTORU

Konektory reproduktorů jack 6,3 mm.

27. KONEKTOR REPRODUKTORU

Šroubovací konektory reproduktorů.

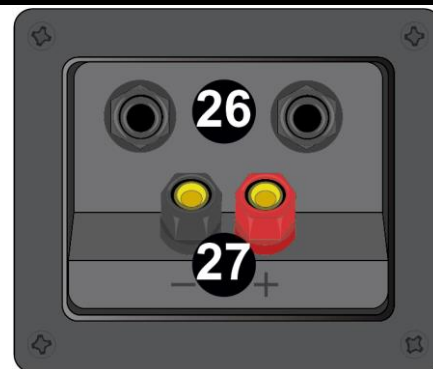

PŘIPOJENÍ K BT



1. Aktivujte funkci BT na zařízení (mobilní telefon, tablet atd.), ze kterého chcete přehrávat hudbu. Viz návod k obsluze daného zařízení.
2. Tlačítkem "MODE" aktivujte funkci BT.
3. Na zařízení BT vyberte "VX210" a zahajte připojení BT.

Pokud je vyžadováno heslo, zadejte "0000".

Pozor: Vzdálenost BT je přibližně 10 metrů bez překážek.

TECHNICAL SPECIFICATION / TECHNISCHE SPECIFICATIE / TECHNISCHE DATEN / ESPECIFICACIONES TÉCNICAS / SPÉCIFICATIONS TECHNIQUES / SPECYFIKACJA TECHNICZNA / TECHNICKÁ SPECIFIKACE

Input connections	: 3.5mm Jack, 6.3mm Jack, SD, USB, XLR (3-pin)
Output connections	: 6.3mm Jack
Output power: Max	: 800W
Output power: Speaker	: 500W
Amount of tweeters	: 1
Diameter woofer	: 10"
Magnet type	: Ferrite
Frequency response	: 50 - 20.000 Hz
Impedance	: 8 Ohm
SPL @ 1W/1m	: 90dB
SPL max	: 117dB
Dimensions (L x W x H)	: 670 x 370 x 689 mm
Dimensions: Per speaker	: 290 x 340 x 530mm
Weight (kg)	: 29,80
Weight: Satellite (kg)	: 8.1

The specifications are typical. The actual values can slightly change from one unit to the other. Specifications can be changed without prior notice.

The products referred to in this manual conform to the European Community Directives to which they are subject:

European Union

Tronios B.V.,
Bedrijvenpark Twente Noord 18,
7602KR Almelo, The Netherlands

2014/35/EU
2014/30/EU
2011/65/EC
2014/53/EU



United Kingdom

Tronios Ltd.,
130 Harley Street,
London W1G 7JU, United Kingdom

S.I. 2016:1101
S.I. 2016:1091
S.I. 2012:3032
S.I. 2017:1206



Specifications and design are subject to change without prior notice.

www.tronios.com

Copyright © 2023 by TRONIOS the Netherlands



**MS10TH FOLDABLE MICROPHONE STAND WITH BOOM &
TABLET HOLDER**

Ref. nr.: 180.010



**INSTRUCTION MANUAL
GEBRUIKSAANWIJZING
GEBRAUCHSANLEITUNG
MANUAL DE INSTRUCCIONES
MANUEL D'INSTRUCTIONS
INSTRUKCJA OBSŁUGI
NÁVOD K POUŽITÍ**

ENGLISH

Congratulations to the purchase of this Vonyx product. Please read this manual thoroughly prior to using the product in order to benefit fully from all features. Keep the manual for future reference.

UNPACKING INSTRUCTION

Carefully unpack the box upon receipt. Check the contents to ensure that all parts are present and have been received in good condition. Notify the shipper immediately and retain packaging material if any parts appear damaged from shipping or the package itself shows signs of mishandling. Save the package and all packaging materials. If the product must be returned, it is important that the product is returned in the original factory box and packaging.

STAND ASSEMBLY INSTRUCTIONS

1. Slide the three legs flush onto the ground and turn the locking knob on the base clockwise to secure the tripod. **(illustration 1)**
2. Turn the high adjustment grip clockwise to adjust the height of the stand by sliding the extension tube up from the base tube. Tighten the high adjustment grip again when it is at the desired height. **(Illustration 2)**
3. Tighten the gooseneck onto the extension tube thread. **(Illustration 3)**
4. Loosen the quick release adjuster to position the swing arm for the microphone at an angle or in the desired position. Tighten the release adjuster again when it is in the desired position. **(Illustration 4)**
5. Snap the tablet holder onto the gooseneck ball. **(Illustration 5)**
6. The cables can be clamped by means of the clamp on the base tube. **(Illustration 6)**

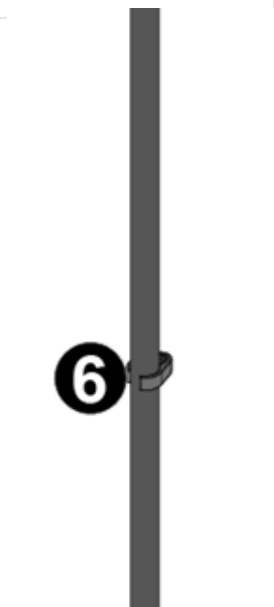
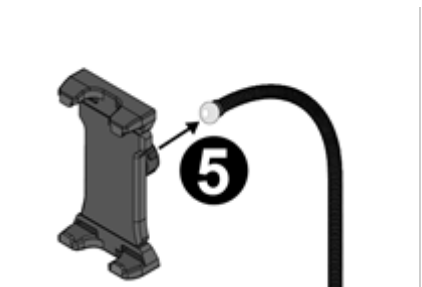
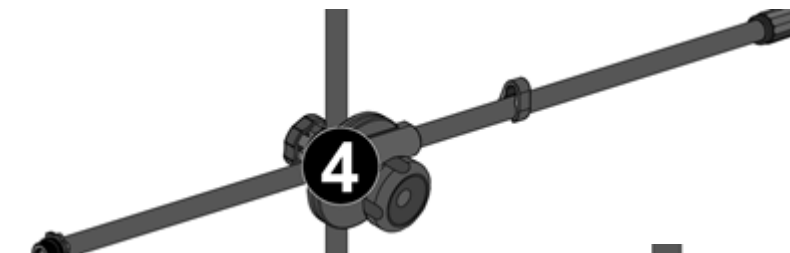
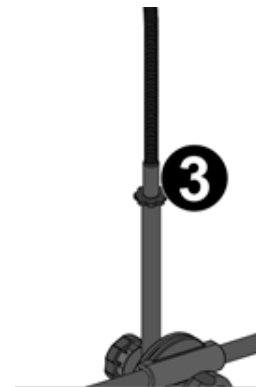
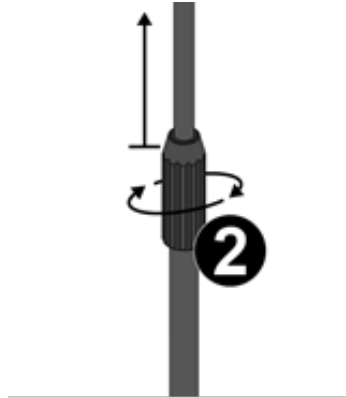

NEDERLANDS

Gefeliciteerd met de aankoop van dit Vonyx-product. Lees deze handleiding zorgvuldig door voordat u het product in gebruik neemt, zodat u optimaal gebruik kunt maken van alle functies. Bewaar de handleiding voor toekomstig gebruik.

UITPAKINSTRUCTIE

Pak de doos bij ontvangst voorzichtig uit. Controleer de inhoud om er zeker van te zijn dat alle onderdelen aanwezig zijn en in goede staat zijn ontvangen. Stel de verzender onmiddellijk op de hoogte en bewaar het verpakkingsmateriaal als er onderdelen beschadigd lijken te zijn door het transport of als het pakket zelf tekenen van verkeerd gebruik vertoont. Bewaar de verpakking en al het verpakkingsmateriaal. Als het product moet worden geretourneerd, is het belangrijk dat het product in de originele doos en verpakking wordt geretourneerd.

MONTAGE VAN DE STANDAARD

1. Schuif de drie poten vlak op de grond en draai de vergrendelingsknop op de sokkel met de klok mee om de driepoot vast te zetten. **(Afbeelding 1)**
2. Draai de hoogteverstellingsgreep met de klok mee om de standaard in hoogte te kunnen verstellen door de verlengbuis uit de basisbuis omhoog te schuiven. Draai de hoogteverstellingsgreep weer vast als deze op de gewenste hoogte is. **(Afbeelding 2)**
3. Draai de zwanenhals vast op de schroefdraad van de verlengbuis. **(Afbeelding 3)**
4. Draai de snelspanner los om de zwenkarm voor de microfoon schuin of in de gewenste positie te plaatsen. Draai de snelspanner weer vast als deze in de gewenste positie staat. **(Afbeelding 4)**
5. Klik de tablethouder vast op de kogel van de zwanenhals. **(Afbeelding 5)**
6. De kabels kunnen worden vastgeklemd door middel van de klem op de basisbuis. **(Afbeelding 6)**

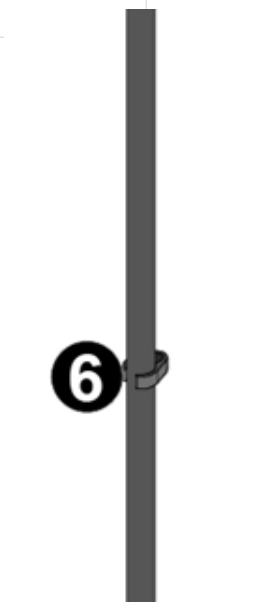
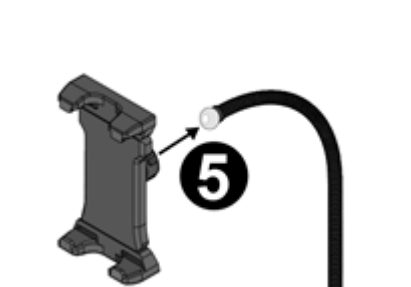
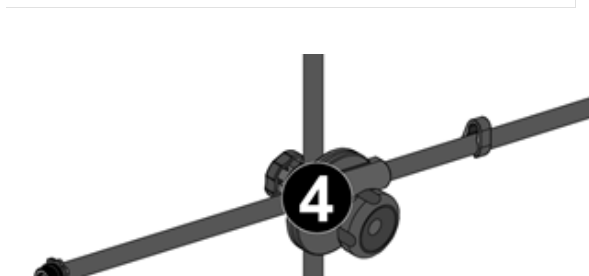
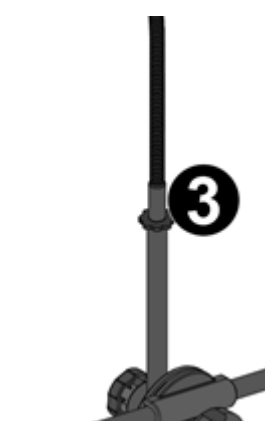
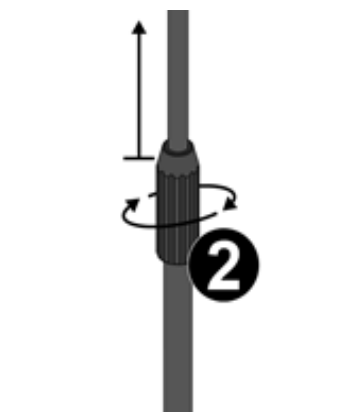

DEUTSCH

Herzlichen Glückwunsch zum Kauf dieses Vonyx-Produkts. Bitte lesen Sie dieses Handbuch sorgfältig durch, bevor Sie das Produkt benutzen, um alle Funktionen optimal nutzen zu können. Bewahren Sie das Handbuch für den späteren Gebrauch auf.

AUSPACKHINWEISE

Packen Sie den Karton nach Erhalt sorgfältig aus. Überprüfen Sie den Inhalt, um sicherzustellen, dass alle Teile vorhanden sind und in gutem Zustand erhalten wurden. Benachrichtigen Sie sofort den Spediteur und bewahren Sie das Verpackungsmaterial auf, wenn Teile während des Transports beschädigt wurden oder wenn die Verpackung selbst Anzeichen von Missbrauch aufweist. Bewahren Sie die Verpackung und das gesamte Verpackungsmaterial auf. Wenn das Produkt zurückgeschickt werden muss, ist es wichtig, dass das Produkt in der Originalverpackung zurückgeschickt wird.

MONTAGE DES STÄNDERS

1. Schieben Sie die drei Beine bündig auf den Boden und drehen Sie den Verriegelungsknopf am Sockel im Uhrzeigersinn, um das Stativ zu sichern. **(Abbildung 1)**
2. Drehen Sie den Hochstellgriff im Uhrzeigersinn, um die Höhe des Stativs einzustellen, indem Sie das Verlängerungsrohr vom Basisrohr nach oben schieben. Ziehen Sie den Griff für die Höhenverstellung wieder fest, wenn Sie die gewünschte Höhe erreicht haben. **(Abbildung 2)**
3. Ziehen Sie den Schwanenhals auf dem Gewinde des Verlängerungsrohrs fest. **(Abbildung 3)**
4. Lösen Sie die Schnellverstellung, um den Schwenkarm für das Mikrofon in einem Winkel oder in der gewünschten Position zu positionieren. Ziehen Sie den Schnellspanner wieder fest, wenn er sich in der gewünschten Position befindet. **(Abbildung 4)**
5. Rasten Sie die Tablettenhalterung auf der Schwanenhalskugel ein. **(Abbildung 5)**
6. Die Kabel können mit der Klemme am Basisrohr festgeklemmt werden. **(Abbildung 6)**

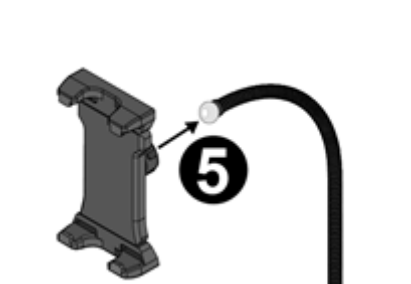
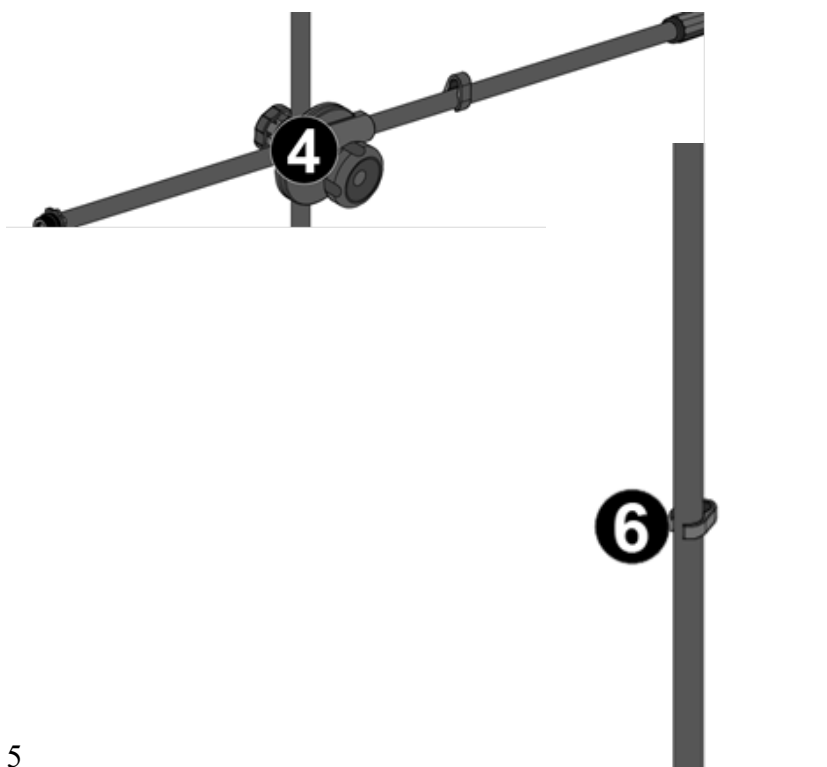
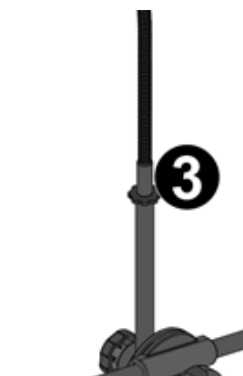
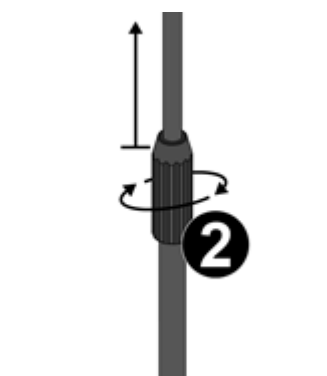

ESPAÑOL

Enhorabuena por la compra de este producto Vonyx. Por favor, lea este manual detenidamente antes de utilizar el producto con el fin de beneficiarse plenamente de todas las características. Guarde el manual para futuras consultas.

INSTRUCCIONES DE DESEMBALAJE

Desembale cuidadosamente la caja al recibirla. Compruebe el contenido para asegurarse de que todas las piezas están presentes y se han recibido en buenas condiciones. Notifique inmediatamente al transportista y conserve el material de embalaje si alguna pieza parece dañada por el transporte o si el propio paquete muestra signos de manipulación indebida. Guarde el paquete y todos los materiales de embalaje. Si debe devolver el producto, es importante que lo haga en la caja y el embalaje originales de fábrica.

INSTRUCCIONES DE MONTAJE DEL SOPORTE

1. Deslice las tres patas a ras del suelo y gire el pomo de bloqueo de la base en el sentido de las agujas del reloj para fijar el trípode. **(Ilustración 1)**
2. Gire la empuñadura de ajuste alto en el sentido de las agujas del reloj para ajustar la altura del trípode deslizando el tubo de extensión hacia arriba desde el tubo de la base. Vuelva a apretar la empuñadura de ajuste alto cuando esté a la altura deseada. **(Ilustración 2)**
3. Apriete el cuello de cisne en la rosca del tubo de extensión. **(Ilustración 3)**
4. Afloje el ajustador de liberación rápida para colocar el brazo oscilante del micrófono en ángulo o en la posición deseada. Vuelva a apretar el ajustador de liberación cuando esté en la posición deseada. **(Ilustración 4)**
5. Encaje el soporte de la tableta en la bola de cuello de cisne. **(Ilustración 5)**
6. Los cables pueden sujetarse mediante la abrazadera del tubo base. **(Ilustración 6)**

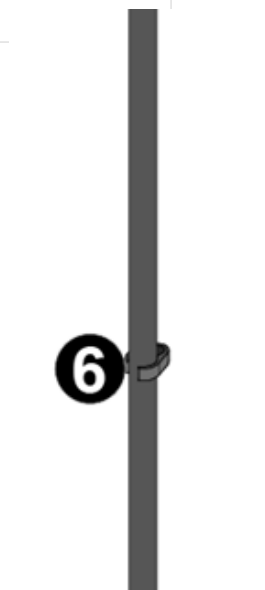
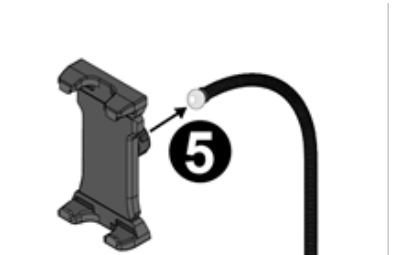
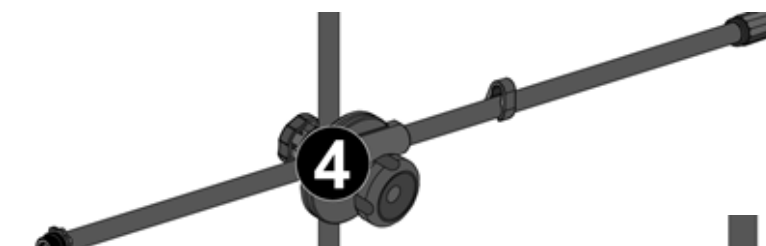
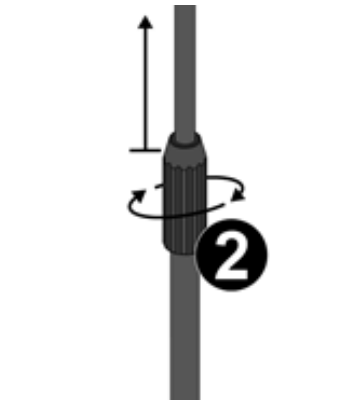

FRANÇAIS

Nous vous félicitons d'avoir acheté ce produit Vonyx. Veuillez lire attentivement ce manuel avant d'utiliser le produit afin de bénéficier pleinement de toutes ses fonctions. Conservez le manuel pour toute référence ultérieure.

INSTRUCTIONS DE DÉBALLAGE

Déballez soigneusement la boîte dès réception. Vérifiez le contenu pour vous assurer que toutes les pièces sont présentes et qu'elles ont été reçues en bon état. Informez immédiatement l'expéditeur et conservez les matériaux d'emballage si des pièces semblent endommagées par le transport ou si l'emballage lui-même présente des signes de mauvaise manipulation. Conservez l'emballage et tous les matériaux d'emballage. Si le produit doit être renvoyé, il est important qu'il le soit dans la boîte et l'emballage d'origine.

INSTRUCTIONS D'ASSEMBLAGE DU SUPPORT

1. Faites glisser les trois pieds au ras du sol et tournez le bouton de verrouillage de la base dans le sens des aiguilles d'une montre pour fixer le trépied. **(Illustration 1)**
2. Tournez la poignée de réglage en hauteur dans le sens des aiguilles d'une montre pour ajuster la hauteur du pied en faisant glisser le tube d'extension vers le haut à partir du tube de base. Serrez à nouveau la poignée de réglage en hauteur lorsque le trépied est à la hauteur souhaitée. **(Illustration 2)**
3. Serrez le col de cygne sur le filetage du tube d'extension. **(Illustration 3)**
4. Desserrez le dispositif de réglage rapide pour placer le bras pivotant du microphone à un angle ou dans la position souhaitée. Resserrez le dispositif de réglage lorsqu'il est dans la position souhaitée. **(Illustration 4)**
5. Enclenchez le support de tablette sur la boule du col de cygne. **(Illustration 5)**
6. Les câbles peuvent être fixés à l'aide de la pince située sur le tube de base. **(Illustration 6)**

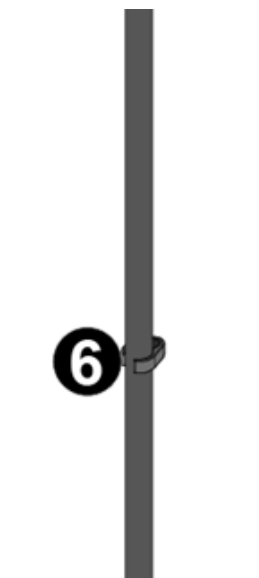
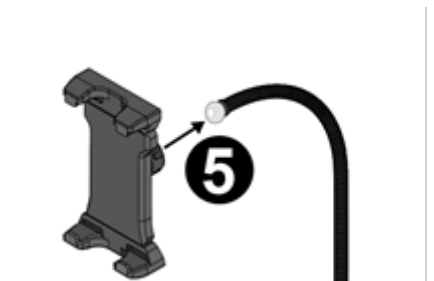
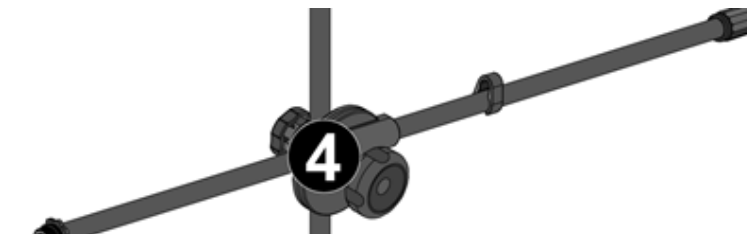
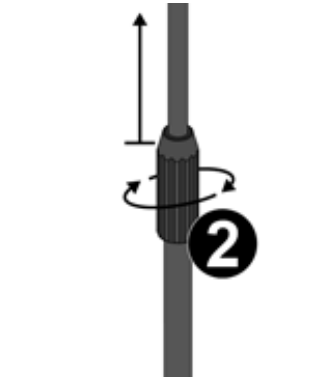

POLSKI

Gratulujemy zakupu tego produktu firmy Vonyx. Prosimy o dokładne zapoznanie się z niniejszą instrukcją przed rozpoczęciem korzystania z produktu, aby w pełni wykorzystać wszystkie jego funkcje. Instrukcję należy zachować na przyszłość.

INSTRUKCJA ROZPAKOWYWANIA

Ostrożnie rozpakuj pudełko po jego otrzymaniu. Sprawdź zawartość, aby upewnić się, że wszystkie części są obecne i zostały dostarczone w dobrym stanie. Niezwłocznie powiadom nadawcę i zachowaj materiały opakowaniowe, jeśli jakiegokolwiek części wyglądają na uszkodzone podczas transportu lub sama paczka wykazuje oznaki niewłaściwego obchodzenia się z nią. Należy zachować paczkę i wszystkie materiały opakowaniowe. Jeśli produkt musi zostać zwrócony, ważne jest, aby został zwrócony w oryginalnym fabrycznym pudełku i opakowaniu.

INSTRUKCJA MONTA U STOJAKA

1. Przesuń trzy nogi równo z podłożem i obróć pokrętło blokujące na podstawie zgodnie z ruchem wskazówek zegara, aby zabezpieczyć statyw. **(Ilustracja 1)**
2. Obróć uchwyt regulacji wysokości zgodnie z ruchem wskazówek zegara, aby wyregulować wysokość statywu, przesuwając rurkę przedłużającą w górę od rurki podstawy. Po osiągnięciu żądanej wysokości ponownie dokręć uchwyt regulacji wysokości. **(Ilustracja 2)**
3. Dokręć gęsią szyję do gwintu rury przedłużającej. **(Ilustracja 3)**
4. Poluzuj regulator szybkiego zwalniania, aby ustawić ramię wychylne mikrofonu pod kątem lub w żądanej pozycji. Ponownie dokręć regulator zwalnający, gdy znajdzie się w żądanej pozycji. **(Ilustracja 4)**
5. Zatrzaśnij uchwyt tabletu na kuli na gęsiej szyi. **(Ilustracja 5)**
6. Kable można zacisnąć za pomocą zacisku na rurce podstawy. **(Ilustracja 6)**

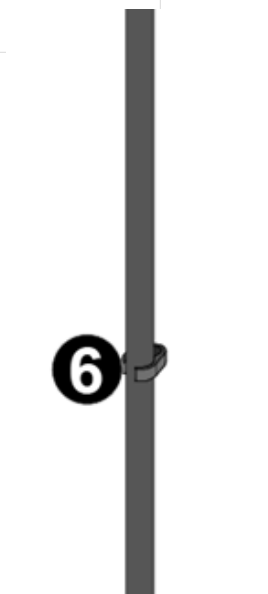
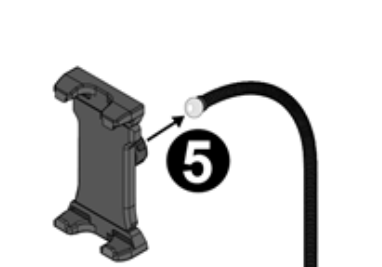
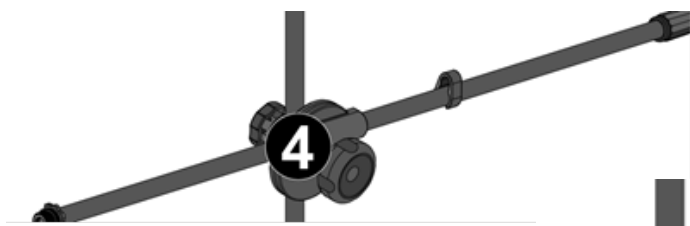
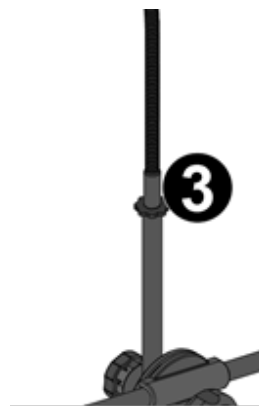
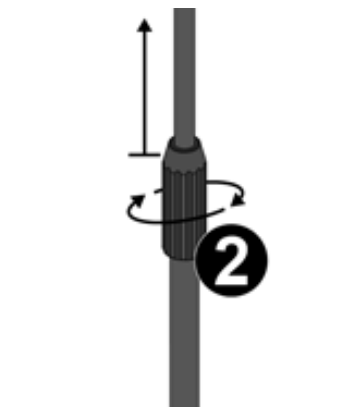

ČESKY

Gratulujeme k nákupu tohoto produktu Vonyx. Před použitím výrobku si prosím důkladně přečtěte tento návod, abyste mohli plně využívat všechny jeho funkce. Příručku si uschovejte pro budoucí použití.

POKYNY K VYBALOVÁNÍ

Po obdržení krabici pečlivě vybalte. Zkontrolujte obsah a ujistěte se, že jsou všechny díly přítomny a že byly doručeny v dobrém stavu. Pokud se některé díly zdají být poškozené při přepravě nebo samotný obal vykazuje známky špatného zacházení, neprodleně to oznamte odesílateli a ponechte si obalový materiál. Balení a veškerý obalový materiál uschovejte. Pokud je nutné výrobek vrátit, je důležité, aby byl výrobek vrácen v původní krabici a obalu od výrobce.

NÁVOD K MONTÁŽI STOJANU

1. Zasuňte tři nohy do roviny se zemí a otočením zajišťovacího knoflíku na základně ve směru hodinových ručiček stativ zajistěte. **(Obrázek 1)**
2. Otáčením rukojeti pro nastavení výšky ve směru hodinových ručiček nastavte výšku stativu posunutím prodlužovací trubky nahoru od trubky základny. Jakmile je výška stativu v požadované poloze, rukojeť pro výškové nastavení opět utáhněte. **(Obrázek 2)**
3. Utáhněte husí krk na závitu prodlužovací trubky. **(Obrázek 3)**
4. Uvolněte rychloupínací regulátor, abyste výkyvné rameno pro mikrofon nastavili do úhlu nebo do požadované polohy. Jakmile je v požadované poloze, uvolňovací seřizovač opět utáhněte. **(Obrázek 4)**
5. Držák tabletu nacvakněte na kouli husího krku. **(Obrázek 5)**
6. Kabely lze upnout pomocí svorky na základní trubce. **(Obrázek 6)**

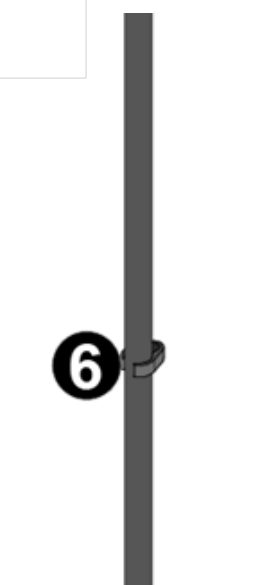
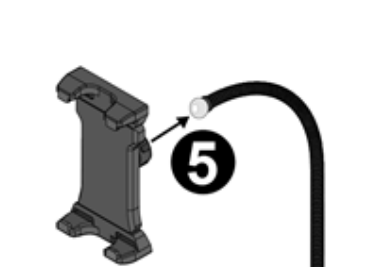
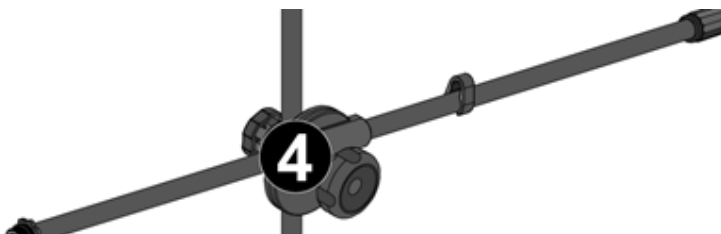
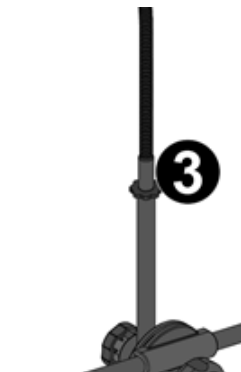
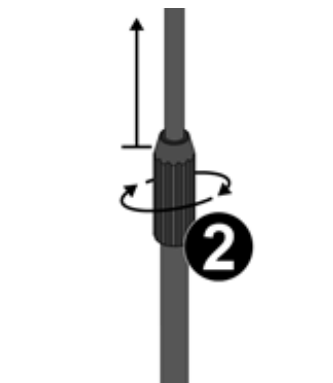

TECHNICAL SPECIFICATION / TECHNISCHE SPECIFICATIE / TECHNISCHE DATEN / ESPECIFICACIONES TÉCNICAS / SPÉCIFICATIONS TECHNIQUES / SPECYFIKACJA TECHNICZNA / TECHNICKÁ SPECIFIKACE

Product colour	: Black
Material	: Metal
Dimensions: Folded	: 90 x 100 x 920mm
Dimensions: Min height	: 920mm
Dimensions: Max height	: 1550mm
Weight	: 1,85kg

The specifications are typical. The actual values can slightly change from one unit to the other. Specifications can be changed without prior notice.

The products referred to in this manual conform to the European Community Directives to which they are subject.

Specifications and design are subject to change without prior notice.

www.tronios.com

Copyright © 2024 by Tronios The Netherlands



188.140 **VONYX**

MC01 Microphone Clip Incl. Adapter

Plastic mic holder with 3/8" to 5/8" thread adaptor. Suitable for most microphones of max. body diameter of 30mm.

Product colour : Black

Weight (kg) : 0,05